

RED FUEL™

POWERED BY SCHUMACHER

Model / Modelo / Modèle :

SL157

5-in-1 Travelers Emergency Tool

Herramienta de emergencia para viajeros 5 en 1

Outil d'urgence de voyage 5 en 1

OWNER'S MANUAL

MANUAL DEL USUARIO

MANUEL D'UTILISATION



PLEASE SAVE THIS OWNERS MANUAL AND READ BEFORE EACH USE.

POR FAVOR CONSERVE ESTE MANUAL DEL USUARIO Y LEALO ANTES DE CADA USO.

ESSAYER DE GARDER LE MANUEL D'INSTRUCTIONS ET LE LIRE AVANT CHAQUE UTILISATION.



0099001730-00



Contact the equipment supplier
for details on how to properly dispose of this product
within a specific country, per WEEE requirements.

Póngase en contacto con el proveedor del equipo
para recibir información detallada sobre cómo desechar
este producto correctamente en un país específico,
según los requisitos de Residuos de Aparatos Eléctricos
y Electrónicos (WEEE, por sus siglas en inglés).

Contactez le fournisseur d'équipements
pour plus de détails sur la façon de disposer correctement
de ce produit dans un pays spécifique,
conformément aux exigences du WEEE.

1. IMPORTANT SAFETY INSTRUCTIONS

SAVE THESE INSTRUCTIONS.

- 1.1 SAVE THESE INSTRUCTIONS** – This manual contains important safety and operating instructions. Read, understand and follow all instructions before using the product.
- 1.2 DO NOT** allow children to use the product without adult supervision.
- 1.3 DO NOT** look directly into the light or shine the light directly into the eyes of any person or animal.
- 1.4 DO NOT** operate the unit if it is damaged in any way; take it to a qualified service person.
- 1.5 DO NOT** disassemble the unit; take it to a qualified service person when service or repair is required. Incorrect reassembly may result in damage to the unit.
- 1.6 WARNING:** This product contains one or more chemicals known to the State of California to cause cancer and birth defects or other reproductive harm.

2. FEATURES

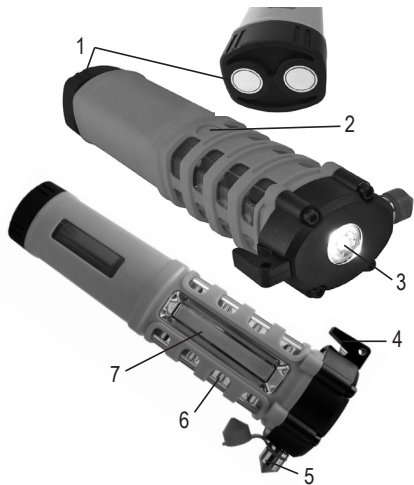

1. Magnets
2.  ON/OFF power button
3. 1W directional light
4. Seat belt cutter
5. Glass hammer
6. 16 LED safety light
7. 2W COB work light

3. OPERATING INSTRUCTIONS

- 3.1 To insert batteries (3 AAA, not included), twist the base (the end with magnets) to open. Reattach the base when finished.
- 3.2 Use the magnets to attach to any magnetic metal surface.
- 3.3 Press the  ON/OFF power button to cycle through the functions as follows:
 1. COB LED
 2. Directional light
 3. Red safety lights
 4. OFF

4. MAINTENANCE AND STORAGE INSTRUCTIONS

- 4.1 Store inside, in a cool, dry place.
- 4.2 Do not use alcohol, flammable solutions, or other solvents on or near this unit. Clean only with warm water and a soft cloth.
- 4.3 Any servicing should be performed by qualified service personnel.

5. TROUBLESHOOTING

PROBLEM	SOLUTION
The light does not operate.	Make sure the batteries are inserted correctly. Replace the batteries, if necessary.

6. BEFORE RETURNING FOR REPAIRS

For information about troubleshooting,
contact customer service for assistance:

services@schumacherelectric.com

www.batterychargers.com

or call 1-800-621-5485, Monday-Friday 7:00AM to 5:00PM CST

For **REPAIR OR RETURN**, contact Customer Service at 1-800-621-5485.
DO NOT SHIP UNIT until you receive a **RETURN MERCHANDISE AUTHORIZATION (RMA)** number from Customer Service at Schumacher Electric Corporation.

7. LIMITED WARRANTY

WARRANTY NOT VALID IN MEXICO.

SCHUMACHER ELECTRIC CORPORATION, 801 BUSINESS CENTER DRIVE, MOUNT PROSPECT, IL 60056-2179, MAKES THIS LIMITED WARRANTY TO THE ORIGINAL RETAIL PURCHASER OF THIS PRODUCT. THIS LIMITED WARRANTY IS NOT TRANSFERABLE OR ASSIGNABLE.

Schumacher Electric Corporation (the "Manufacturer") warrants this unit for one (1) year from the date of purchase at retail against defective material or workmanship that may occur under normal use and care. If your unit is not free from defective material or workmanship, Manufacturer's obligation under this warranty is solely to repair or replace your product with a new or reconditioned unit at the option of the Manufacturer. It is the obligation of the purchaser to forward the unit, along with proof of purchase and mailing charges prepaid to the Manufacturer or its authorized representatives in order for repair or replacement to occur.

Manufacturer does not provide any warranty for any accessories used with this product that are not manufactured by Schumacher Electric Corporation and approved for use with this product. This Limited Warranty is void if the product is misused, subjected to careless handling, repaired, or modified by anyone other than Manufacturer or if this unit is resold through an unauthorized retailer.

Manufacturer makes no other warranties, including, but not limited to, express, implied or statutory warranties, including without limitation, any implied warranty of merchantability or implied warranty of fitness for a particular purpose. Further, Manufacturer shall not be liable for any incidental, special or consequential damage claims incurred by purchasers, users or others associated with this product, including, but not limited to, lost profits, revenues, anticipated sales, business opportunities, goodwill, business interruption and any other injury or damage. Any and all such warranties, other than the limited warranty included herein, are hereby expressly disclaimed and excluded. Some states do not allow the exclusion or limitation of incidental or consequential damages or length of implied warranty, so the above limitations or exclusions may not apply to you. This warranty gives you specific legal rights and it is possible you may have other rights which vary from this warranty.

THIS LIMITED WARRANTY IS THE ONLY EXPRESS LIMITED WARRANTY AND THE MANUFACTURER NEITHER ASSUMES OR AUTHORIZES ANYONE TO ASSUME OR MAKE ANY OTHER OBLIGATION TOWARDS THE PRODUCT OTHER THAN THIS WARRANTY.

Schumacher® and the Schumacher logo are registered trademarks of Schumacher Electric Corporation.

1. INSTRUCCIONES DE SEGURIDAD IMPORTANTES

GUARDE ESTAS INSTRUCCIONES.

- 1.1 GUARDE ESTAS INSTRUCCIONES:** Este manual contiene instrucciones de seguridad y operación importantes. Lea, entienda y siga todas las instrucciones antes de usar el producto.
- 1.2 NO** permita que los niños usen el producto sin supervisión de un adulto.
- 1.3 NO** mire directamente hacia la luz ni dirija la luz directamente a los ojos de una persona o de un animal.
- 1.4 NO** haga funcionar la unidad si esta se ha dañado de alguna forma; llévela a una persona de mantenimiento calificada.
- 1.5 NO** desarme la unidad; llévela a una persona de mantenimiento calificada cuando se requiera mantenimiento o reparación. Si vuelve a armar incorrectamente la unidad o el cargador, puede producirse un daño en la unidad.
- 1.6 ADVERTENCIA:** Este producto contiene una o más sustancias químicas conocidas en el Estado de California como causantes de cáncer y defectos de nacimiento u otros daños reproductivos.

2. CARACTERÍSTICAS



3. INSTRUCCIONES DE OPERACIÓN

- 3.1 Para insertar las baterías (3 AAA, no incluidas), gire la base (el extremo con imanes) para abrirla. Vuelva a colocar la base cuando termine.
- 3.2 Utilice los imanes para fijarla a cualquier superficie metálica magnética.
- 3.3 Presione el botón  ENCENDIDO/APAGADO para recorrer las funciones de la siguiente manera:
 1. COB LED
 2. Luz direccional
 3. Luces de seguridad rojas
 4. APAGADO

4. INSTRUCCIONES DE MANTENIMIENTO Y ALMACENAMIENTO

- 4.1 Guarde bajo techo, en un lugar fresco y seco.
- 4.2 No utilice alcohol, soluciones inflamables ni otros disolventes en esta unidad o cerca de ella. Solo límpiela con agua tibia y un paño suave.
- 4.3 Cualquier mantenimiento debe ser realizado por personal de servicio calificado.

5. RESOLUCIÓN DE PROBLEMAS

PROBLEMA	SOLUCIÓN
La luz no funciona.	Asegúrese de que las baterías se han insertado correctamente. Reemplace la batería, si es necesario.

6. ANTES DE DEVOLVER A REPARACIONES

Si desea obtener más información sobre la solución de problemas, póngase en contacto con el departamento de servicio al cliente para recibir asistencia:

services@schumacherelectric.com

www.batterychargers.com

o llame 1-800-621-5485

Lunes-viernes 7:00am to 5:00pm CST

Para **REPARACIÓN O DEVOLUCIÓN**, comuníquese con Servicios al Cliente al 1-800-621-5485. **NO ENVÍE LA UNIDAD** hasta que usted reciba **AUTORIZACIÓN DE DEVOLUCIÓN DE MERCANCÍA (RMA)** de Servicios al Cliente de Schumacher Electric Corporation.

7. GARANTÍA LIMITADA

GARANTIA LIMITADA NO VALIDA EN MEXICO.

SCHUMACHER ELECTRIC CORPORATION, 801 BUSINESS CENTER DRIVE, MOUNT PROSPECT, IL 60056-2179, REALIZA LA PRESENTE GARANTÍA LIMITADA AL COMPRADOR MINORISTA ORIGINAL DE ESTE PRODUCTO. LA PRESENTE GARANTÍA LIMITADA NO PUEDE TRANSFERIRSE NI CEDERSE.

Schumacher Electric Corporation (el "Fabricante") otorga garantía por esta unidad por un plazo de un (1) año contados a partir de la fecha de compra por menor por la existencia de cualquier material o de mano de obra defectuosos que pudieran surgir por su uso y cuidado normal. Si su unidad cuenta con material defectuoso o defectos de mano de obra, la obligación de los Fabricantes, conforme a la presente garantía, será simplemente reparar o sustituir el producto por uno nuevo o por una unidad reparada, a elección del fabricante. Es obligación del comprador enviar la unidad con comprobante de compra y los gastos de envío prepagos al fabricante o a sus representantes autorizados para que ésta se pueda reparar o reemplazar.

El Fabricante no presta garantía por lo accesorios utilizados con este producto que no sean los fabricados por Schumacher Electric Corporation y que no estén aprobados para su uso con este producto. La presente Garantía Limitada será nula si el producto se utiliza en forma errónea, se trata de manera inadecuada, es reparado o modificado por personas que no sean el Fabricante o si esta unidad es revendida a través de un vendedor minorista no autorizado.

El Fabricante no realiza ninguna otra garantía, incluidas, a título enunciativo, las garantías expresas, implícitas o legales, incluidas, a modo de ejemplo, las garantías implícitas de comerciabilidad o adecuación a un fin específico. Asimismo, el Fabricante no será responsable ante reclamos por daños accidentales, especiales ni directos en los que incurran los compradores, usuarios u otras personas asociadas al producto, incluidas, a título enunciativo, los ingresos y ganancias no percibidos, ventas anticipadas, oportunidades comerciales, el buen nombre, la interrupción de la actividad comercial o cualquier otro daño que haya provocado. Todas las garantías, excepto la garantía limitada incluida en el presente, por medio de la presente, quedan expresamente anuladas y excluidas. Algunos estados no permiten la exclusión

ni la limitación de los daños accidentales ni directos o el plazo de garantía implícita, por lo que las limitaciones o exclusiones mencionadas anteriormente podrían no corresponder con su caso. La presente garantía le otorga derechos legales específicos y es probable que usted cuente con otros derechos que podrían diferir de los incluidos en la presente garantía.

LA PRESENTE GARANTÍA LIMITADA ES LA ÚNICA GARANTÍA LIMITADA EXPRESA Y EL FABRICANTE NO ASUME NI AUTORIZA A NADIE A ASUMIR O A ADQUIRIR NINGUNA OTRA OBLIGACIÓN RESPECTO DEL PRODUCTO QUE NO SEA LA PRESENTE GARANTÍA.

Schumacher® y el logo Schumacher son marcas registradas de Schumacher Electric Corporation.

1. CONSIGNES DE SÉCURITÉ IMPORTANTES

CONSERVER CES INSTRUCTIONS.

- 1.1 **CONSERVER CES INSTRUCTIONS** – Ce manuel contient des instructions importantes concernant la sécurité et le fonctionnement. Assurez-vous de lire, comprendre et suivre toutes les instructions avant d'utiliser le produit.
- 1.2 **NE PAS** permettre aux enfants d'utiliser le produit sans la supervision d'un adulte.
- 1.3 **NE PAS** regarder directement dans la lumière ou faire briller la lumière directement dans les yeux d'une personne ou d'un animal.
- 1.4 **NE PAS** utiliser le dispositif s'il est endommagé de quelque façon que ce soit; emportez-le chez un technicien qualifié.
- 1.5 **NE PAS** démonter le dispositif, emportez-le chez un technicien qualifié lorsque l'entretien ou la réparation est nécessaire. Un assemblage incorrect peut endommager le dispositif.
- 1.6 **AVERTISSEMENT** : Ce produit contient un ou plusieurs produits chimiques reconnus par l'État de Californie pour causer cancer, des malformations congénitales ou d'autres troubles de la reproduction.

2. CARACTÉRISTIQUES



1. Aimants
2. ⏻ Bouton Marche/Arrêt
3. Éclairage directionnel 1 W
4. Coupe-ceinture
5. Marteau pour verre
6. Lumière de sécurité 16 DEL
7. Lumière de travail COB 2 W

3. CONSIGNES D'UTILISATION

- 3.1 Pour insérer les piles (3 AAA non incluses), faites tourner la base (l'extrémité avec les aimants) pour ouvrir. Rattachez la base lorsque terminé.
- 3.2 Utilisez les aimants pour fixer à toute surface métallique magnétique.
- 3.3 Appuyez sur le bouton d'alimentation Marche/Arrêt  pour faire défiler les fonctions comme suit :
 1. LED COB
 2. Éclairage directionnel
 3. Lumières de sécurité rouges
 4. ARRÊT

4. INSTRUCTIONS DE MAINTENANCE ET DE STOCKAGE

- 4.1 Entrez-le à l'intérieur, dans un endroit sec et frais.
- 4.2 N'utilisez pas d'alcool, de solutions inflammables ou d'autres solvants sur ou près de ce dispositif. Nettoyez seulement à l'eau tiède avec un chiffon doux.
- 4.3 Toutes les autres réparations doivent être effectuées par du personnel qualifié.

5. DÉPANNAGE

PROBLÈME	SOLUTION
La lumière ne s'allume pas.	Assurez-vous que les piles sont insérées correctement. Remplacez les piles, si nécessaire.

6. AVANT DE RETOURNER POUR LES RÉPARATIONS

Pour plus d'informations sur le dépannage,
contacter le service technique au :

services@schumacherelectric.com

www.batterychargers.com

ou composez le 1-800-621-5485

Du lundi au vendredi 07h00-17h00 CST

Pour **RÉPARATION OU RETOUR**, contactez le service technique au 1-800-621-5485. **NE PAS ENVOYER L'UNITÉ** jusqu'à ce que vous receviez une **AUTORISATION DE RETOUR DE MARCHANDISE (RMA)** auprès du service clientèle au Schumacher Electric Corporation.

7. GARANTIE LIMITÉE

GARANTIE N'EST PAS VALIDE AU MEXIQUE.

SCHUMACHER ELECTRIC CORPORATION, 801 BUSINESS CENTER DRIVE, MOUNT PROSPECT, IL 60056-2179, DONNE CETTE GARANTIE LIMITÉE À L'ACHETEUR D'ORIGINE DU PRODUIT. CETTE GARANTIE LIMITÉE N'EST NI TRANSFÉRABLE NI CESSIBLE.

Schumacher Electric Corporation (le « fabricant ») garantit cet appareil pour un (1) an, à partir de la date d'achat, contre les défauts de matériaux ou de fabrication qui peuvent survenir dans des conditions normales d'utilisation et d'entretien. Si votre appareil n'est pas sans défauts de matériaux ou de fabrication, la seule obligation du fabricant sous cette garantie est de réparer ou de remplacer votre produit, avec un nouvel appareil ou un remis à neuf, selon le choix du fabricant. L'acheteur est tenu de faire parvenir l'appareil avec preuve d'achat et affranchir les frais d'expédition au Fabricant ou à ses représentants autorisés, afin qu'une réparation ou un remplacement puisse avoir lieu.

Le fabricant ne fournit aucune garantie sur les accessoires utilisés avec ce produit qui ne sont pas fabriqués par Schumacher Electric Corporation et approuvés pour être utilisés avec ce produit. Cette garantie limitée est annulée si le produit est sujet à une mauvaise utilisation ou une manipulation imprudente, à une réparation ou une modification par une personne autre que le fabricant ou si cet appareil est revendu au travers d'un détaillant non autorisé.

Le fabricant ne fait aucune autre garantie, y compris, mais sans y être limité, expresse, implicite ou garanties légales, y compris, mais non de façon limitative, toute garantie implicite de valeur marchande ou de pertinence pour un usage particulier. De plus, le fabricant ne peut être tenu responsable d'aucun dommage accidentel, spécial ou consécutif subi par l'acheteur, l'utilisateur ou autres personnes en relation avec ce produit, y compris, mais sans y être limité, les pertes de revenus ou de profits, de vente anticipée, d'opportunité d'affaires, d'achalandage, d'interruption des activités et tout autre préjudice ou dommage. Chacune et toutes ces garanties, autres que les garanties limitées incluses dans la présente, sont expressément déclinées et exclues. Certains états ne permettent pas l'exclusion ou les limites sur les dommages indirects ou consécutifs ou la durée de la garantie implicite. Les limites ou exclusions ci-dessus peuvent donc ne pas s'appliquer à votre cas. Cette garantie vous donne des droits légaux spécifiques et il se peut que vous ayez d'autres droits qui varient de cette garantie.

CETTE GARANTIE LIMITÉE EST LA SEULE GARANTIE LIMITÉE EXPRESSE, ET LE FABRICANT N'ASSUME NI N'AUTORISE AUCUNE PERSONNE À ASSUMER TOUTE AUTRE OBLIGATION SE RAPPORTANT À CE PRODUIT QUE CELLES DE CETTE GARANTIE.

Schumacher® et le logo Schumacher logo sont des marques déposées de Schumacher Electric Corporation.

WARRANTY CARD

SAVE ON POSTAGE! ACTIVATE YOUR WARRANTY ONLINE – THE QUICK AND EASY WAY!
Go to www.batterychargers.com to register your product online.
(No internet access? Send in the completed warranty card.)



1 YEAR LIMITED WARRANTY PROGRAM REGISTRATION

MODEL: _____ **DESCRIPTION:** _____

This is the only express limited warranty, and the manufacturer neither assumes nor authorizes anyone to assume or make any other obligation. There is no other warranty, other than what is described in the product owner's manual.

The warranty card should be submitted within 30 days of purchase. The customer must keep the ORIGINAL receipt because it will be required for any warranty claims. This warranty is not transferable. Send warranty card only.

DO NOT SEND UNIT TO THIS ADDRESS FOR REPAIR.

Mail this card to:

**Schumacher Electric Corporation
801 Business Center Drive
Mount Prospect, IL 60056-2179**

Name _____

Street Address _____

City _____ State _____ Zip Code _____

Phone _____ Email _____

Store Name Where Purchased _____ Date of Purchase _____

Store Location _____ UPC Number _____

Serial Number _____ (SEE PRODUCT)

For faster warranty activation, go to www.batterychargers.com to register your product online.

TARJETA DE GARANTÍA

¡AHORRE EN EL ENVÍO! ¡ACTIVE SU GARANTÍA EN LÍNEA – LA FORMA MAS RÁPIDA Y FÁCIL! Visite nuestra página en www.batterychargers.com para registrar su producto en línea. (¿No tiene acceso al internet? Llene la tarjeta de garantía y envíela.)



PROGRAMA DE REGISTRO
DE 1-AÑO DE GARANTÍA
LIMITADA

MODELO: _____

DESCRIPCIÓN: _____

Esta es la única garantía limitada expresa, y el productor no autoriza ni otorga a alguien a realizar alguna otra obligación. No existe ninguna otra garantía más que la descrita en el manual del dueño. La tarjeta de garantía debe enviarse durante los primeros 30 días después de la compra. El cliente debe mantener el recibo de compra ORIGINAL como comprobante, el cual le otorga todo derecho a cualquier reclamo de garantía. Esta garantía no es transferible. Envíe la tarjeta de garantía solamente.

NO ENVÍE LA UNIDAD A ESTA DIRECCIÓN PARA SU REPARACIÓN.

Enviar esta tarjeta a:

**Schumacher Electric Corporation
801 Business Center Drive
Mount Prospect, IL 60056-2179**

Nombre _____

Dirección _____

Ciudad _____

Estado _____

C.P. _____

Tel: _____

Correo electrónico _____

Nombre de la Tienda donde se Compró _____ Fecha de compra _____

Localización de la Tienda _____

Numero de Serie _____

Código de barras _____

(CONSULTE EL PRODUCTO)

Para una activación más rápida, visite nuestra página de internet en www.batterychargers.com

CARTE DE GARANTIE

PAS BESOIN DE VOIE POSTAL ! ACTIVEZ VOTRE GARANTIE SUR INTERNET – LA VOIE PLUS RAPIDE ET FACILE! Aller sur www.batterychargers.com pour enregistrer votre produit en ligne. (Pas d'accès internet? Envoyer la carte de garantie par poste.)



INSCRIPTION AU
PROGRAMME DE GARANTIE
LIMITÉE D'UN AN

MODÈLE : _____ DESCRIPTION : _____

Ceci représente la seule garantie limitée expresse, et le fabricant n'accepte ni autorise qui que ce soit d'assumer ou de prendre toute autre obligation. Il n'existe aucune autre garantie que celle décrite dans le manuel du propriétaire du produit. La carte de garantie doit être soumise dans les 30 jours suivant l'achat. Le client doit retenir le reçu de caisse ORIGINAL puisqu'il sera requis pour une éventuelle réclamation au titre de la garantie. Cette garantie n'est pas transférable.

Envoyer la carte de garantie seulement.

NE PAS ENVOYER L'UNITÉ À CETTE ADRESSE POUR RÉPARATION.

Envoyer cette carte à :

Schumacher Electric Corporation
801 Business Center Drive
Mount Prospect, IL 60056-2179 (É.-U)

Nom _____

Adresse _____

Ville _____ Prov _____ Code postal _____

Tél : _____ Courriel _____

Nom du magasin où vous avez acheté le produit _____ Date de l'achat _____

Emplacement du magasin _____ Numéro CUP _____

Numéro de série _____ (VOIR PRODUIT)

Pour l'activation rapide de garantie, aller sur www.batterychargers.com pour enregistrer votre produit en ligne.