

# Ficha técnica del producto

Especificaciones



Biometric switch monostable RGPD,  
plastic, Ø22, USB, connection by  
2m cable, 24 V AC/DC

XB5S9B2L2

## Principal

tipo de producto o componente	Relé biestable
aplicación específica de producto	Manejo de materiales Máquinas industriales
nombre corto del dispositivo	XB5S
material del bisel	Plástico
diámetro de montaje	22 mm
tipo de salida	PNP
se vende en cantidades indivisibles	1
grado de protección IP	IP20 cara trasera IEC 60529 IP65 panel IEC 60529
tipo de operador	Momentaneo
perfil de operador	lector de huellas
conexiones - terminales	1 cable precableado 3 x 0.11 mm <sup>2</sup>
utilización de la memoria	200 usuarios con hasta 2 huellas por usuario

## Opcionales

designación de software	XB5SSoft
material del envoltente	Poliamida PA66
material aislam. cable	PvR
posición de funcionamiento	Instalación en superficie vertical Instalación en superficie plana Posición horizontal
función de módulo	Mono estable
peso del producto	0.202 kg
marcado	CE
port protocolo	USB
tipo de conector	USB tipo A masculino 1 m
señalizaciones en local	1 LED (verde) for indicador del estatus de la salida 1 LED (rojo) for error
protección contra cortocircuito	250 mA fusible externo gG
[Us] tensión de alimentación asignada	24 V CC
Consecutivo, seguido, continuo, adosado	extr. cabl. libre 3 2 m

Precio no incluye IVA. Precio sugerido de venta al público y sujeto a cambio sin previo aviso. Podrán aplicar Políticas de Descuento de Schneider Electric y/o Distribuidor.

límites de tensión de alimentación	20...30 V CC
tipo de protección	Polaridad inversa Cortocircuito Protección contra sobrecargas
corriente conmutación máxima	200 mA
[Ures] tensión residual	1 V estado cerrado
consumo de corriente	<= 70 mA sin carga
Maximum delay first up	3 s + 0.5 ms por usuario registrado
recuperación de temporización	1.5 s
respuesta del relé	1.5 s

## Ambiente

gama de producto	Harmony XB5S
temperatura ambiente de almacenamiento	-25...70 °C
temperatura ambiente de funcionamiento	-5...50 °C
grado de protección NEMA	NEMA 12
normas	IEC 61000-6-4 IEC 61000-6-2
certificaciones de producto	CSA UL
resistencia a las vibraciones	+/- 3 mm (f= 5...9 Hz) conforming to IEC 60068-2-6 1 gn (f= 9...500 Hz) conforming to IEC 60068-2-6
resistencia a los choques	50 gn 11 ms IEC 60068-2-27

## Unidades embalaje

Tipo de unidad de paquete 1	PCE
Número de unidades en empaque	1
Paquete 1 Altura	7.100 cm
Paquete 1 Ancho	10.000 cm
Paquete 1 Longitud	18.500 cm
Peso del empaque (Lbs)	194.000 g

## Garantía contractual

Garantía (en meses)	18
---------------------	----

Schneider Electric tiene como objetivo alcanzar el estado Cero Neto para el año 2050 mediante asociaciones con la cadena de suministro, materiales de menor impacto y circularidad a través de nuestra campaña en curso "Use Better, Use Longer, Use Again" para extender la vida útil y la reciclabilidad de los productos.

[Explicación de los Environmental Data >](#)

[Cómo evaluamos la sostenibilidad de los productos >](#)

### Huella ambiental

Ciclo de vida total Huella de carbono	173 kg CO2 eq.
Huella de carbono de la fase de fabricación [A1 a A3]	5 kg CO2 eq.
Huella de carbono de la fase de distribución [A4]	0 kg CO2 eq.
Huella de carbono de la fase de instalación [A5]	0.1 kg CO2 eq.
Huella de carbono de la fase de uso [B2, B3, B4, B6]	168 kg CO2 eq.
Huella de carbono de la fase de fin de vida [C1 a C4]	0.2 kg CO2 eq.
Perfil Ambiental del Producto (PEP)	<a href="#">Per fil ambiental del producto</a>

### Use Better

#### Materiales y embalaje

Paquete con cartón de reciclaje	Sí
Embalaje sin plástico	Sí
Directiva RoHS de la UE	<a href="#">Cumple Con La Exención</a>
Reglamento REACH	<a href="#">La referencia contiene sustancias de muy alta preocupación por encima del umbral</a>

### Use Longer

#### Extensión de vida útil

Repare	No
Índice de reparación de productos	<a href="#">A</a>

### Use Again

#### Reempaquetar y refabricar

Perfil de circularidad	<a href="#">Información de fin de vida útil</a>
Devolución	NA
Etiqueta WEEE	 El producto debe eliminarse en los mercados de la Unión Europea tras la recogida de residuos específicos y nunca debe acabar en contenedores de basura

Technical Illustration

Dimensions

---

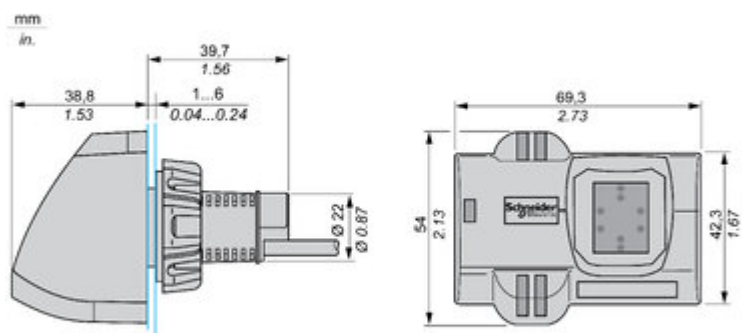

Technical Illustration

Wiring diagram

---

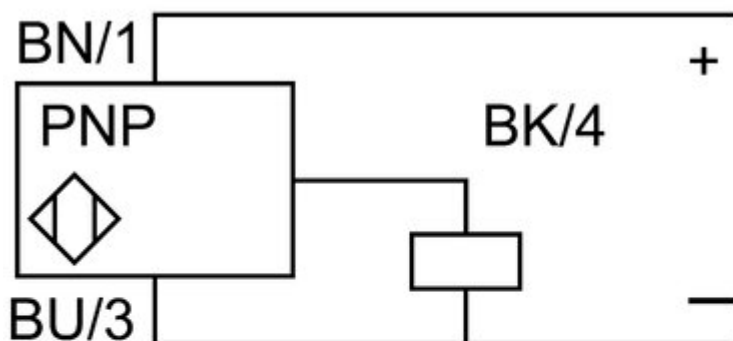

BN = ●

BU = ●

BK = ●

Offer Marketing Illustration

Product benefits / Features

## Beneficios técnicos

### Harmony XB5

Conformidad con las normas IEC, UL, CSA, CCC EAC y JIS, así como con la certificación CE y aprobaciones marinas

Grados de protección IP66, 67, 69, 69K y tipo 4X

Alta resistencia a las vibraciones con tornillos de fijación a prueba de sacudidas



Temperatura de operación de -40°C a 70°C

Nivel de protección contra golpes hasta IK06

Conmutación segura de cargas inductivas o CC severas - 100.000 operaciones a 10 A, 24V CC

Offer Marketing Illustration

Product benefits / Features

### Características Harmony XB5



- 

Montaje y desmontaje rápido y fácil
- 

Excelente conexión mecánica con la cabeza del operador
- 

Varios tipos de conexión: abrazadera de tornillo, conector, conector Faston, terminal de resorte o placa de circuito impreso
- 

Robustez para soportar entornos hostiles
- 

Oferta plástica con un amplio conjunto de accesorios para personalizar tus tableros

Image of product / Alternate images

Alternative

---

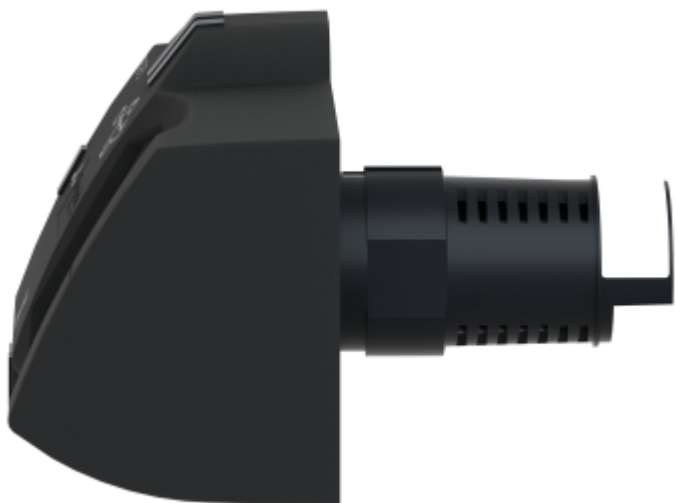



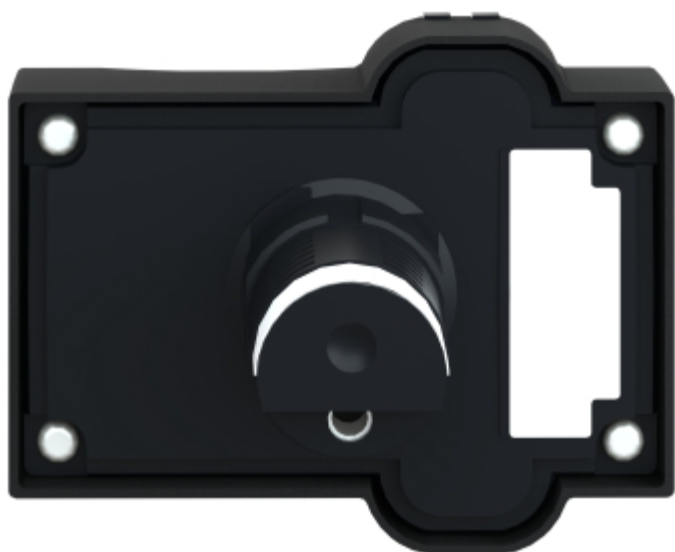

Image of product in real life situation

