

# Ficha técnica del producto

Especificaciones



variador de velocidad, Easy Altivar 310, 1,5kW, 2hp, 380 a 460V, trifásico, sin filtro

ATV310HU15N4E

## Principal

gama de producto	Easy Altivar 310L
tipo de producto o componente	Variador de velocidad
aplicación específica de producto	Máquina simple
estilo de conjunto	Con disipación de calor
nombre corto del dispositivo	ATV310
número de fases de la red	Trifásica
[Us] tensión de alimentación asignada	380...480 V - 15...10 %
potencia del motor en kW	1.5 kW carga pesada
potencia del motor en HP	2 hp carga pesada
nivel de ruido	50 dB

## Opcionales

cantidad por juego	Juego de 1
filtro CEM	Sin filtro CEM
tipo de refrigeración	Ventilador integrado
protocolo del puerto de comunicación	Modbus
tipo de conector	RJ45 en cara frontal Modbus
interfaz física	RS 485 de dos hilos Modbus
marco de transmisión	RTU Modbus
velocidad de transmisión	4800 bit/s 9600 bit/s 19200 bit/s 38400 bit/s
número de direcciones	1...247 Modbus
servicio de comunicación	Registros con lectura (03) 29 palabras Regis, únic, escr, (06) 29 palabras Reg, múlt, lect./escr, (16) 27 palabras Registadores múltiples de lectura/escritura (23) 4/4 palabras Identificación de dispositivo de lectura (43)
corriente de línea	6.5 A 380 V carga pesada 5.4 A 460 V carga pesada
potencia aparente	4.3 kVA 460 V carga pesada
Corriente de cortocircuito de la red	5 kA ( carga pesada )
corriente de salida en continuo	4.1 A carga pesada
máxima corriente transitoria	6.2 A 60 s carga pesada

Precio no incluye IVA.<br />Precio sugerido de venta al público y sujeto a cambio sin previo aviso.<br />Podrán aplicar Políticas de Descuento de Schneider Electric y/o Distribuidor.

<b>potencia disipada en W</b>	60.4 W at In carga pesada
<b>rango de frecuencias de salida</b>	0.5...400 Hz
<b>frecuencia de conmutación nominal</b>	4 kHz
<b>frecuencia de conmutación</b>	2...12 kHz regulable
<b>rango de velocidades</b>	1...20 motor asíncrono
<b>sobrepasar transitorio</b>	170...200 % del par nominal del motor según el calibre del variador y el tipo de motor
<b>par de frenado</b>	Up to 150 % of nominal motor torque con resistencia de frenado Hasta 70% del par motor nominal sin resistencia de frenado
<b>perfil de control de motor asíncrono</b>	Relación voltaje/frecuencia (V/f) Ley tensión/frecuencia - ahorro de energía, U/f cuadrática Sensorless vector control (SVC)
<b>compensación desliz, motor</b>	Regulable
<b>tensión de salida</b>	380...460 V trifásica
<b>Consecutivo, seguido, continuo, adosado</b>	Terminal 1,5...2,5 mm <sup>2</sup> AWG 16...AWG 14 L1, L2, L3, PA+, PB, U, V, W
<b>par de apriete</b>	0.8...1 N.m
<b>aislamiento</b>	Eléctrico entre alimentación y control
<b>Suministro</b>	Fuente de alimentación interna para potenciómetro de referencia 5 V 4.75...5.25 V CC 10 mA protección de sobrecarga y cortocircuito Alimentación interna para entradas lógicas 24 V 20.4...28.8 V CC 100 mA protección de sobrecarga y cortocircuito
<b>número de entrada analógica</b>	1
<b>tipo de entrada analógica</b>	Corriente configurable AI1 0...20 mA 250 Ohm Tensión configurable AI1 0...10 V 30 kOhm Tensión configurable AI1 0...5 V 30 kOhm
<b>número de entrada digital</b>	4
<b>entrada discreta</b>	Programable LI1...LI4 24 V 18...30 V
<b>entrada lógica</b>	Lógica negativa (fregadero) > 16 V < 10 V 3,5 kOhm Lógica positiva (fuente) 0...< 5 V > 11 V
<b>duración de muestreo</b>	10 ms entrada analógica 20 ms +/- 1 ms entrada lóg,
<b>error lineal</b>	+/- 0,3 % de máximo valor entrada analógica
<b>número de salida analógica</b>	1
<b>tipo de salida analógica</b>	AO1 tensión configurable por software 0...10 V AC 0...10 V 0...0.02 A 470 Ohm 8 bits AO1 corriente configurable por software 0...20 mA 800 Ohm 8 bits
<b>número de salida digital</b>	2
<b>salida discreta</b>	Salida lógica LO+, LO- Salida relé protegida R1A, R1B, R1C 1 C/O
<b>corriente mínima de conmutación</b>	5 mA 24 V CC relé lógico
<b>intensidad de conmutación máxima</b>	2 A 250 V CA inductivo 0.4 L/R = 7 ms relé lógico 2 A 30 V CC inductivo 0.4 L/R = 7 ms relé lógico 3 A 250 V CA resistivo 1 L/R = 0 ms relé lógico 4 A 30 V CC resistivo 1 L/R = 0 ms relé lógico
<b>rampas de aceleración y deceleración</b>	Linear from 0...999.9 s S U
<b>de desconexión a parada</b>	Mediante inyección de CC 30 s

<b>tipo de protección</b>	Sobretensión en la línea de alimentación Subtensión de la línea de alimentación Sobreintensidad entre fases de salida y tierra Protección contra sobrecalentamiento Cortocircuito entre fases del motor Contra pérdida de fase de entrada trifásica Protección térmica del varaidor por cálculo continuo del I <sup>2</sup> t
<b>resolución de frecuencia</b>	Entrada analóg, convertido A/D, 10 bits Unidad visualización 0,1 Hz
<b>constante de tiempo</b>	20 ms +/- 1 ms para cambio de referencia
<b>posición de funcionamiento</b>	Vertical +/- 10 grados
<b>altura</b>	143 mm
<b>anchura</b>	105 mm
<b>profundidad</b>	151 mm
<b>peso del producto</b>	1.1 kg
<b>frecuencia de alimentación</b>	50/60 Hz +/- 5 %
<b>destino del produc</b>	Motores asíncronos

## Ambiente

<b>compatibilidad electromagnética</b>	Prueba de inmunidad oscilatoria/ráfagas eléctrica - test level: nivel_4 conforming to IEC 61000-4-4 Prueba de inmunidad ante descarga electrostática - test level: nivel_3 conforming to IEC 61000-4-2 Inmunidad a perturbaciones conducidas - test level: nivel_3 conforming to IEC 61000-4-6 Prueba de inmunidad de la radiofrecuencia radiada del campo electromagnético - test level: nivel_3 conforming to IEC 61000-4-3 Prueba de inmunidad de huecos y caídas de tensión conforming to IEC 61000-4-11 Prueba de inmunidad frente a sobretensión - test level: nivel_3 conforming to IEC 61000-4-5
<b>normas</b>	IEC 61800-5-1 IEC 61800-3
<b>certificaciones de producto</b>	CE EAC KC
<b>grado de protección IP</b>	IP20 sin placa de obturación en pieza superior IP4X superior
<b>grado de contaminación</b>	2 IEC 61800-5-1
<b>características ambientales</b>	Resistente en ambientes con polvo clase 3S2 IEC 60721-3-3 Resistente en ambientes químicos clase 3C3 IEC 60721-3-3
<b>resistencia a los choques</b>	25 gn 11 ms IEC 60068-2-27
<b>humedad relativa</b>	5...95 % sin condensación IEC 60068-2-3 5...95 % sin goteo de agua IEC 60068-2-3
<b>temperatura ambiente de almacenamiento</b>	-25...70 °C
<b>temperatura ambiente de funcionamiento</b>	-10...55 °C sin reducción de la potencia nominal 55...60 °C cubierta protectora de la parte superior del motor extraída con disminución de corriente de 2,2 % por grada
<b>altitud máxima de funcionamiento</b>	<= 1000 m sin

## Unidades embalaje

<b>Tipo de unidad de paquete 1</b>	PCE
<b>Número de unidades en empaque</b>	1
<b>Paquete 1 Altura</b>	16.000 cm

<b>Paquete 1 Ancho</b>	17.500 cm
<b>Paquete 1 Longitud</b>	19.500 cm
<b>Peso del empaque (Lbs)</b>	1.264 kg
<b>Tipo de unidad de paquete 2</b>	S06
<b>Número de unidades en el paquete 2</b>	33
<b>Paquete 2 Altura</b>	75.000 cm
<b>Paquete 2 Ancho</b>	60.000 cm
<b>Paquete 2 Longitud</b>	80.000 cm
<b>Paquete 2 Peso</b>	54.446 kg

## Garantía contractual

<b>Garantía (en meses)</b>	18
----------------------------	----

Schneider Electric tiene como objetivo alcanzar el estado Cero Neto para el año 2050 mediante asociaciones con la cadena de suministro, materiales de menor impacto y circularidad a través de nuestra campaña en curso "Use Better, Use Longer, Use Again" para extender la vida útil y la reciclabilidad de los productos.

[Explicación de los Environmental Data >](#)

[Cómo evaluamos la sostenibilidad de los productos >](#)

### Huella ambiental

Ciclo de vida total Huella de carbono **2145**

Perfil Ambiental del Producto (PEP) [Perfil ambiental del producto](#)

## Use Better

### Materiales y embalaje

Paquete con cartón de reciclaje **Sí**

Embalaje sin plástico **Sí**

[Directiva RoHS de la UE](#) **Cumple con las exenciones**

Número SCIP **8caa9e5a-61b8-40bf-8895-7032db79a439**

Regulación REACH [Declaración de REACH](#)

### Eficiencia energética

Productcontributessavedevitado **Yes**

## Use Longer

### Extensión de vida útil

Repare **No**

## Use Again

### Reempaquetar y refabricar

Perfil de circularidad [Información de fin de vida útil](#)

Devolución **NA**

Etiqueta WEEE  **El producto debe eliminarse en los mercados de la Unión Europea tras la recogida de residuos específicos y nunca debe acabar en contenedores de basura**

## Technical Illustration

### Dimensions

---

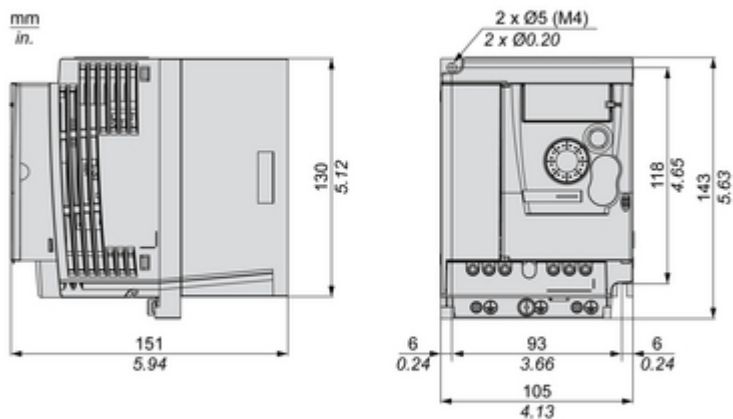

Image of product / Alternate images

Alternative

---





