

# Ficha técnica del producto

Especificaciones



Luces de torre monolíticas,  
Harmony XVG, 60 mm, rojo naranja  
verde, luz fija, zumbador, montaje  
en base, IP42, 24 V CA/CC

XVGB3SW

## Principal

gama de producto	Harmony XVGU
tipo de producto o componente	Baliza luminosa monolítica precableada completa
tipo unidad banco indicador	3 unidades iluminadas
Material	PC (UL94 V-2): globo ABS (UL94HB): Módulo de TV Aluminio: tubo
diámetro de montaje	60 mm
nombre de componente	XVG
montaje de dispositivo	Base mounting
1 tubo de neón	LED continuo rojo LED continuo verde LED continuo ámbar
color de bloque luminoso	Rojo/naranja/verde
tipo de base de banco indicado	Base c zumbador integrado

## Opcionales

Tensión nominal de suministro	24 V CA/CC
sección de cable	0.33 mm <sup>2</sup>
tipo de salida digital	PNP y NPN
[Uimp] Tensión asignada de resistencia a los choques	0.5 kV
consumo de corriente	180 mA
nivel de ruido	85 dB
consumo de potencia en W	4.1 W
frecuencia fundamental	2.64 kHz
peso del producto	0.25 kg

## Ambiente

certificaciones de producto	CE EAC
temperatura ambiente de almacenamiento	-35...70 °C
temperatura ambiente de funcionamiento	-10...50 °C
grado de protección IP	IP42

## Unidades embalaje

Precio no incluye IVA. Precio sugerido de venta al público y sujeto a cambio sin previo aviso. Podrán aplicar Políticas de Descuento de Schneider Electric y/o Distribuidor.

<b>Tipo de unidad de paquete 1</b>	PCE
<b>Número de unidades en empaque</b>	1
<b>Paquete 1 Altura</b>	7.926 cm
<b>Paquete 1 Ancho</b>	8.002 cm
<b>Paquete 1 Longitud</b>	31.039 cm
<b>Peso del empaque (Lbs)</b>	350.0 g
<b>Tipo de unidad de paquete 2</b>	S04
<b>Número de unidades en el paquete 2</b>	21
<b>Paquete 2 Altura</b>	30 cm
<b>Paquete 2 Ancho</b>	40 cm
<b>Paquete 2 Longitud</b>	60 cm
<b>Paquete 2 Peso</b>	8.591 kg
<b>Tipo de unidad de paquete 3</b>	P06
<b>Número de unidades en el paquete 3</b>	84
<b>Paquete 3 Altura</b>	75 cm
<b>Paquete 3 Ancho</b>	60 cm
<b>Paquete 3 Longitud</b>	80 cm
<b>Paquete 3 Peso</b>	43 kg

## Garantía contractual

<b>Garantía (en meses)</b>	18
----------------------------	----

Schneider Electric tiene como objetivo alcanzar el estado Cero Neto para el año 2050 mediante asociaciones con la cadena de suministro, materiales de menor impacto y circularidad a través de nuestra campaña en curso "Use Better, Use Longer, Use Again" para extender la vida útil y la reciclabilidad de los productos.

[Explicación de los Environmental Data >](#)

[Cómo evaluamos la sostenibilidad de los productos >](#)

### Huella ambiental

Ciclo de vida total Huella de carbono	35 kg CO2 eq.
Huella de carbono de la fase de fabricación [A1 a A3]	4 kg CO2 eq.
Huella de carbono de la fase de distribución [A4]	0.1 kg CO2 eq.
Huella de carbono de la fase de instalación [A5]	0.1 kg CO2 eq.
Huella de carbono de la fase de uso [B2, B3, B4, B6]	30 kg CO2 eq.
Huella de carbono de la fase de fin de vida [C1 a C4]	0.7 kg CO2 eq.
Perfil Ambiental del Producto (PEP)	<a href="#">Perfil ambiental del producto</a>

### Use Better

#### Materiales y embalaje

Paquete con cartón de reciclaje	Sí
Embalaje sin plástico	No
Directiva RoHS de la UE	<a href="#">Cumple Con La Exención</a>
Reglamento REACH	<a href="#">La referencia contiene sustancias de muy alta preocupación por encima del umbral</a>

### Use Longer

#### Extensión de vida útil

Repare	No
--------	----

### Use Again

#### Reempaquetar y refabricar

Potencial de reciclado, en %	9
Perfil de circularidad	<a href="#">Información de fin de vida útil</a>
Devolución	NA

## Technical Illustration

### Dimensions

---

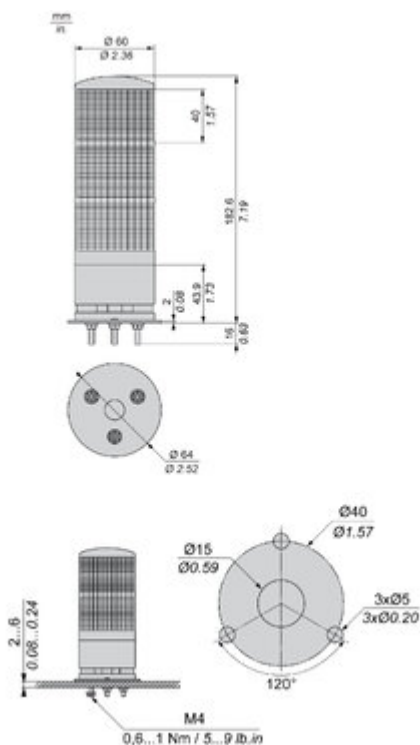

Technical Illustration

Wiring diagram

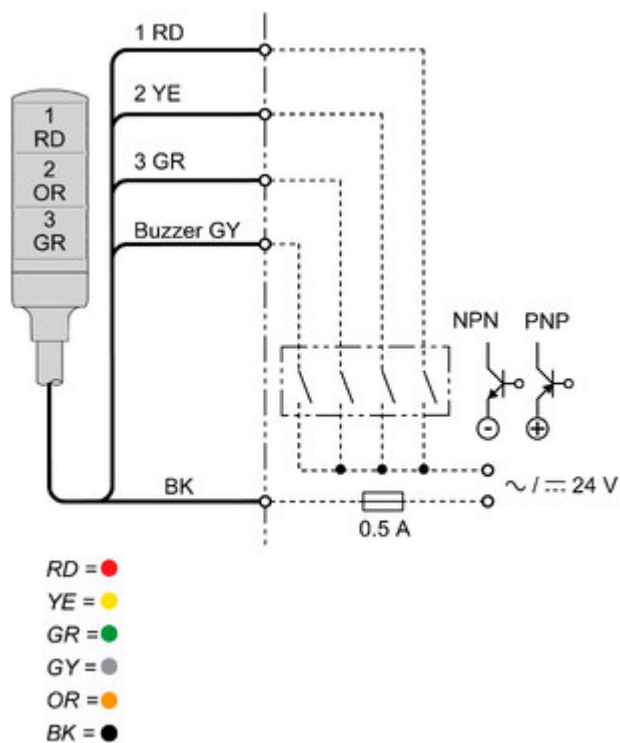

Offer Marketing Illustration

## Product benefits / Features

---

**Características**  
Easy Harmony XVG

- Preensamblado y precableado con código de colores**
- Zumbador integrado de 85 dB**
- Visión del estado de la máquina a larga distancia gracias al diseño de lente transparente**
- Diferentes opciones de montaje para todo tipo de aplicaciones**
- Menos mantenimiento gracias a los LED**

Offer Marketing Illustration

Product benefits / Features

---

## Beneficios técnicos

Easy Harmony XVG

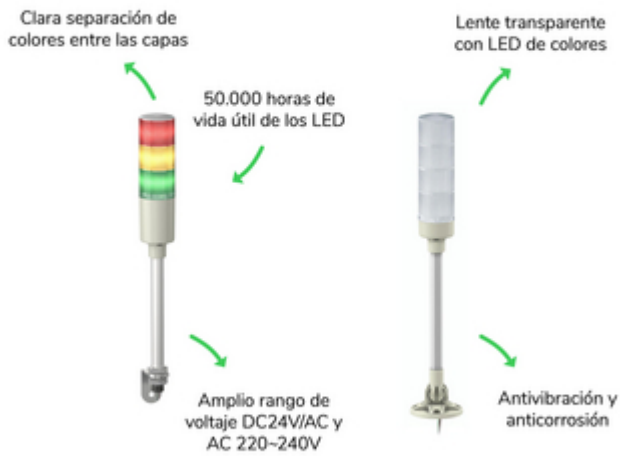

Image of product / Alternate images

Alternative

---

