

# Ficha técnica del producto

Especificaciones



Torre de luces monolítica, Harmony XVG, 60 mm, rojo verde, luz fija, montaje en tubo de aluminio y placa de fijación, IP53, 24 V CA/CC

XVGB2H

## Principal

gama de producto	Harmony XVGU
tipo de producto o componente	Baliza luminosa monolítica precableada completa
tipo unidad banco indicador	2 unidades iluminadas
Material	PC (UL94 V-2): globo ABS (UL94HB): Módulo de TV Aluminio: tubo
diámetro de montaje	60 mm
nombre de componente	XVG
montaje de dispositivo	Tube mounting with fixing plate (**)
1 tubo de neón	LED continuo rojo LED continuo verde
color de bloque luminoso	Rojo/verde
tipo de base de banco indicado	Base sin zumbador

## Opcionales

Tensión nominal de suministro	24 V CA/CC
sección de cable	0.33 mm <sup>2</sup>
tipo de salida digital	PNP y NPN
[Uimp] Tensión asignada de resistencia a los choques	0.5 kV
consumo de corriente	68 mA
consumo de potencia en W	1.6 W
frecuencia fundamental	2.64 kHz
peso del producto	0.32 kg

## Ambiente

certificaciones de producto	CE EAC
temperatura ambiente de almacenamiento	-35...70 °C
temperatura ambiente de funcionamiento	-10...50 °C
grado de protección IP	IP53

## Unidades embalaje

Tipo de unidad de paquete 1	PCE
Número de unidades en empaque	1

Precio no incluye IVA. <br /> Precio sugerido de venta al público y sujeto a cambio sin previo aviso. <br /> Podrán aplicar Políticas de Descuento de Schneider Electric y/o Distribuidor.

<b>Paquete 1 Altura</b>	8.349 cm
<b>Paquete 1 Ancho</b>	13.333 cm
<b>Paquete 1 Longitud</b>	5.67 cm
<b>Peso del empaque (Lbs)</b>	523.0 g
<b>Tipo de unidad de paquete 2</b>	S04
<b>Número de unidades en el paquete 2</b>	5
<b>Paquete 2 Altura</b>	30 cm
<b>Paquete 2 Ancho</b>	40 cm
<b>Paquete 2 Longitud</b>	60 cm
<b>Paquete 2 Peso</b>	3.495 kg
<b>Tipo de unidad de paquete 3</b>	P06
<b>Número de unidades en el paquete 3</b>	30
<b>Paquete 3 Altura</b>	72 cm
<b>Paquete 3 Ancho</b>	60 cm
<b>Paquete 3 Longitud</b>	80 cm
<b>Paquete 3 Peso</b>	27.2 kg

## Garantía contractual

<b>Garantía (en meses)</b>	18
----------------------------	----

Schneider Electric tiene como objetivo alcanzar el estado Cero Neto para el año 2050 mediante asociaciones con la cadena de suministro, materiales de menor impacto y circularidad a través de nuestra campaña en curso "Use Better, Use Longer, Use Again" para extender la vida útil y la reciclabilidad de los productos.

[Explicación de los Environmental Data >](#)

[Cómo evaluamos la sostenibilidad de los productos >](#)

### Huella ambiental

Ciclo de vida total Huella de carbono	31 kg CO2 eq.
Huella de carbono de la fase de fabricación [A1 a A3]	6 kg CO2 eq.
Huella de carbono de la fase de distribución [A4]	0.2 kg CO2 eq.
Huella de carbono de la fase de instalación [A5]	0.2 kg CO2 eq.
Huella de carbono de la fase de uso [B2, B3, B4, B6]	24 kg CO2 eq.
Huella de carbono de la fase de fin de vida [C1 a C4]	1 kg CO2 eq.
Perfil Ambiental del Producto (PEP)	<a href="#">Perfil ambiental del producto</a>

### Use Better

#### Materiales y embalaje

Paquete con cartón de reciclaje	Sí
Embalaje sin plástico	No
Directiva RoHS de la UE	<a href="#">Cumple Con La Exención</a>
Reglamento REACH	<a href="#">La referencia contiene sustancias de muy alta preocupación por encima del umbral</a>

### Use Longer

#### Extensión de vida útil

Repare	No
--------	----

### Use Again

#### Reempaquetar y refabricar

Potencial de reciclado, en %	9
Perfil de circularidad	<a href="#">Información de fin de vida útil</a>
Devolución	NA

## Technical Illustration

### Dimensions

---

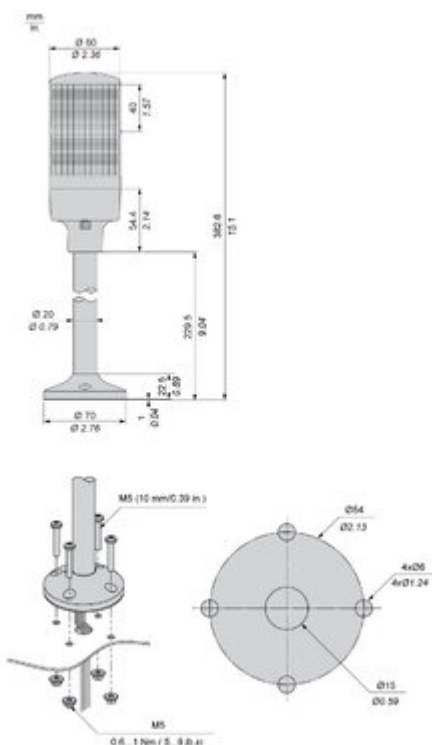

Technical Illustration

Wiring diagram

---

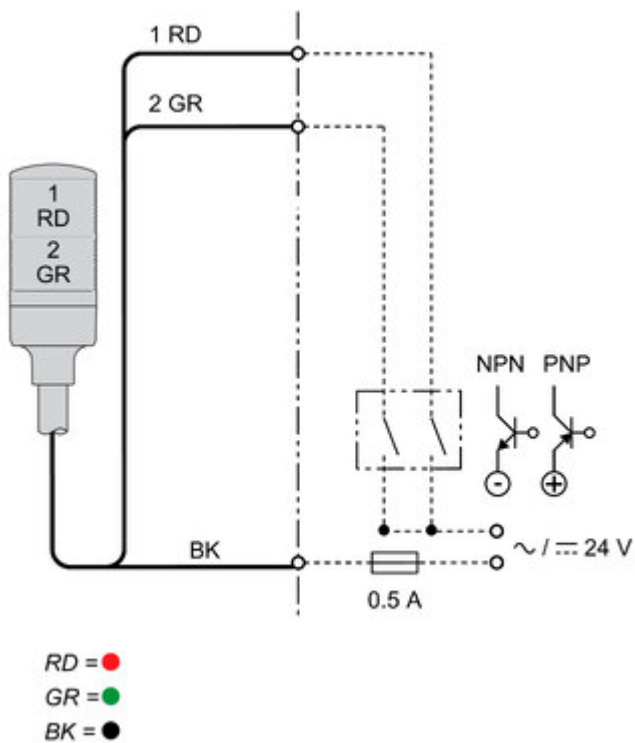

Offer Marketing Illustration

Product benefits / Features

---

## Características Easy Harmony XVG

**Preensamblado y precableado con código de colores**

**Zumbador integrado de 85 dB**

**Visión del estado de la máquina a larga distancia gracias al diseño de lente transparente**

**Diferentes opciones de montaje para todo tipo de aplicaciones**

**Menos mantenimiento gracias a los LED**

Offer Marketing Illustration

Product benefits / Features

---

## Beneficios técnicos

Easy Harmony XVG

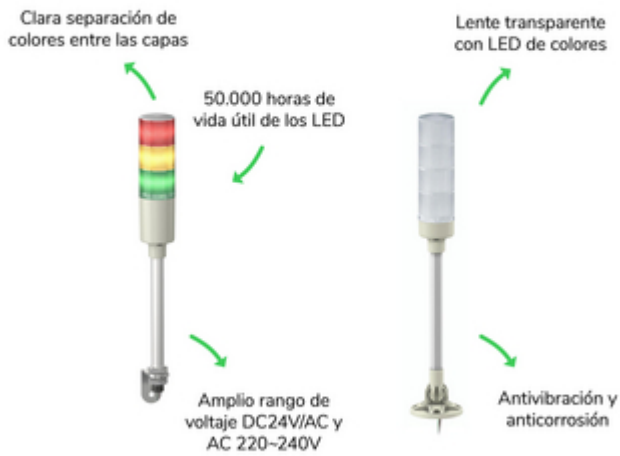

Image of product / Alternate images

Alternative

---

