

Ficha técnica del producto

Especificaciones



Base unit with top cover for modular tower lights, black, Ø60, NPN, 100...240 V AC

XVUC21M

Principal

gama de producto	Harmony XVU
tipo de producto o componente	Modular tower light (**)
tipo unidad banco indicador	Base
diámetro de montaje	60 mm
nombre de componente	XVU
color de carcasa	Negro

Opcionales

composición del kit	Unidad de base NPN Cubrebornes
modo de fijación	Fijación directa o en tubo
Material	PBT (tereftalato de polibutileno) V-0 UL 94 ABS (acrilonitrilo butadieno estireno) V-0 UL 94 PC (policarbonato) V-0 UL 94
estilo de conjunto	Conjunto de cliente, hasta 5 unidades
[Us] tensión de alimentación nominal	100...240 V AC +/- 10 %
consumo de corriente	<= 400 mA
longitud	151 mm
peso del producto	0.235 kg

Ambiente

certificaciones de producto	UL CSA CE CCC
temperatura ambiente de almacenamiento	-20...65 °C
temperatura ambiente de funcionamiento	0...50 °C
resistencia a las vibraciones	2 gn
grado de protección IP	IP65
clase de protección contra choques eléctricos	Clase II en unidad base IEC 61140

Unidades embalaje

Tipo de unidad de paquete 1	PCE
Número de unidades en empaque	1
Paquete 1 Altura	9.0 cm

Precio no incluye IVA.
 Precio sugerido de venta al público y sujeto a cambio sin previo aviso.
 Podrán aplicar Políticas de Descuento de Schneider Electric y/o Distribuidor.

Paquete 1 Ancho	9.1 cm
Paquete 1 Longitud	26.8 cm
Peso del empaque (Lbs)	340.0 g
Tipo de unidad de paquete 2	S04
Número de unidades en el paquete 2	24
Paquete 2 Altura	30 cm
Paquete 2 Ancho	40 cm
Paquete 2 Longitud	60 cm
Paquete 2 Peso	11.504 kg
Tipo de unidad de paquete 3	P06
Número de unidades en el paquete 3	96
Paquete 3 Altura	75 cm
Paquete 3 Ancho	40 cm
Paquete 3 Longitud	80 cm
Paquete 3 Peso	40.648 kg

Garantía contractual

Garantía (en meses)	18
----------------------------	----

Environmental Data

Schneider Electric tiene como objetivo alcanzar el estado Cero Neto para el año 2050 mediante asociaciones con la cadena de suministro, materiales de menor impacto y circularidad a través de nuestra campaña en curso "Use Better, Use Longer, Use Again" para extender la vida útil y la reciclabilidad de los productos.

[Explicación de los Environmental Data >](#)

[Cómo evaluamos la sostenibilidad de los productos >](#)

Huella ambiental

Ciclo de vida total Huella de carbono	2 kg CO2 eq.
Huella de carbono de la fase de fabricación [A1 a A3]	2 kg CO2 eq.
Huella de carbono de la fase de distribución [A4]	0 kg CO2 eq.
Huella de carbono de la fase de instalación [A5]	0.2 kg CO2 eq.
Huella de carbono de la fase de uso [B2, B3, B4, B6]	0 kg CO2 eq.
Huella de carbono de la fase de fin de vida [C1 a C4]	0.2 kg CO2 eq.
Perfil Ambiental del Producto (PEP)	Perfil ambiental del producto

Use Better

Materiales y embalaje

Paquete con cartón de reciclaje	Sí
Embalaje sin plástico	Sí
Número SCIP	C06fce4f-aea2-46a5-aadb-0b38d1efbe3f
Directiva RoHS de la UE	Cumple Con La Exención
Reglamento REACH	La referencia contiene sustancias de muy alta preocupación por encima del umbral

Use Longer

Extensión de vida útil

Repare	No
--------	----

Use Again

Reempaquetar y refabricar

Potencial de reciclado, en %	16
Perfil de circularidad	Información de fin de vida útil
Devolución	NA

Technical Illustration

Dimensions

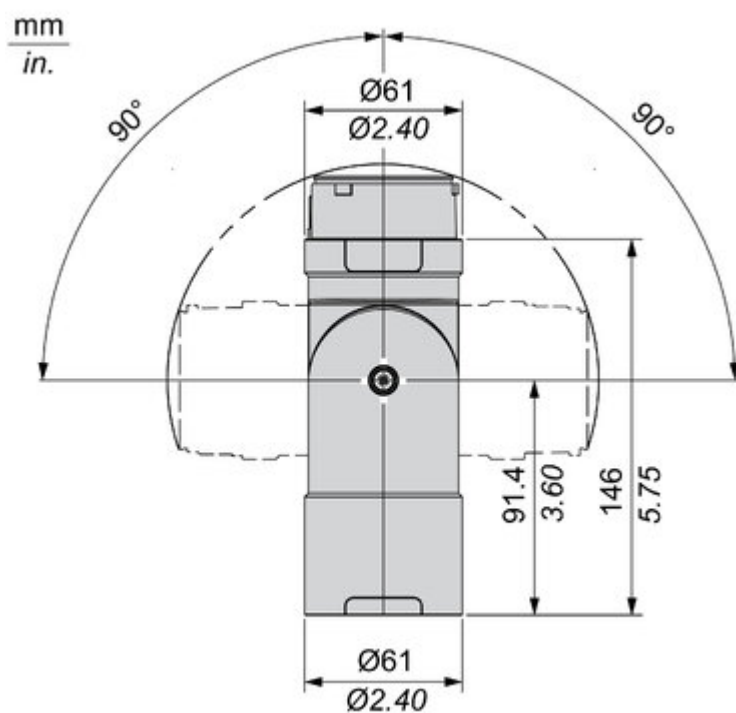

Technical Illustration

Wiring diagram

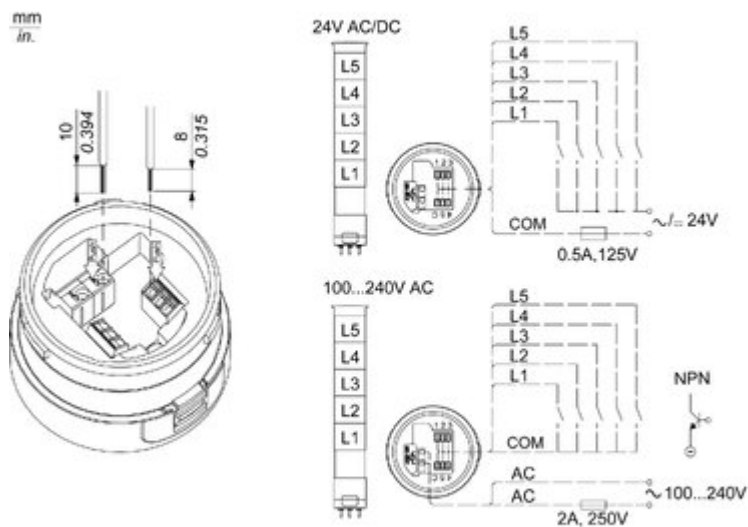

Offer Marketing Illustration

Product benefits / Features

Technical Benefits

Harmony XVU



Offer Marketing Illustration

Product benefits / Features



The infographic features a central image of a vertical stack of five light units in different colors (red, orange, green, blue, and black). Surrounding this central image are five circular icons, each with a corresponding text block describing a feature. The background is a solid green color.

Features Harmony XVU

- 6 colors + multi color LED with 4 light patterns: steady, flashing, blinking, and rotating**
- Modular design supporting customization up to 5 light units**
- 4 mounting styles: flexible, wall, pole, or direct mounting**
- Simplified installation, easy maintenance, and direct connection to PLC**
- Programmable sounders that is configurable via the SD card**

Image of product / Alternate images

Alternative



