

# Ficha técnica del producto

Especificaciones



## pendant control station XAC-A - 4 pushbuttons

XACA471

### Principal

<b>gama de producto</b>	Harmony XAC
<b>tipo de producto o componente</b>	Estación de control colgante
<b>nombre corto del dispositivo</b>	XACA

### Opcionales

<b>tipo de estación de control</b>	Con doble aislamiento
<b>material del envoltente</b>	Polipropileno
<b>tipo de circuito eléctrico</b>	Circuito de control
<b>tipo de armario</b>	Preparado para uso
<b>aplicación estación control</b>	Control de motor elevador de una velocidad
<b>compos. estación control</b>	4 pulsadores
<b>tipo de control de botón</b>	Pulsador prim 1 NA raise, slow Pulsador segundo 1 NA lower, slow Pulsador cuarto 1 NA izquierda, lento Pulsador tercero 1 NA derecho, lento
<b>Compatibilidad del producto</b>	ZB2BE101 + ZB2BE201 p/ cada dirección
<b>enclavamiento mecánico</b>	Con interbloqueo mecánico entre pares
<b>color de estación de control</b>	Amarillo
<b>conexiones - terminales</b>	Terminales de fijación por tornillo 1 x 0.5...1 x 2.5 mm <sup>2</sup> sin terminal Terminales de fijación por tornillo 1 x 0.5...2 x 1.5 mm <sup>2</sup> con terminal
<b>normas</b>	CSA C22.2 No 14 IEC 60204-32 UL 508 IEC 60947-5-1
<b>certificaciones de producto</b>	CCC GOST
<b>tratamiento de protección</b>	TH
<b>temperatura ambiente de funcionamiento</b>	-25...70 °C
<b>temperatura ambiente de almacenamiento</b>	-40...70 °C
<b>resistencia a las vibraciones</b>	15 gn (f= 10...500 Hz) conforming to IEC 60068-2-6
<b>resistencia a los choques</b>	100 gn IEC 60068-2-27
<b>categoría de sobretensión</b>	Clase II conforming to IEC 61140
<b>grado de protección IP</b>	IP65 conforming to IEC 60529
<b>grado de protección IK</b>	IK08 conforming to IEC 62262
<b>endurancia mecánica</b>	1000000 ciclos

Precio no incluye IVA. Precio sugerido de venta al público y sujeto a cambio sin previo aviso. Podrán aplicar Políticas de Descuento de Schneider Electric y/o Distribuidor.

entrada de cable	Maneta de caucho con entrada escalada 8...26 mm
código designación de los contactos	A600 AC-15 240 V 3 A IEC 60947-5-1 appendix A A600 AC-15 600 V 1.2 A IEC 60947-5-1 appendix A Q600 DC-13 250 V 0.27 A IEC 60947-5-1 appendix A Q600 DC-13 600 V 0.1 A IEC 60947-5-1 appendix A
corriente térmica nominal	10 A
[Ui] tensión asignada de aislamiento	600 V 3
[Uimp] Tensión asignada de resistencia a los choques	6 kV IEC 60947-1
funcionamiento de contacto	Corte lento
Maximum resistance across terminals	25 MOhm
fuerza de funcionamiento	10 N pulsador
protección contra cortocircuito	10 A protección con fusible cartucho gG
potencia nominal de funcionamiento en W	40 W DC-13 1000000 ciclos 60 cyc/mn 120 V 0.5 inductivo IEC 60947-5-1 anexo C 48 W DC-13 1000000 ciclos 60 cyc/mn 48 V 0.5 inductivo IEC 60947-5-1 anexo C 65 W DC-13 1000000 ciclos 60 cyc/mn 24 V 0.5 inductivo IEC 60947-5-1 anexo C
descripción terminales ISO n°1	(13-14)NO
identificador de terminal	(13-14) NA (11-12) NC
peso del producto	0.625 kg

## Unidades embalaje

Tipo de unidad de paquete 1	PCE
Número de unidades en empaque	1
Paquete 1 Altura	9.000 cm
Paquete 1 Ancho	9.200 cm
Paquete 1 Longitud	46.000 cm
Peso del empaque (Lbs)	712.000 g
Tipo de unidad de paquete 2	S06
Número de unidades en el paquete 2	48
Paquete 2 Altura	75.000 cm
Paquete 2 Ancho	60.000 cm
Paquete 2 Longitud	80.000 cm
Paquete 2 Peso	47.704 kg

## Garantía contractual

Garantía (en meses)	18
---------------------	----

Schneider Electric tiene como objetivo alcanzar el estado Cero Neto para el año 2050 mediante asociaciones con la cadena de suministro, materiales de menor impacto y circularidad a través de nuestra campaña en curso "Use Better, Use Longer, Use Again" para extender la vida útil y la reciclabilidad de los productos.

[Explicación de los Environmental Data >](#)

[Cómo evaluamos la sostenibilidad de los productos >](#)

### Huella ambiental

Ciclo de vida total Huella de carbono	4 kg CO2 eq.
Huella de carbono de la fase de fabricación [A1 a A3]	3 kg CO2 eq.
Huella de carbono de la fase de distribución [A4]	0.1 kg CO2 eq.
Huella de carbono de la fase de instalación [A5]	0 kg CO2 eq.
Huella de carbono de la fase de uso [B2, B3, B4, B6]	0 kg CO2 eq.
Huella de carbono de la fase de fin de vida [C1 a C4]	0.6 kg CO2 eq.
Perfil Ambiental del Producto (PEP)	<a href="#">Perfil ambiental del producto</a>

### Use Better

#### Materiales y embalaje

Paquete con cartón de reciclaje	Sí
Embalaje sin plástico	Sí
Directiva RoHS de la UE	<a href="#">Cumple</a>
Reglamento REACH	<a href="#">Sin sustancias extremadamente preocupantes por encima del umbral</a>

### Use Longer

#### Extensión de vida útil

Repare	No
--------	----

### Use Again

#### Reempaquetar y refabricar

Potencial de reciclado, en %	32
Perfil de circularidad	No se necesitan operaciones de reciclaje específicas
Devolución	NA
Etiqueta WEEE	 El producto debe eliminarse en los mercados de la Unión Europea tras la recogida de residuos específicos y nunca debe acabar en contenedores de basura

## Technical Illustration

## Dimensions

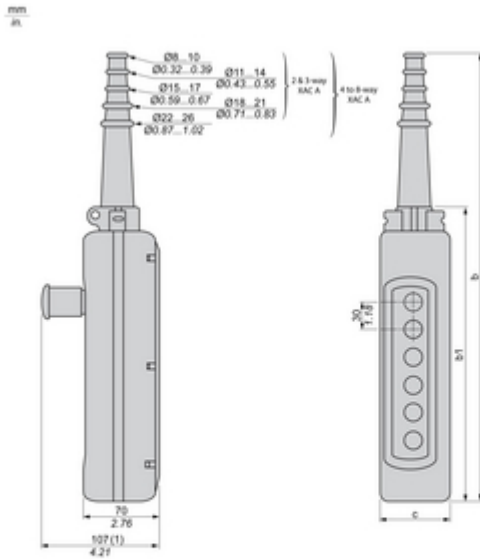

(1) With trigger action Emergency stop head operator

		Number of cut-outs						
		2	3	4	5	6	8	12
b	mm	314	314	440	440	500	560	580
	inch	12.36	12.36	17.32	17.32	19.68	22.05	26.77
b1	mm	190	190	250	250	310	370	490
	inch	7.48	7.48	9.84	9.84	12.2	14.57	19.29
c	mm	80	80	80	80	80	80	92
	inch	3.15	3.15	3.15	3.15	3.15	3.15	3.62



Image of product / Alternate images

Alternative

---



