



[humantouch.com](http://humantouch.com)  
855.794.5660

©2021 Human Touch®, LLC. Patents and intellectual property rights enforced.  
No medical claims are warranted or implied by the use of this product.  
Human Touch is a trademark of Human Touch®, LLC. ALTEC LANSING and related  
logos are registered marks of AL Infinity and used under license.

Certus-NA-A0

Register your product **ONLINE** Today

[www.humantouch.com/register](http://www.humantouch.com/register)

# Human Touch® **CERTUS** Massage Chair

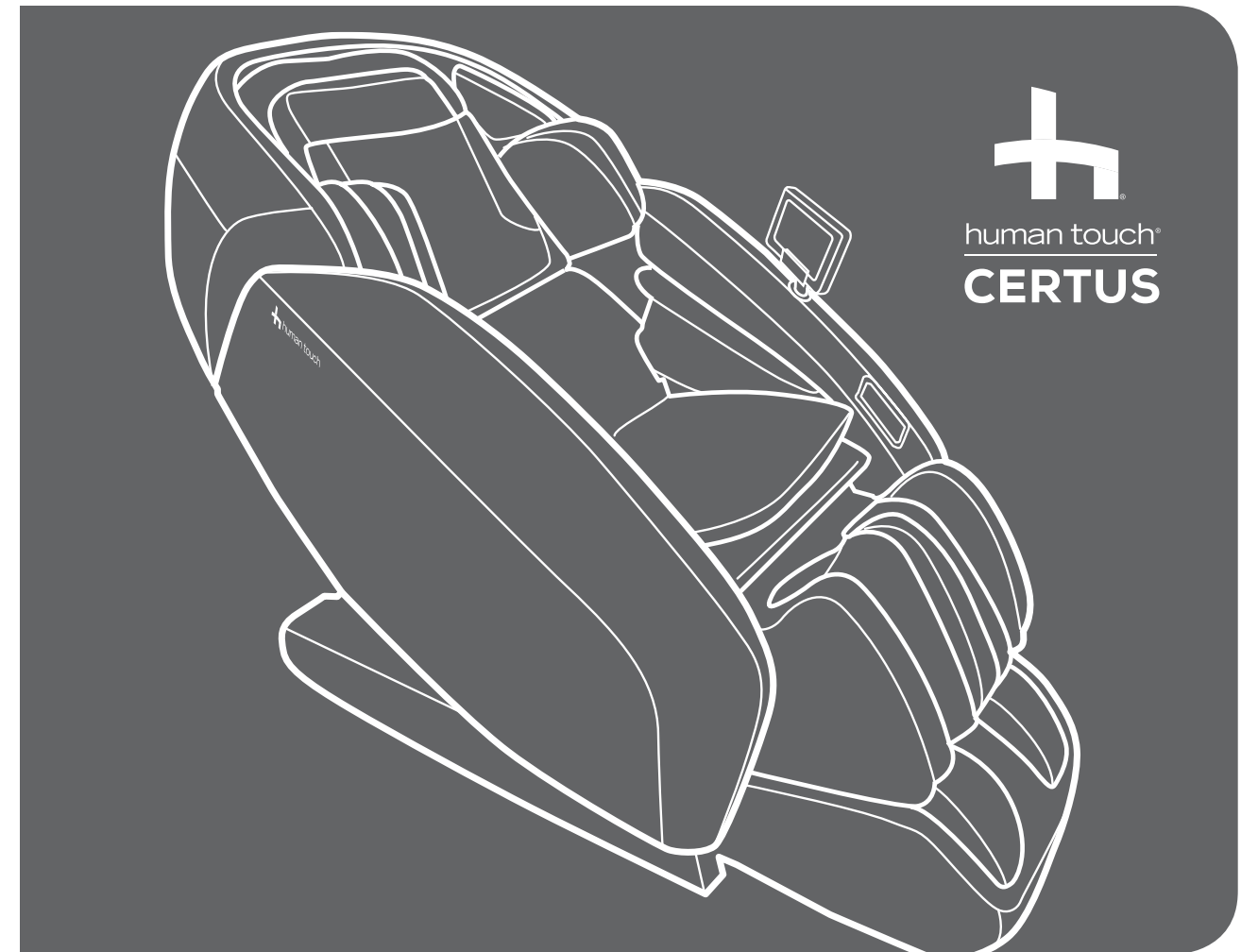

Human Touch® Massage Chair  
**use & care manual**

Register your product **ONLINE** Today

[www.humantouch.com/register](http://www.humantouch.com/register)

ENG

use & care manual

FRC

mode d'emploi et d'entretien

ESN

manual de uso y cuidado



For *more than four decades*, Human Touch has established itself as an industry leader that is changing the lives of its customers with products and services that help them *feel, perform, and live their best*. Developed in cooperation with the medical community and industry experts, we deliver products that blend patented technology, craftsmanship and intelligent ergonomics with superior design to enable therapeutic relief for everyone.

Our industry-leading massage chairs, Perfect Chair® recliners and evolving set of innovative solutions share attributes in their ease-of-use, attention to performance and quality, and design to adapt to most any lifestyle. These attributes are highly valued by our customers and garner broad industry award and recognition. As a result, Human Touch empowers people to enjoy greater health and vitality in their professions, pursuits and everyday lives. And with a population increasingly aware of the benefits of wellness, Human Touch extends its brand leadership and available *solutions for the benefit of everyone*.

[humantouch.com](http://humantouch.com)

*Proudly endorsed by:*



Register your product at [www.humantouch.com](http://www.humantouch.com) to ensure your product is in our system to simplify the warranty process should you ever need it.

## Human Touch® Certus Massage Chair

This is not a dream.

This is you **reaching your peak**.

Your mind at its sharpest.

Your body rejuvenated.

Your soul energized.

This is the **Human Touch Ascent Series**.

The sleekly designed Certus by Human Touch® is not only eye-catching, but also remarkably functional. In Latin, the word Certus translates to sure, certain, resolved or reliable. A fitting name for a massage chair that will soon become a welcome part of a wellness routine you can depend on. Certus is a reliable companion on your wellness journey, helping you create a sure path to good health through self-care.

The Certus delivers three-dimensional massage along the entire length of your spine and all the way down to your thighs. Enjoy auto programs that are focused on helping you achieve a new relaxed state of being. Let the tension in your feet and legs melt away as the unique outer orbital massage soothes tired calves and overworked feet. Let the dynamic stretch position your body for a lengthening of your back and muscles, giving you renewed energy and life. Take a moment and allow yourself to be fully immersed in the enveloping melody of your favorite music through the built-in Altec Lansing Premium Sound System.

Supercharge your daily ritual with a Human Touch Ascent Series massage chair and gain your high-performance edge. Sit back and relax as the Certus is sure to become your new favorite seat in the house.

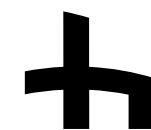

human touch®  
ASCENT SERIES

**MORNING AND NIGHT, BOOKEND YOUR DAY WITH  
A HUMAN TOUCH ASCENT SERIES MASSAGE CHAIR  
AND UNLOCK YOUR FULL POTENTIAL.**

# keep it safe

## IMPORTANT SAFETY INSTRUCTIONS

When using an electrical appliance, basic precautions should always be followed, including the following:

### READ ALL INSTRUCTIONS BEFORE USING THIS APPLIANCE.

#### **! DANGER:** To reduce the risk of electrical shock

Always unplug this product from the electrical outlet immediately after using and before cleaning.

#### **! WARNING:** To reduce the risk of burns, fire, electric shock or injury to persons:

- Do not put hands or fingers near the massage mechanism or rollers while this product is running. Touching the mechanism can result in injury from the rollers squeezing together.
- If the supply cord is damaged, it must be replaced by the manufacturer or its service agent or a similarly qualified person in order to avoid a hazard.
- An appliance should never be left unattended when plugged in. Unplug from outlet when not in use, and before putting on or taking off parts.
- Do not operate under blanket or pillow. Excessive heating can occur and cause fire, electric shock, or injury to persons.
- Close supervision is necessary when this product is used by, on, or near children, invalids, or disabled persons. Keep children away from extended foot support (or other similar parts).
- Use this product only for its intended use as described in this manual. Do not use attachments not recommended by the manufacturer.
- Never operate this product if it has a damaged cord or plug, if it is not working properly, if it has been dropped or damaged, or dropped into water. Return this product to a service center for examination and repair.
- Do not carry this appliance by supply cord or use cord as a handle.
- Always keep the power cord away from heated surfaces.
- Never operate this product with the air openings blocked. Keep the air openings free of lint, hair, and the like.
- Never drop or insert any object into any opening.
- Do not use outdoors.
- Do not operate where aerosol (spray) products are being used or where oxygen is being administered.
- To disconnect, turn all controls to the OFF position, then remove plug from outlet.
- Do not massage any area of the body that is swollen, inflamed or covered with skin eruptions.
- Do not use on unexplained calf pain.
- Do not use this product when standing on a damp floor, or when any part of the body is in contact with plumbing or any similar ground.
- Connect this appliance to a properly grounded outlet only. See **GROUNDING INSTRUCTIONS**.
- Do not use this product if noise above normal sound is heard.
- Do not stand on or in appliance. Use only while seated.
- This appliance is not intended for use by persons (including children) with reduced physical, sensory or mental capabilities, or lack of experience and knowledge, unless they have been given supervision or instruction concerning use of the appliance by a person responsible for their safety. Children should be supervised to ensure that they do not play with the appliance.

### SAFETY PRECAUTIONS

- Comfortable clothing is recommended while using this product.
- This product was meant to be used in a relaxed position. Never force any body part into the backrest area while the rollers are moving.
- If you feel any abnormal discomfort during the operation of this product, turn off the power immediately and do not use the product. Consult your physician.
- Do not sit on the controller.
- Do not pull on the AC cord.
- When using this product after it has been in storage, check to see that the product is operating properly prior to use.
- Always confirm that there are no obstacles behind the product and that there is sufficient space to recline.

### SAVE THESE INSTRUCTIONS

**Do not attempt to repair this product yourself.**

This product is designed for personal in-home use. Commercial use will void warranty.

### Grounding Instructions:

This product must be grounded. If it should malfunction or breakdown, grounding provides a path of least resistance for electrical current to reduce the risk of electric shock. This product is equipped with a cord having an equipment-grounding conductor and a grounding plug. The plug must be plugged into an appropriate outlet that is properly installed and grounded in accordance with all local codes and ordinances.

**! DANGER:** Improper connection of the equipment-grounding conductor can result in a risk of electronic shock. Check with a qualified electrician or serviceman if you are in doubt as to whether this product is properly grounded. Do not modify the plug provided with the product – if it will not fit the outlet, have a proper outlet installed by a qualified electrician.

This product is for use on a normal 120-volt circuit and has a grounding plug that looks like the plug illustrated in sketch (A). A temporary adapter that looks like the adapter used in sketches (B) and (C) may be used to connect this plug to a 2-pole receptacle as shown in sketch (B), if a properly grounded plug is not available. The temporary adapter should be used only until a properly grounded outlet (sketch A) can be installed by a qualified electrician. The green colored, rigid ear tab or the like extending from the adapter must be connected to a permanent ground such as a properly grounded outlet box cover. Whenever the adapter is used, it must be held in place by a metal screw.

### For all grounded cord-connected products:

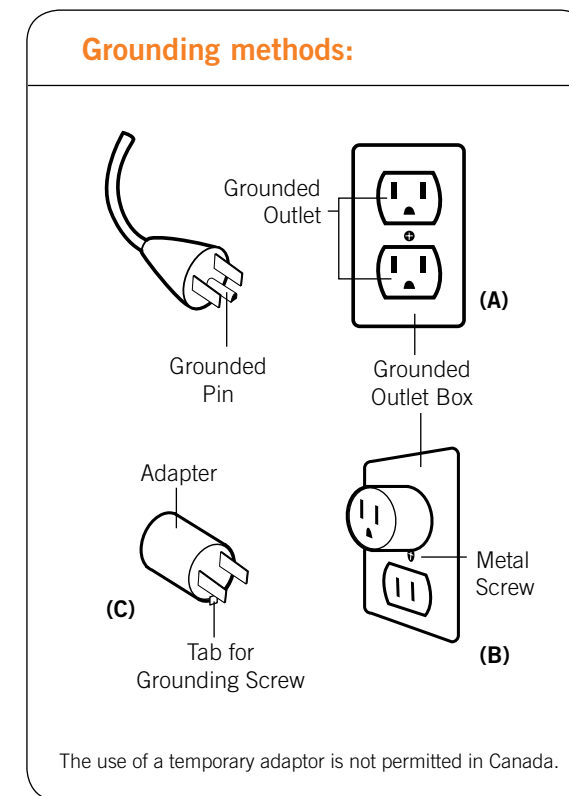

This device complies with Part 15 of the FCC Rules. Operation is subject to the following two conditions: (1) This device may not cause harmful interference, and (2) this device must accept any interference received, including interference that may cause undesired operation.

**! WARNING:** This product is equipped with a thermal resetting protection device. This is an added safety feature to protect you and this product from overheating. If the product should suddenly stop and will not start, turn the main power switch, located on the back of the product, off and do not operate the product for at least 30 minutes. Failure to turn the product off may result in the product starting unexpectedly when the device cools.

# get ready

Your massage chair requires some assembly:

1. Install the tablet.
  2. Attach the side panels.
  3. Install the foot and calf massager.
  4. Install the tablet holder.
  5. Attach the pads.
- Then just plug it in, power it on, and you're all set!

## UNPACK THE BOX

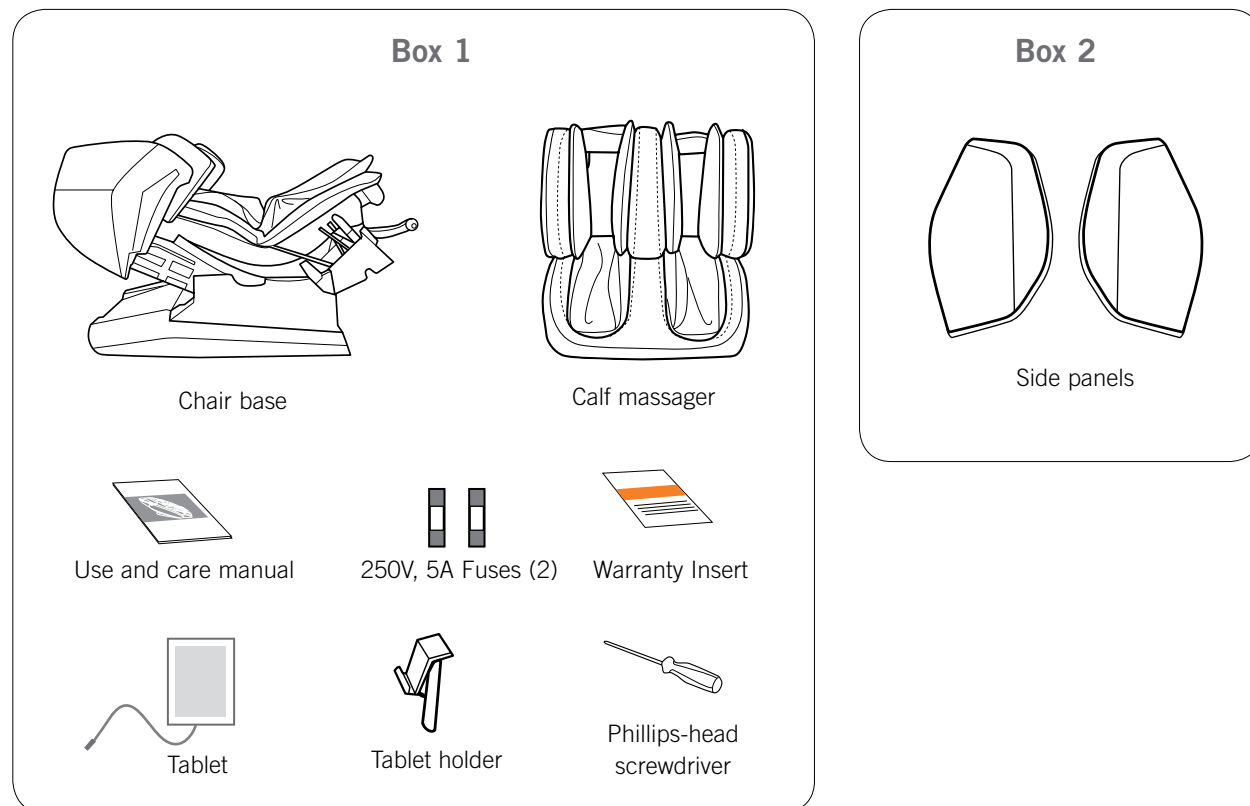

## CHOOSE A LOCATION

When deciding where to place your Certus, consider the following:

- Place the unit on a flat surface, away from direct sunlight or any other direct heat source (to avoid fading).
- If you wish to place the unit on a hard surface, it is recommended that you place a piece of carpet or a soft mat underneath it to avoid damaging the floor.
- To accommodate the footrest when deployed, make sure the area in front of the chair is clear for at least five inches.
- The chair moves forward as it reclines, so you can place it right next to the wall.

## MOVE THE CHAIR TO THE DESIRED LOCATION

1. Grasp the front of the chair frame on both sides (Fig.1).
2. Lift up to rotate the chair onto its mobility wheels.
3. Roll the chair on its mobility wheels to the desired location.
4. Gently lower the chair all the way to the floor.

**WARNING:** Dropping the front of the chair to the floor may damage the chair and/or floor.

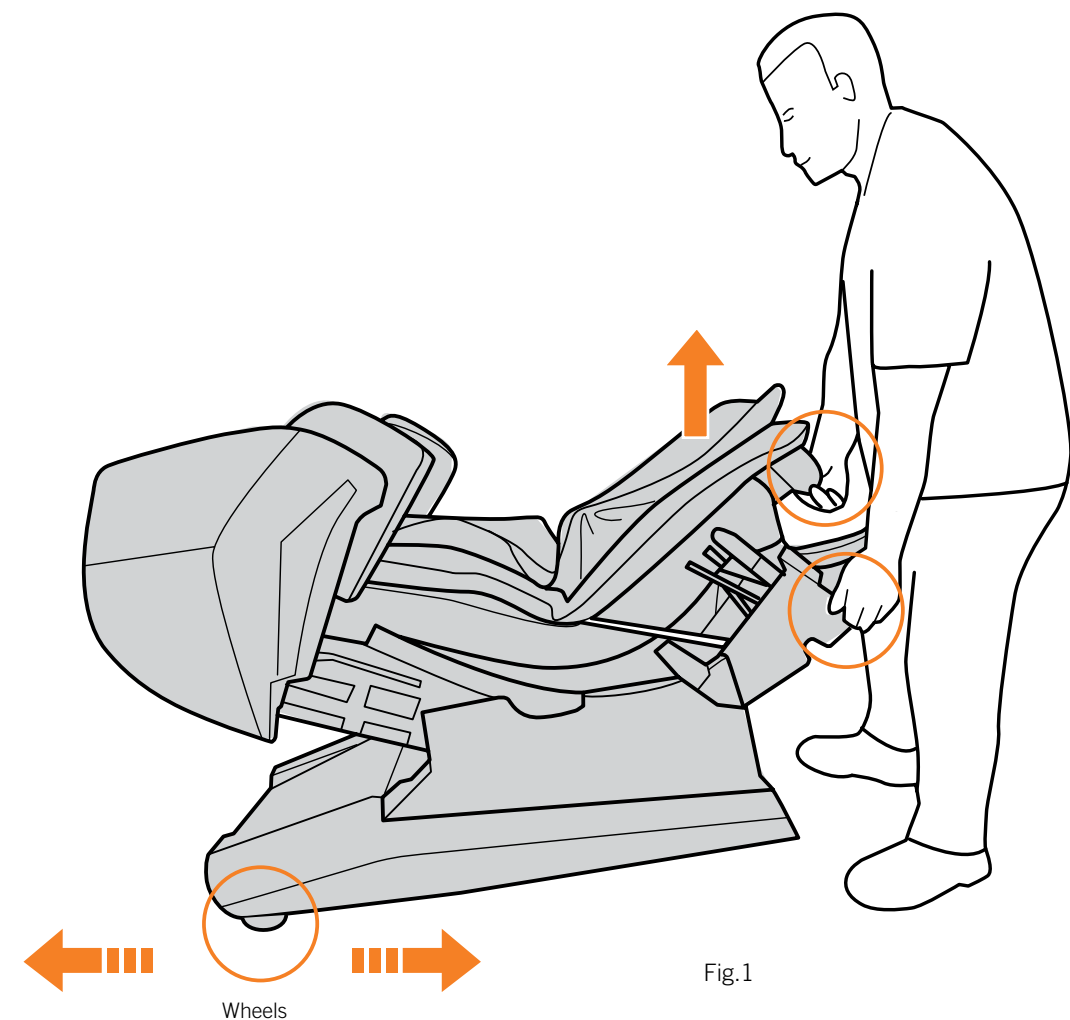

# ASSEMBLE THE CHAIR

## Raise the chair to the upright position

1. Plug the power cord into the rear of the chair and then into a grounded wall outlet.
2. Turn the power switch on the back of the chair to On. The chair inclines to the upright position.
3. Power off the chair, then unplug it.

## Install the tablet

1. Match the pins on the tablet cable with the corresponding holes in the socket on the left-hand chair frame, then insert the connector into the socket (Fig.2).
2. Turn the connector lock clockwise until it is tight to secure the cable (Fig.3).

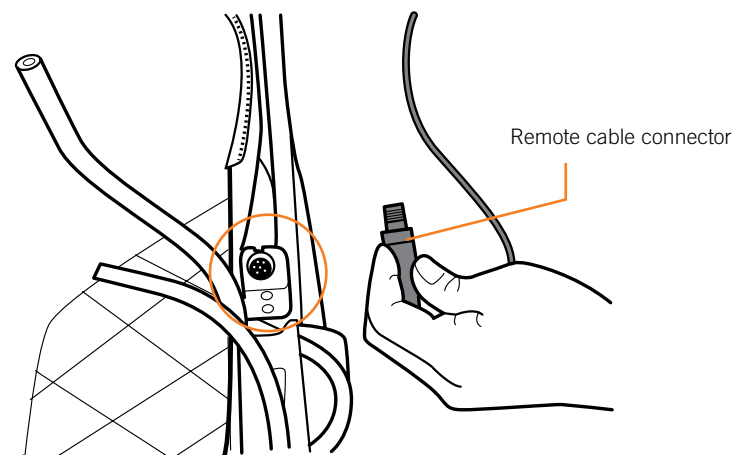

Fig.2

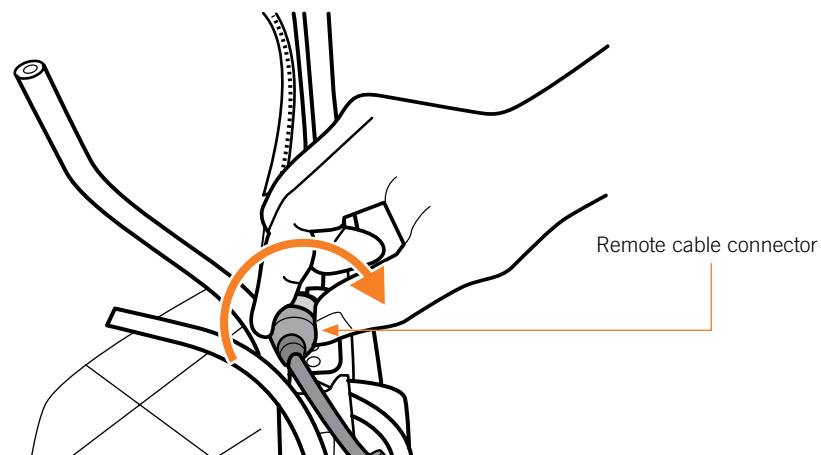

Fig.3

## Install the side panels

1. Remove the Phillips-head screw and washer from the front of the left-hand chair frame. **NOTE:** Use a manual screw driver and make sure to hold it straight to avoid stripping the screws (Fig.4).

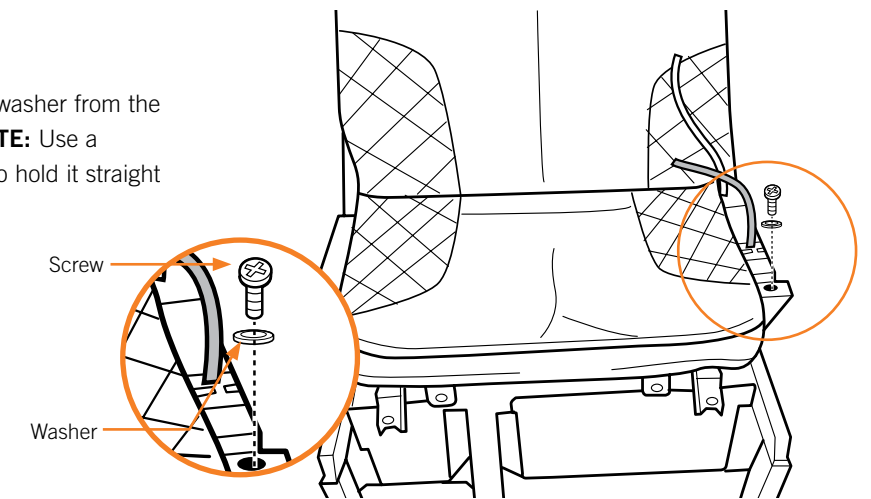

Fig.4

2. Align the four side panel mounting points with the corresponding points on the chair, then slide the side panel into position. **IMPORTANT:** The horseshoe bracket is thin and can be difficult to engage; placing pressure on the rear portion of the side panel while sliding it backward makes it easier (Fig.5).

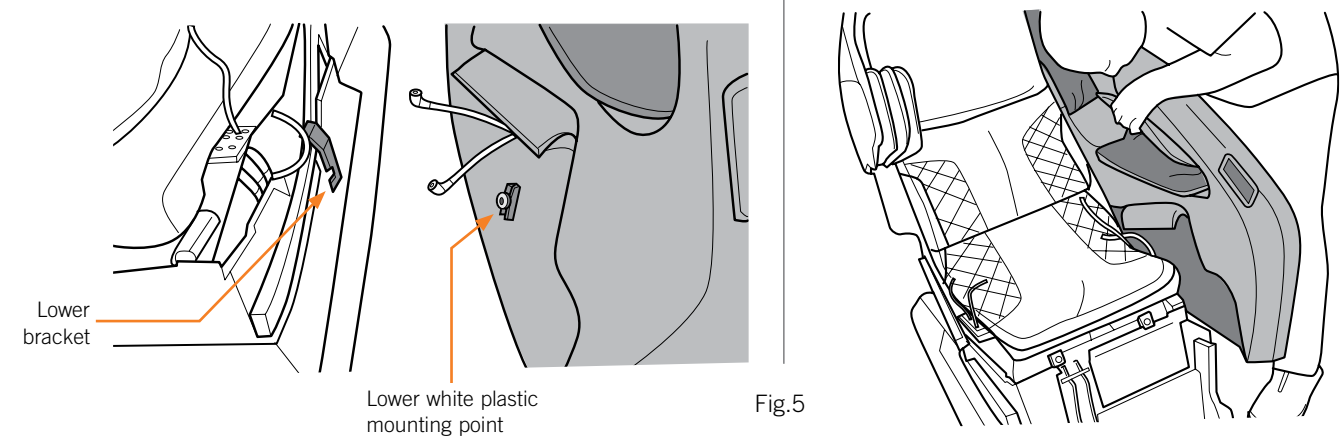
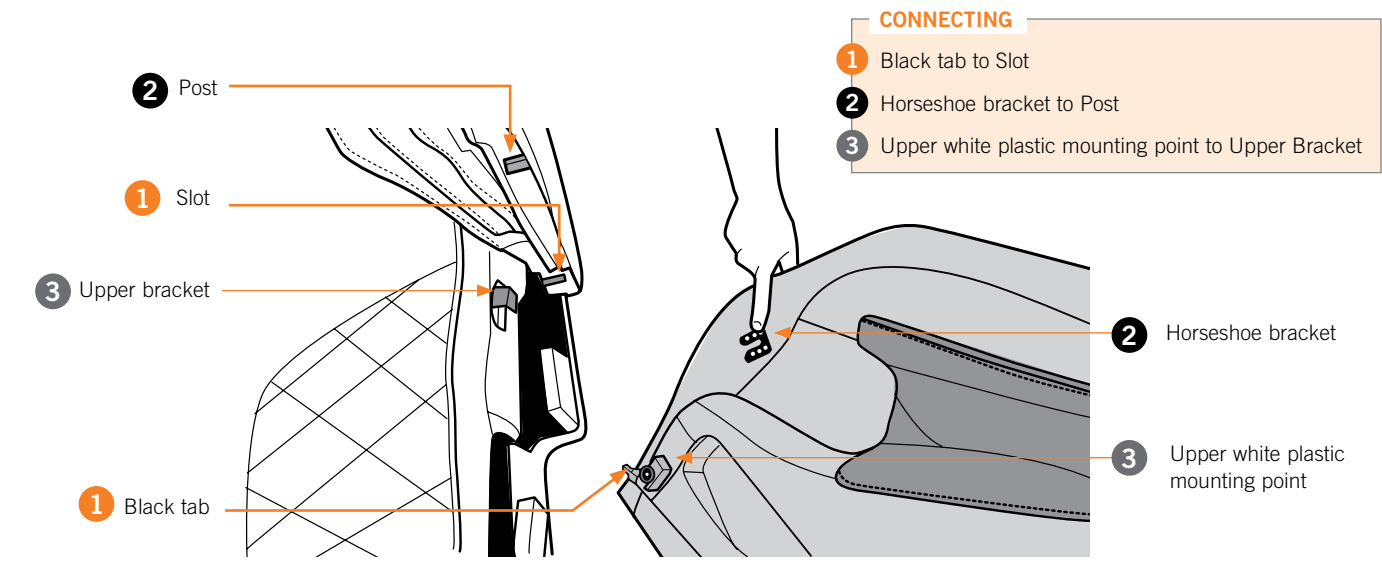
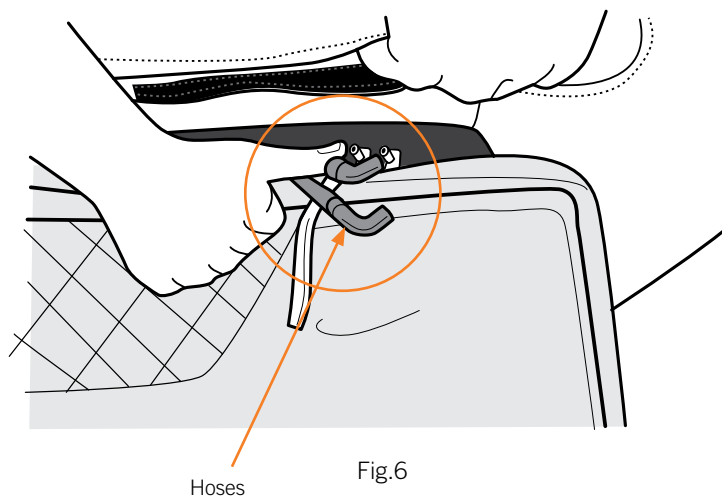

Fig.5



- 3. Replace the screw and washer you removed in step 1 to finish securing the side panel to the chair.
- 4. Connect the two side panel hoses to the corresponding fittings on the chair (they are color coded) (Fig.6).
- 5. Repeat steps 1-4 to install the right-hand side panel.



- 7. Position the tablet cable so it runs next to the side panel toward the front of the chair, then press the left-hand side panel upholstered flap down onto the seat to secure it over the cable connections (the flap is attached using hook-and-loop fasteners) (Fig.8).
- 8. Press the right-hand side panel upholstered flap down onto the seat to secure it over the cable connections.

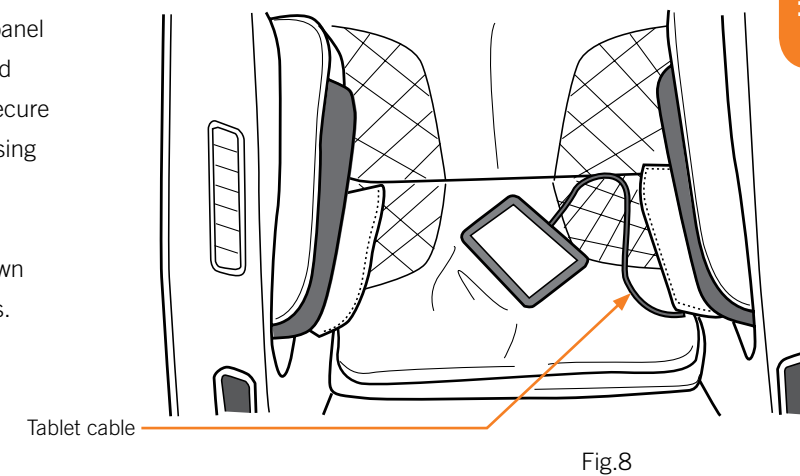

- 6. Connect the three right-hand side panel connectors to the corresponding connectors on the chair (Fig.7).

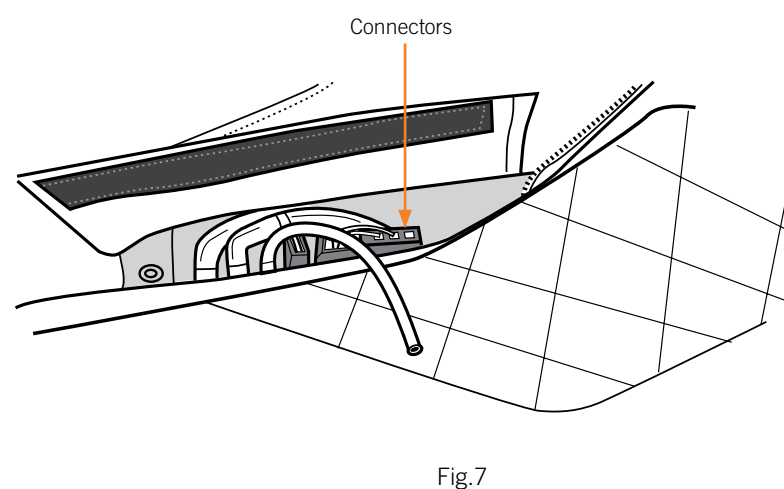

**Install the foot and calf massager**

- 1. Remove the two Phillips-head screws and washers from the foot and calf massager mounting brackets on the chair (Fig.9).

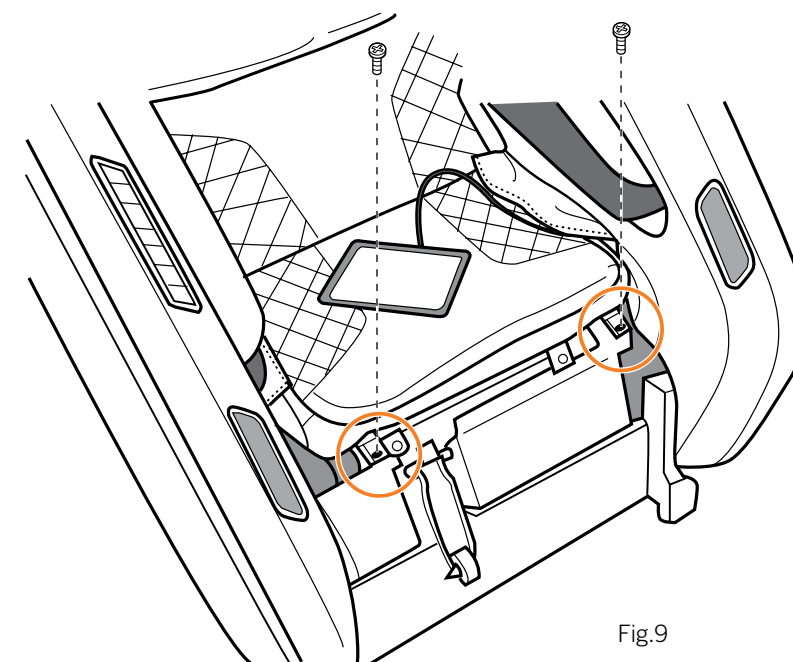

2. Flip the two mounting brackets up (Fig.10).

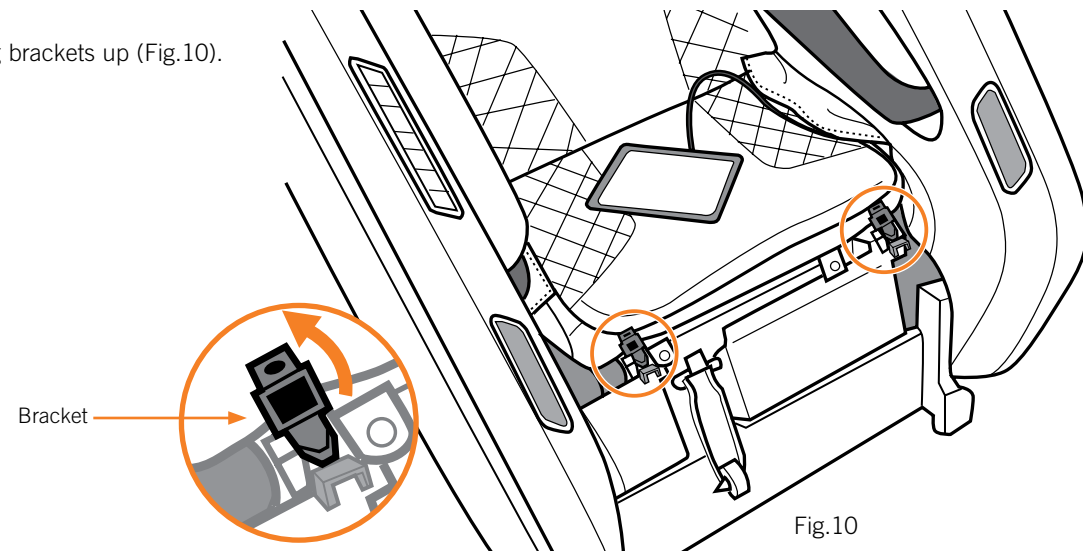

4. Slide the two massager mounting posts into the brackets on the chair; the brackets on the chair flip forward to secure the posts (Fig.12).

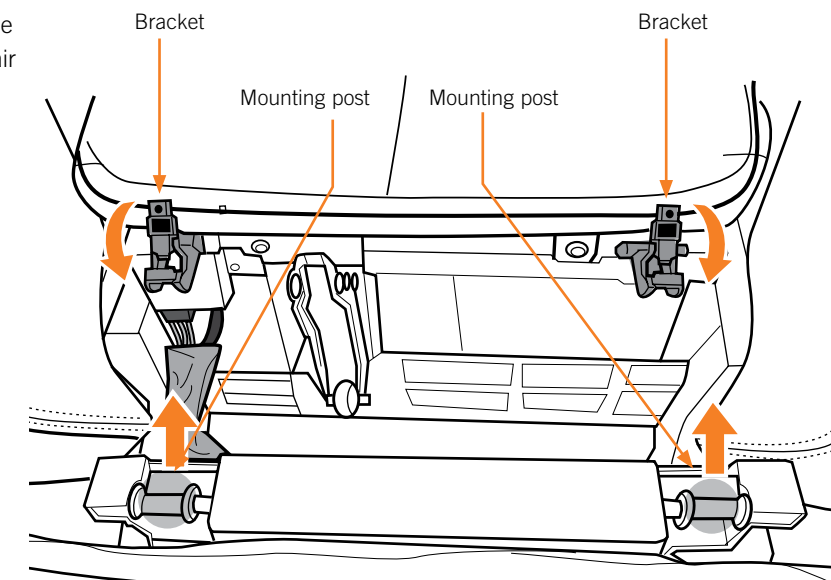

3. Place the massager into position, connect the connector to the chair (with the tab facing toward you), then connect the air hose to the chair (Fig.11).

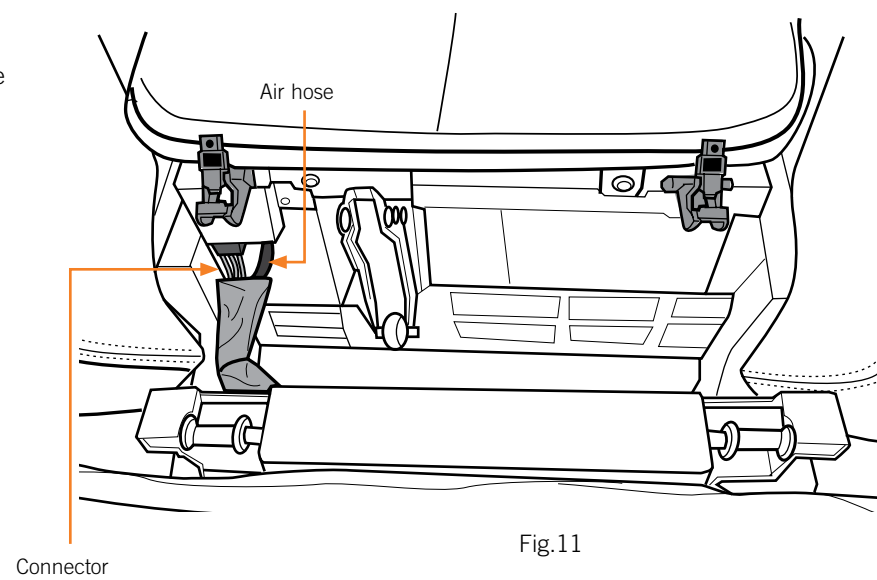

5. Replace the two Phillips-head screws and washers you removed in step 1 (Fig.13).

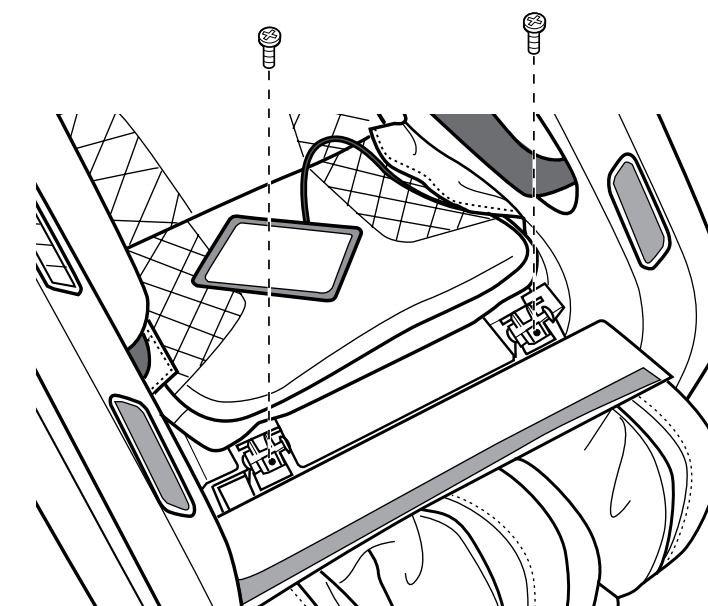

### Install the tablet holder

1. Place the tablet holder into position with the flat side facing forward, then lower the holder into the bracket (Fig.14).

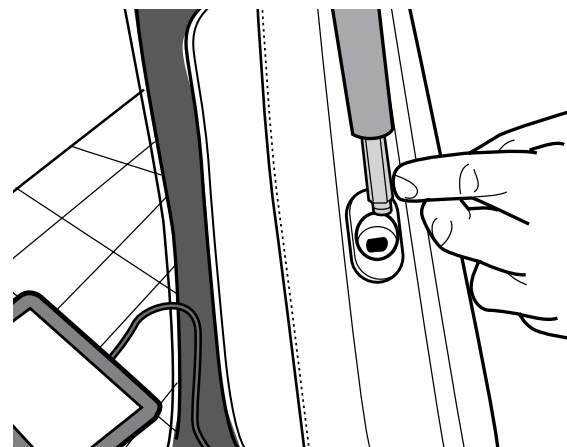

Fig.14

2. Place the tablet into the holder with the cord centered in the bracket (Fig.15).

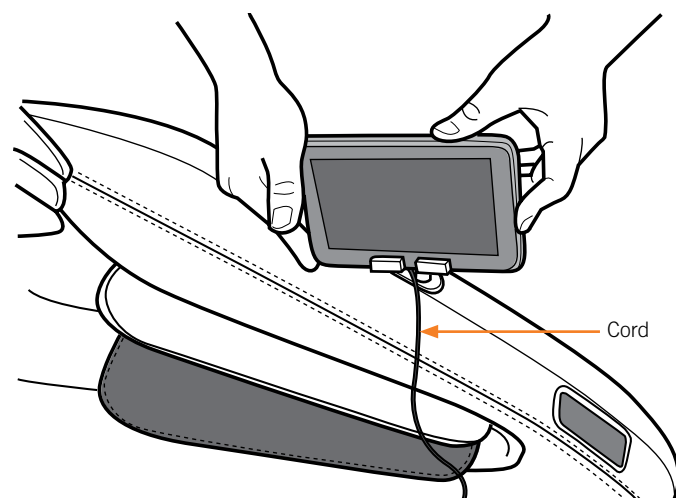

Fig.15

### Install the body pad

1. Flip the top layer of the body pad (softening pad) up and over the backrest (Fig.16).

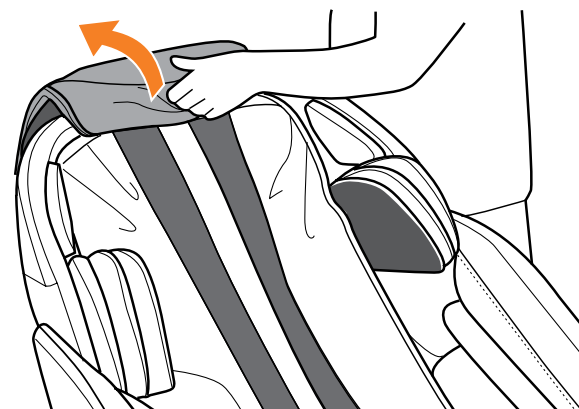

Fig.16

2. On the left-hand side of the chair frame, connect the white hose to the upper pad fitting and the black hose to the lower pad fitting (Fig.17).

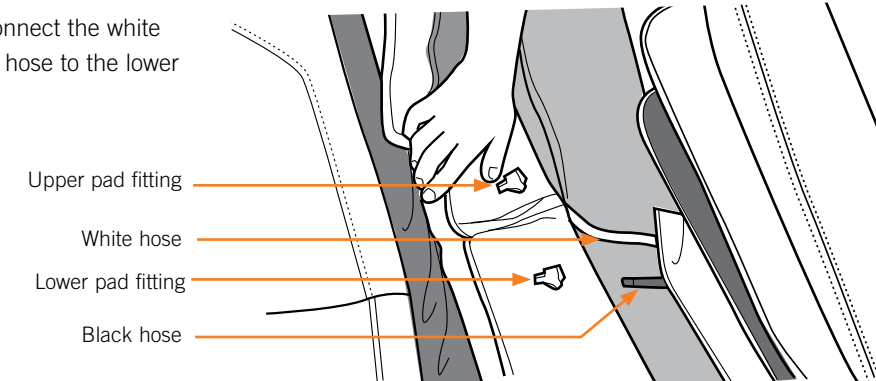

Fig.17

3. Connect the heat cable on the left-hand side of the chair frame to the corresponding cable on the lower left-hand side of the body pad (you will hear it snap when it connects), then pull the protective casing over the connection to secure it (Fig.18).

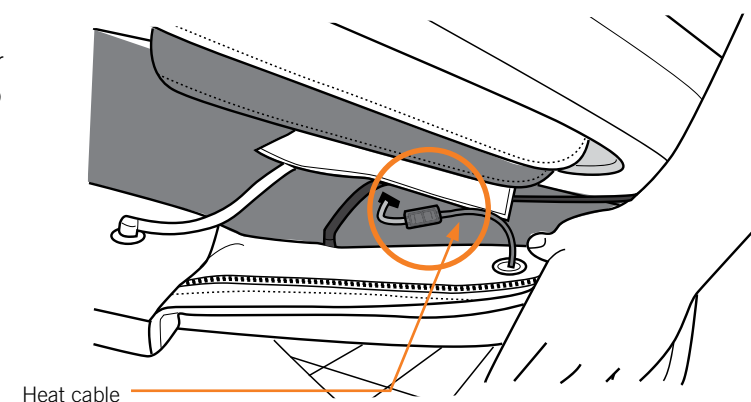

Fig.18

4. On the right-hand side of the chair, connect the white hose to the upper pad fitting and the black hose to the lower pad fitting.
5. Zip both sides of the body pad to the chair; the zippers start at the top of the backrest (Fig.19).

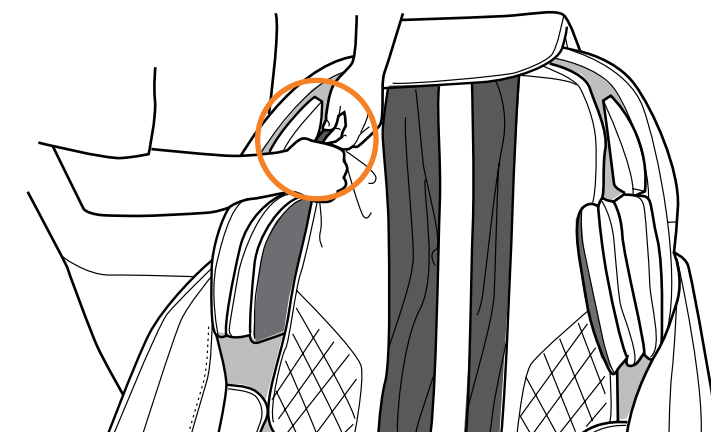

Fig.19



6. Zip the front of the body pad to the chair (Fig.20).

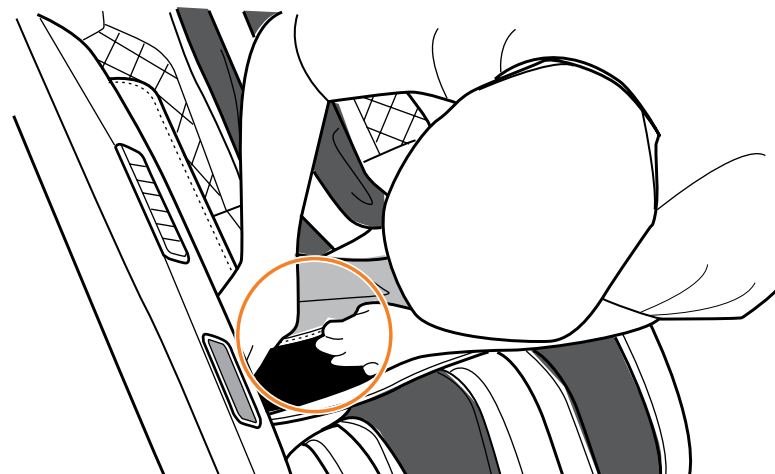

Fig.20

8. Zip the foot and calf massager upholstery to the body pad (Fig.22).



Fig.22

7. Press the foot and calf massager upholstered flap downward to secure it to the body pad (it is secured using hook-and-loop fasteners) (Fig.21).

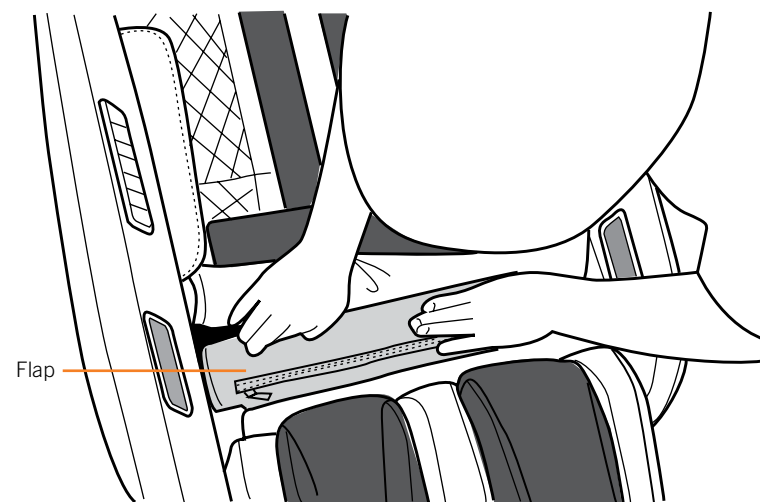

Fig.21

9. Flip the top layer of the body pad (softening pad) back to the front of the chair (Fig.23).

10. Plug the power cord into the rear of the chair and then into a grounded wall outlet. Turn the power switch on the back of the chair to On.

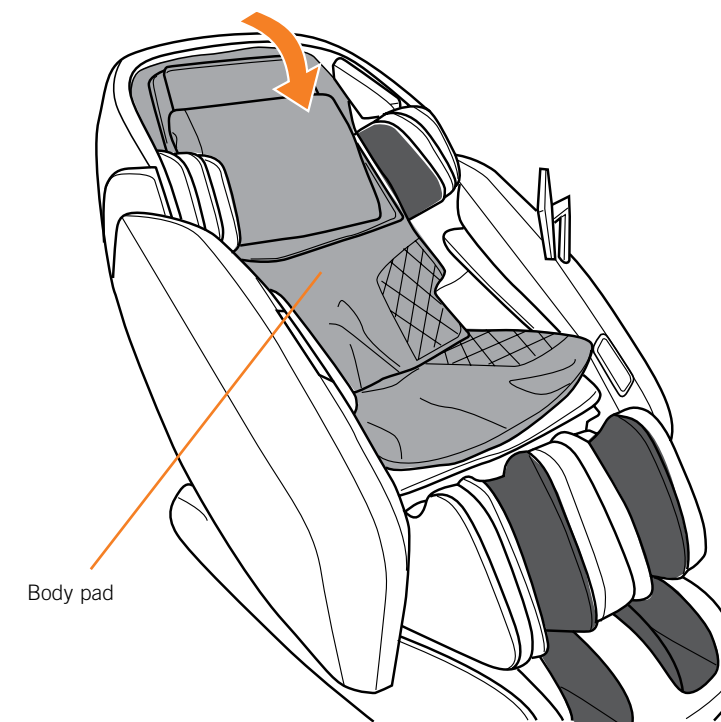
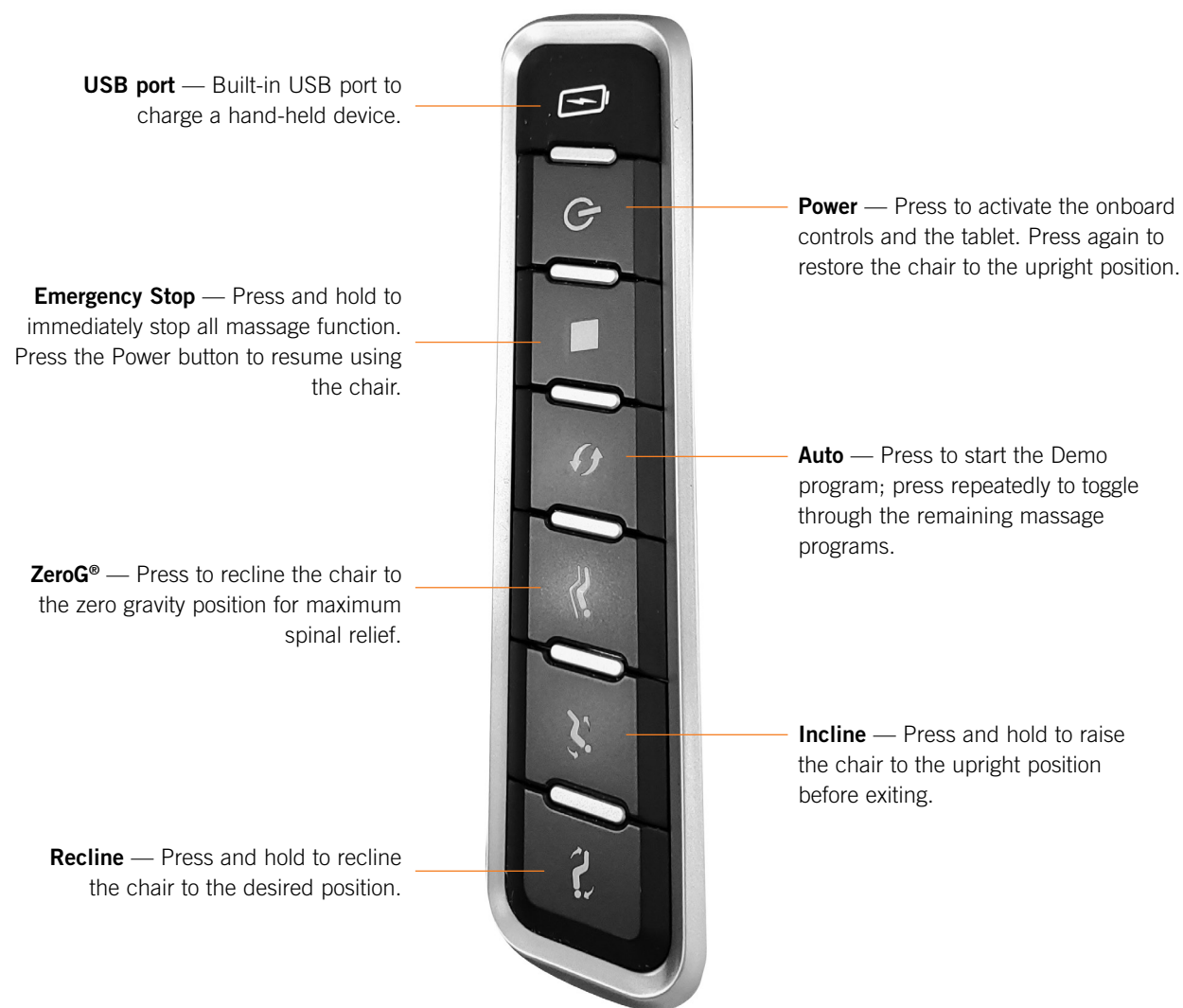

Fig.23

# get acquainted

## USING THE ONBOARD CONTROLS



## USING THE TABLET

1. Press the Power button on the tablet screen or right-arm control panel to activate the controls. The Power LED on the tablet lights red.

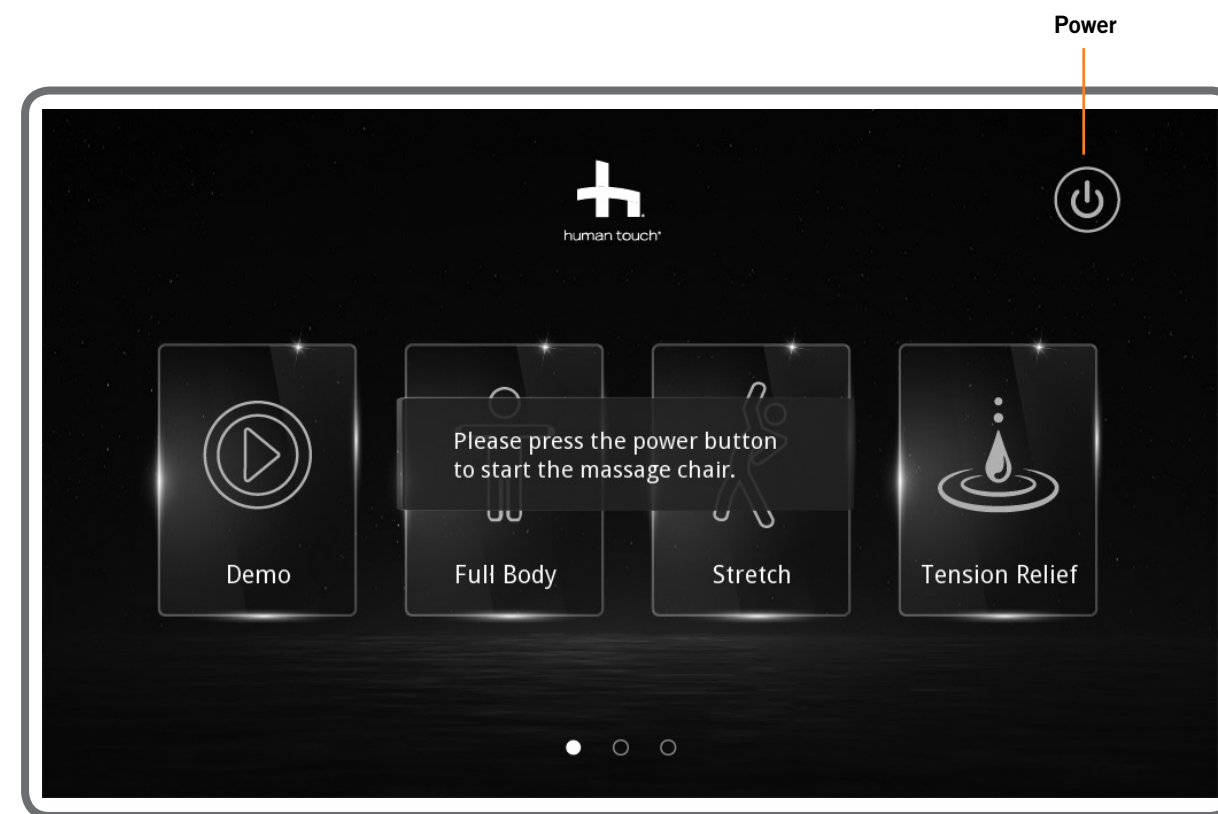

**NOTE:** After 30 seconds of inactivity, the screen dims. Simply tap the screen to resume normal brightness.

## NAVIGATING THE MAIN MENU

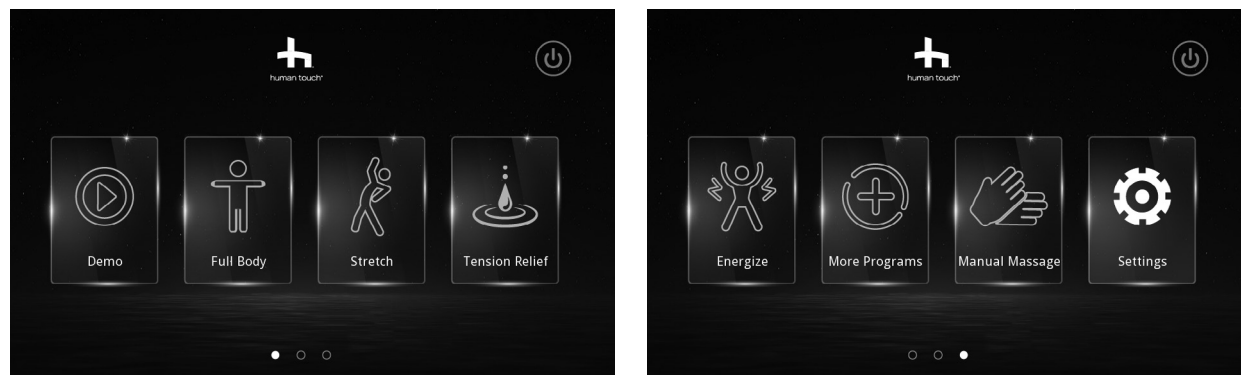

	<p><b>AUTO MASSAGE PROGRAMS</b> — From the main menu, swipe left or right to select from the five auto massage programs, or select <b>More Programs</b> to access six additional programs.</p>
	<p><b>MANUAL MASSAGE</b> — Customize your massage, including massage technique, focus, speed, width, intensity, and heat.</p>
	<p><b>SETTINGS</b> — Change the display language to Chinese, Korean, or Vietnamese, turn off/on the touch screen sound, or quickly reference who to call for assistance with your chair.</p>

**POSITION ADJUST** — Quickly adjust the footrest height and extension as well as the chair recline angle and massage duration.

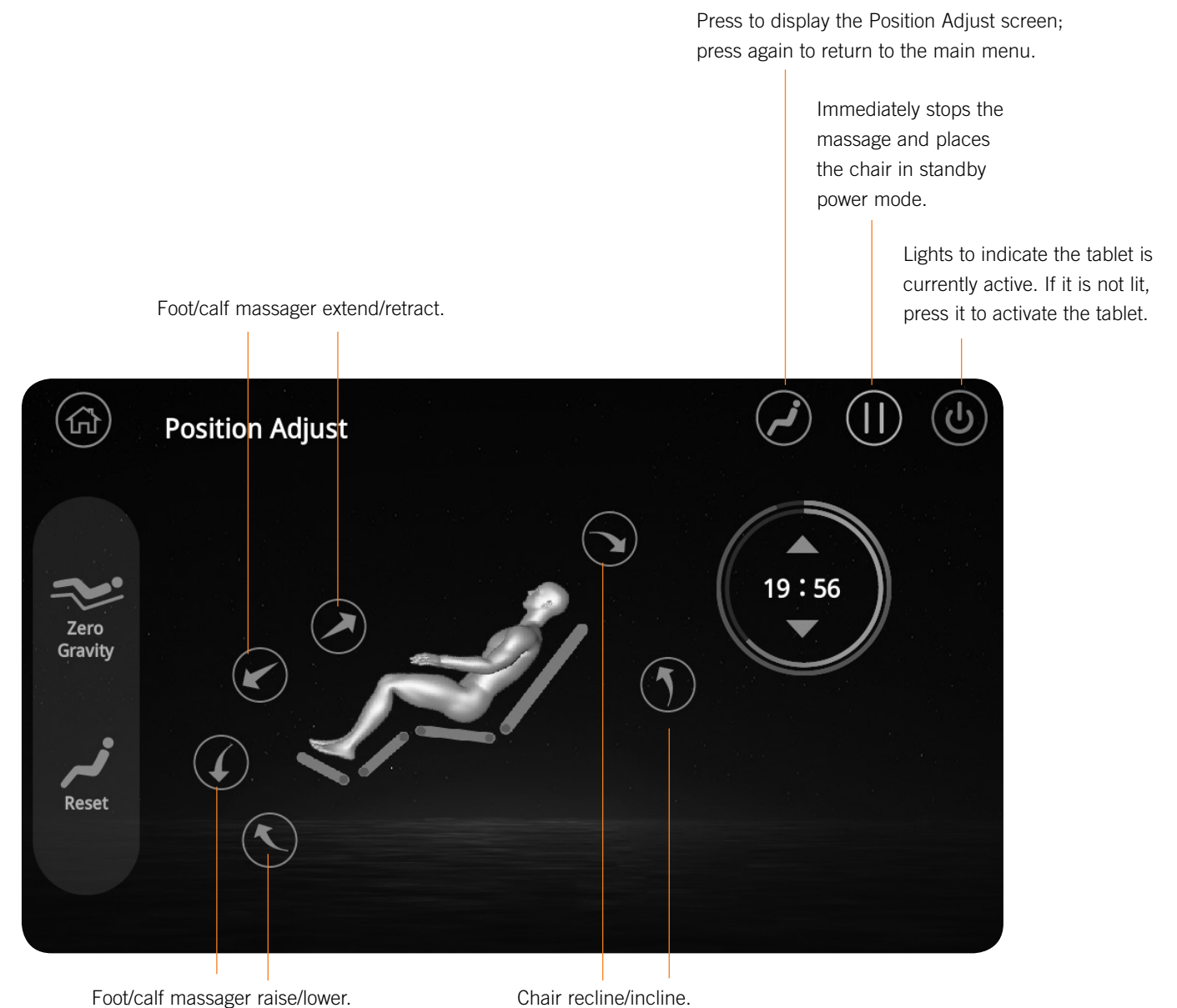

# take it easy

## USING THE AUTO PROGRAMS

### SELECT FROM THE FOLLOWING AUTO MASSAGE PROGRAMS.

MASSAGE PROGRAM	FOCUS	INTENSITY
	<b>DEMO</b> — Brief, full-body demonstration of all massage features.	Medium
	<b>FULL BODY</b> — Enjoy a balanced robotic and air massage from head to toe.	Low/Medium
	<b>STRETCH</b> — Stretch your full body using soothing air massage while the robotic massage focuses on your lumbar and glutes.	Medium
	<b>TENSION RELIEF</b> — Ease tired neck and shoulder muscles while enjoying a full-body massage.	Medium
	<b>ENERGIZE</b> — Recoup your energy with this full-body massage.	Low
	<b>RECOVERY</b> — Relieve upper body strain with this kneading massage.	Medium
	<b>SHIATSU</b> — Soothe your tired lower back and hips with this kneading massage.	Medium
	<b>PERFORMANCE</b> — Keep performing at your peak with this full-body massage.	Medium/High
	<b>RHYTHMIC</b> — A balanced massage that follows a steady rhythm.	Medium
	<b>RELAX</b> — Wind down with this full-body massage.	Low/Medium
	<b>COMPRESSION</b> — Work out those lower-back knots with this primarily kneading massage.	Medium

**ACUPOINT® DETECTION** — After selecting an auto massage program, the massage mechanism scans your back and maps the massage programs for maximum effectiveness.



**MANUAL HEIGHT ADJUST** — Should you wish to adjust the vertical massage range differently, press and hold the arrows to do so.

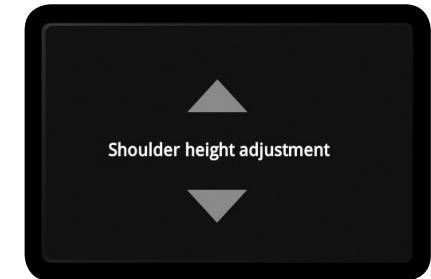

**STATUS SCREEN** — After selecting an auto massage program, the status screen displays indicating which massage technique is currently in use and whether or not the heat is on. From this screen you can adjust the massage intensity and massage duration.

Press to display the main menu. Indicates which massage technique is in use. Tap to display the Position Adjust screen. Tap to pause or resume the massage.

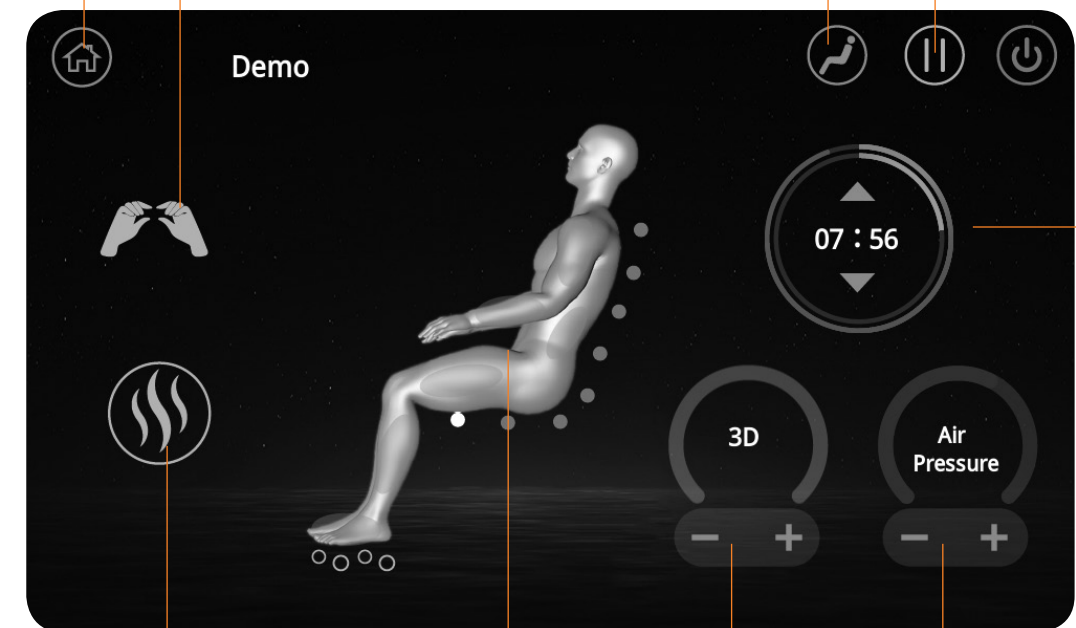

Tap to toggle heat on/off; lights to indicate heat is on.

Indicates which areas of the body are being massaged.

Tap to increase or decrease robotic massage intensity.

Tap to increase or decrease air massage intensity.

Displays the time remaining in the massage session. Tap the arrows to increase/decrease massage in ten-minute increments (up to 30 minutes).

# take control

## CUSTOMIZE YOUR MESSAGE

You can use the **Manual Massage** screen to completely customize your massage. To access the Manual Massage screen:

1. From the main menu, swipe from right to left to access the second menu page.
2. Select **Manual Massage**.
3. Select a massage mode.

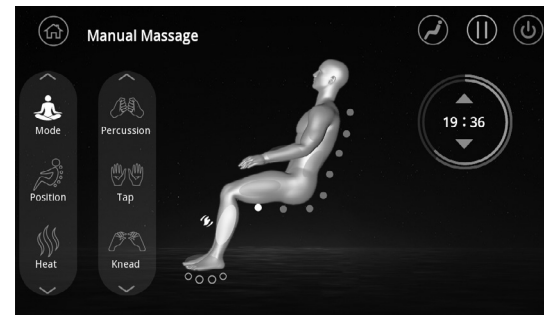

MODE	DESCRIPTION
<b>PERCUSSION</b>	Alternates rapid-tapping strokes along the spine to stimulate both spinal muscles and spinal joint areas, emulating the percussive massage technique used in sports medicine for deep muscle therapy.
<b>TAP</b>	A pulsing and rolling massage.
<b>KNEAD</b>	Kneads your back in a small, circular motion on both sides of your spine simultaneously.
<b>ROLLING</b>	Rolls gently up and down your back near your spine.
<b>KNEAD &amp; PERCUSS</b>	Combines circular kneading motion with rapid-tapping percussion strokes.

## Set robotic massage position

You can choose to massage your whole body (default), a six-inch area, or a single spot.

1. From the **Manual Massage** screen, select **Position**.
2. Select the desired focus:
  - **Whole** - massages your whole body.
  - **Partial** - massages a six-inch zone.
  - **Point** - massages a single spot. After selecting this option, press and hold the arrows on the bottom of the Position tab to adjust the position as desired.

**IMPORTANT:** Wait until the massage mechanism is in the target area before selecting Partial; you cannot adjust the position once it is set.

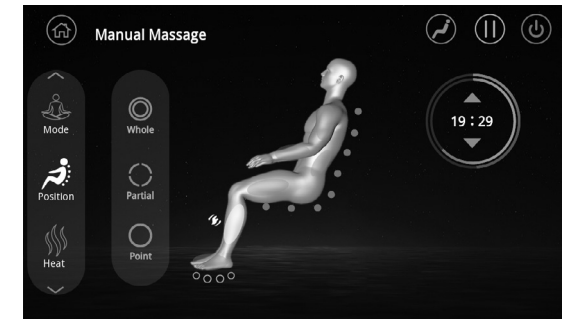

## Turn the heat on/off

You can turn backrest and inner calf heat on/off separately.

1. From the **Manual Massage** screen, select **Heat**.
2. Tap the desired heat icon to toggle the heat on/off in that area.

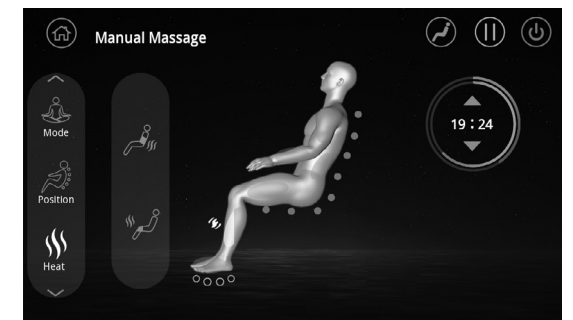

## Focus the cloud touch acupressure

You can choose to enjoy air massage on your whole body, upper body, waist and hip area, or feet and calves.

1. From the **Manual Massage** screen, scroll down and then select **Cloud Touch**.
2. From the **Cloud Touch** tab, select the desired air massage zone.
3. Select an active zone to turn it off.

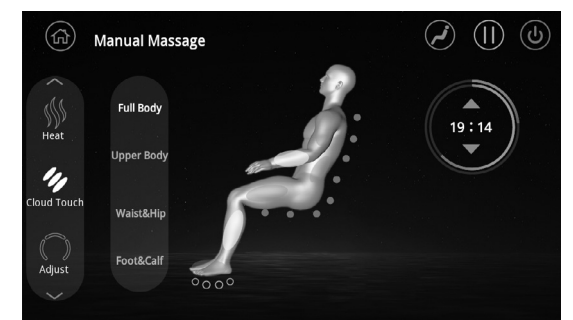



# take control

## Fine-tune your massage

After starting your massage, you can fine-tune it by setting the duration, robotic massage speed, width and intensity, as well as the Cloud Touch intensity and foot roller speed.

1. From the **Manual Massage** screen, scroll down, then select **Adjust**.
2. Use the timer  to increase or decrease massage duration.
3. Tap the **Back Speed** – and + buttons to increase or decrease the robotic massage speed. **NOTE:** This setting is disabled during Rolling massage mode.
4. Tap the **3D Width** – and + buttons to increase or decrease the robotic massage width. **NOTE:** This setting is disabled during kneading massage modes.
5. Tap the **3D** – and + buttons to increase or decrease the robotic massage intensity.
6. Tap the **Air Pressure** – and + buttons to increase or decrease the Cloud Touch air massage pressure.
7. Tap the **Foot Speed** – and + buttons select fast or slow foot roller speed.

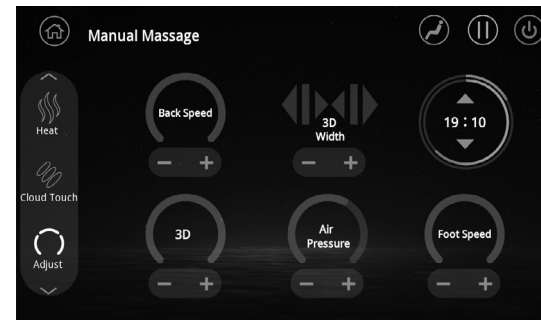

## Changing the display language

You can change the display from English (default) to Chinese, Korean, or Vietnamese.

1. From the main menu, swipe from right to left to display the second menu page, then select **Settings**.
2. On the **Language** tab, select the desired language.

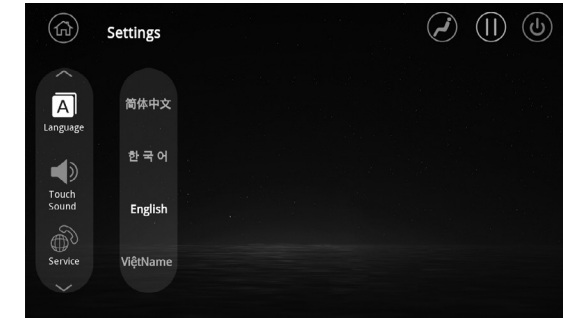

## Turning touch screen sound on/off

1. From the main menu, swipe from right to left to display the second menu page, then select **Settings**.
2. Select **Touch Sound**.
3. Select the desired setting.

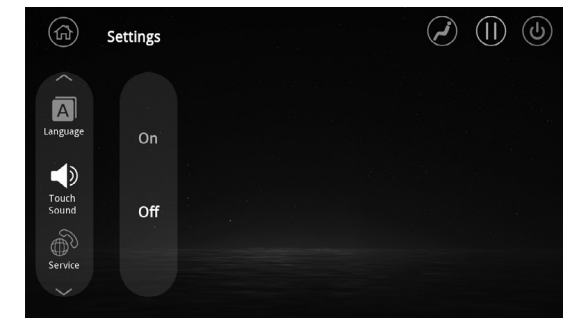

## Having trouble?

1. From the main menu, swipe from right to left to display the second menu page, then select **Settings**.
2. Select **Service** to display some basic troubleshooting steps and the Human Touch Customer Experience contact information.

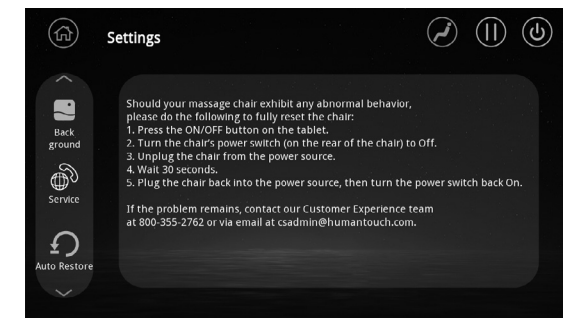

# want a stronger massage?

- Flip the head pillow over the top of the backrest, or unzip it and remove it (Fig.24).

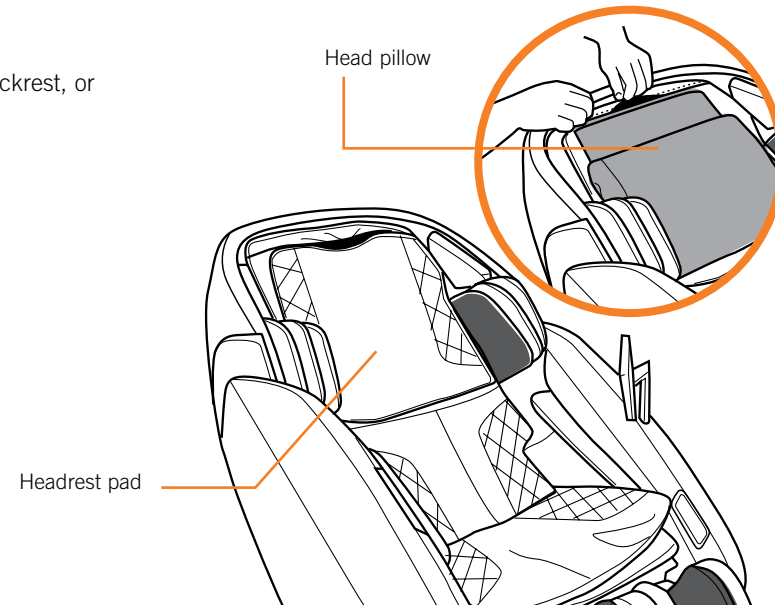

Fig.24

- Flip the headrest pad and head pillow over the top of the backrest, or unzip the headrest pad and remove it (Fig.25).

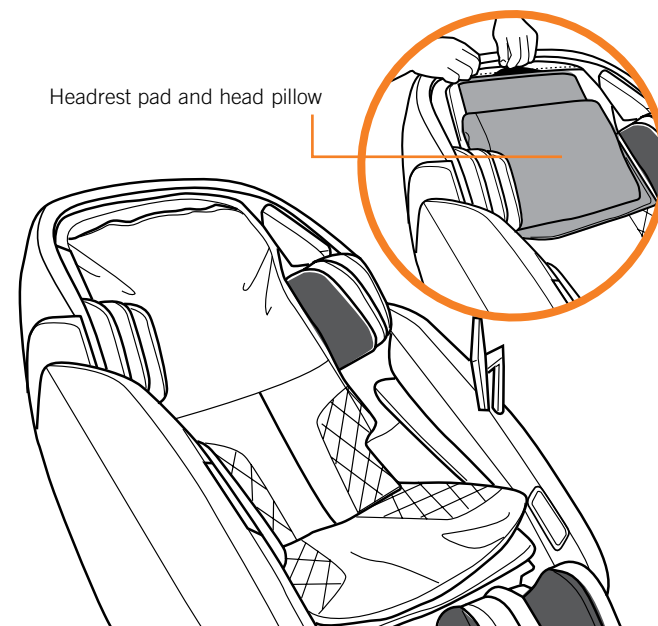

Fig.25

- Flip the entire massage softening pad/headrest pad/head pillow assembly over the top of the backrest(Fig.26).

Massage softening pad/headrest pad/  
head pillow assembly

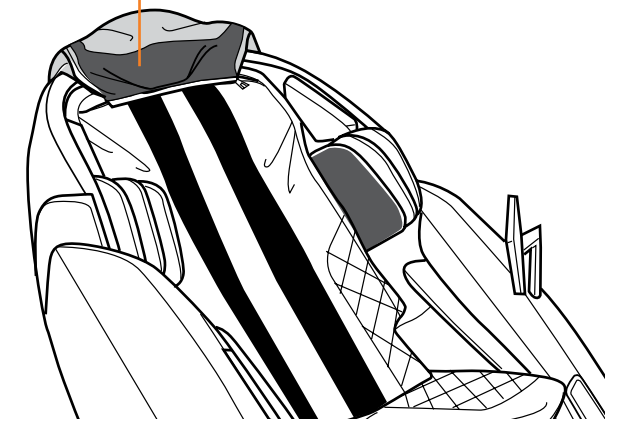

Fig.26

## Foot massage too soft?

Remove the softening soles for a stronger foot massage (Fig.27).

**! WARNING:** Do not insert feet in softening soles pocket.

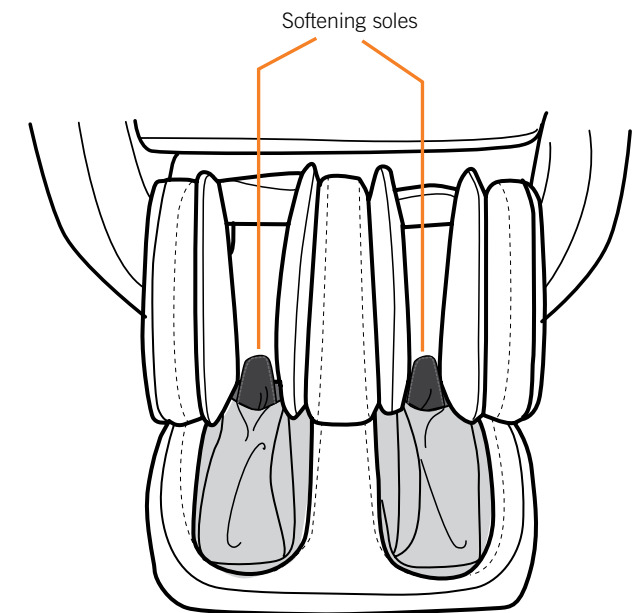

Fig.27

# care and maintenance

To keep your product working and looking its best, please follow these simple care guidelines.

## WARNING:

1. Be sure to disconnect the power cord from the electrical outlet before cleaning.
2. When cleaning the remote control or power switch, use a dry cloth only. Never use a damp cloth to clean any electrical component.

## CAUTION:

1. Be sure to test any cleaning solution on a small, inconspicuous part of the product to ensure that the color does not fade prior to using the solution on the entire product surface.
2. Do not use benzene, thinner or any other solvents on your product.

### Cleaning Code Standard for SofHyde or Cloth: W

To maintain your Human Touch product in optimum condition, dust it frequently and/or vacuum it with a soft brush vacuum extension. If your product becomes dirty, use a water-based upholstery cleaner only. To treat stains, spot clean with an upholstery shampoo or a mild detergent foam. To clean the foot/calf massage well inserts, remove the inserts from the chair, hand-wash with a mild detergent, then line dry.

### Maintenance and Repair:

1. The mechanics of this product are specially designed and constructed to be maintenance free. No periodic lubrication or servicing is required.
2. Your chair should only be serviced by a Human Touch-authorized service representative.

### Use and Storage Environment:

1. Do not place the chair in direct or reflected sunlight, as ultraviolet rays will quickly fade the upholstery color and cause SofHyde upholstery to rapidly deteriorate.
2. Operate your chair in a room temperature between 41 and 104 degrees Fahrenheit (5 to 40 degrees Celsius) with humidity levels of 10% to 70% (non-condensing) to avoid damage.
3. To prevent damage to the upholstery, before sitting in your chair make sure there are no sharp objects in your pockets and no metal buttons or zippers that can come in contact with the chair.
4. Do not place the chair where excessive dust and pet hair can migrate into the chair's electrical and mechanical components; this can cause malfunction over time.
5. When not in use for a long period of time, we recommend that the chair be covered, the power cord be coiled, and that the unit be placed in an environment free of dust and moisture.
6. Store your chair in a room temperature between 5 and 122 degrees Fahrenheit (-15 to 50 degrees Celsius) with humidity levels of 10% to 70% (non-condensing) to avoid damage; product stored in cold temperatures may require 48 hours at room temperature to function properly.
7. Do not store near open heat or flame.

# having trouble?

Your Certus massage chair is a sophisticated combination of mechanics, electronics, and software working together to give you the ultimate massage. With such complexity comes opportunity for what we like to call massage chair "confusion." So, should your massage chair exhibit any abnormal behavior, please do the following to fully reset the chair:

1. Press the **ON/OFF** button on the tablet or the right-arm control panel.
2. Turn the chair's power switch (on the rear of the chair) to Off.
3. Unplug the chair from the power source.
4. Wait 30 seconds.
5. Plug the chair back into the power source, then turn the power switch back On.

If your chair has no power:

1. **Check the power cord** - Make sure the power cord connection to the chair is secure and that the power cord is not damaged.
2. **Check the wall outlet** - Plug a known working device into the outlet to ensure the outlet is working.
3. **Replace the fuse** - Unplug the power cord from the rear of the chair. Use a flat-head screwdriver to pry the fuse cover (located between the power cord connection and power switch) from the fuse slot. Replace the fuse with one of the spare fuses that came with your chair, or any 250V, 5A fuse. Reinsert the fuse cover into slot.

If the issue remains, please do the following before contacting our customer experience team (this will help us help you much more quickly):

1. Locate the serial number on label on the back of your chair and write it down.
2. Locate your proof of purchase, as we will need it to process any warranty claim.
3. Now you're ready to contact us!

---

Having Trouble? Contact our Customer Experience team at **800-355-2762**,  
Monday – Thursday 7 AM to 4:30 PM PST, Friday 7 AM to 3:30 PM  
or **csadmin@humantouch.com**

---

### Specifications\*

Operating Voltage:	AC110-120V 60 Hz
Power Consumption:	260 Watts
USB Port:	5V, 500MA
Chair Size (Upright):	63"L x 32"W x 47"H
Chair Size (Reclined):	75"L x 32"W x 33"H
Required Recline Clearance:	N/A
Product Weight:	252 Lbs.
Maximum Load Weight:	285 Lbs.

\*Specifications are subject to change without prior notice.

Human Touch®  
**CERTUS**  
Fauteuil de massage



humantouch.com  
855.794.5660

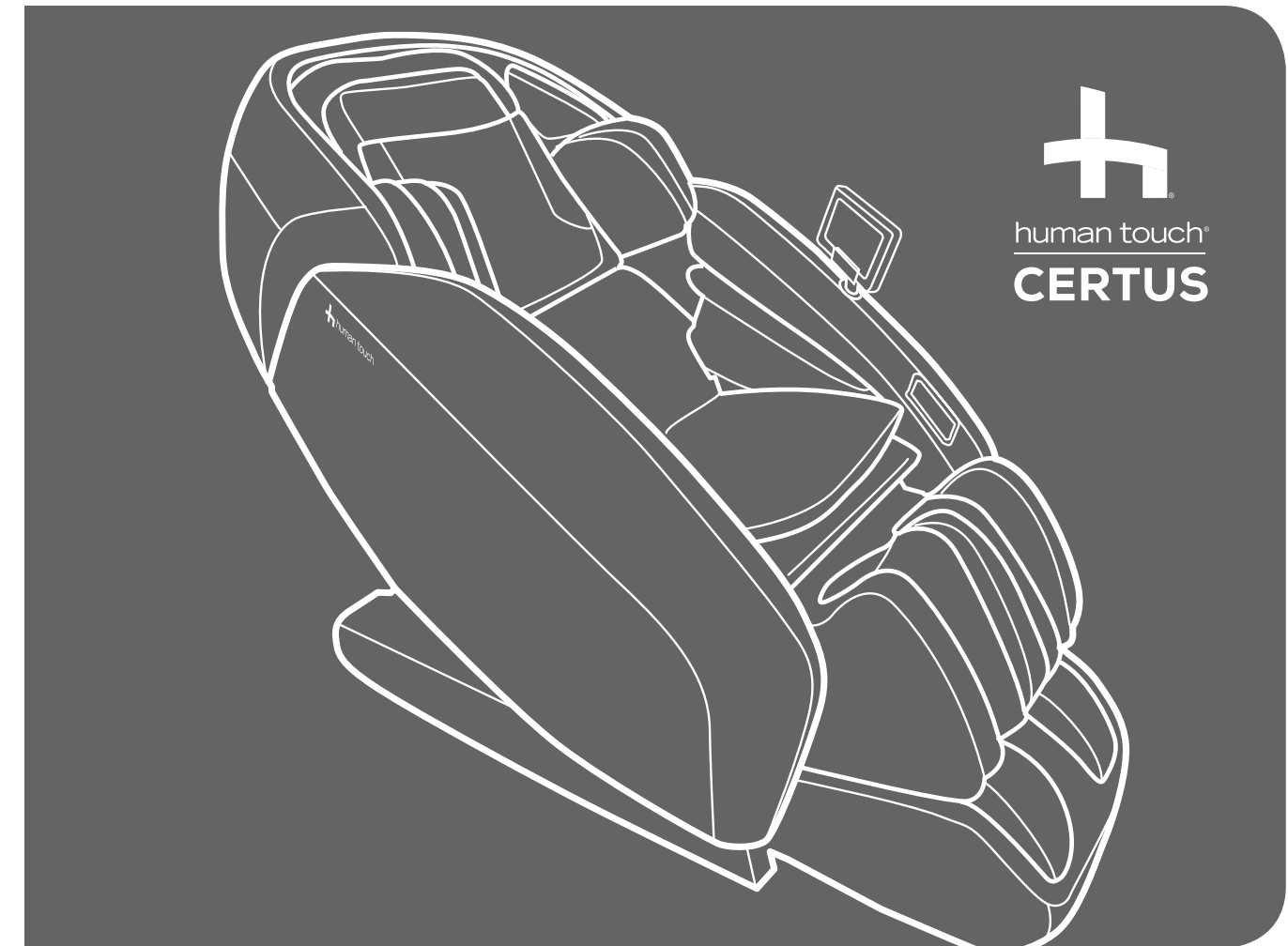

Fauteuil de massage Human Touch<sup>MD</sup>  
mode d'emploi et d'entretien

FRANÇAIS

Enregistrez votre produit **EN LIGNE** dès maintenant

[www.humantouch.com/register](http://www.humantouch.com/register)

Enregistrez votre produit **EN LIGNE** dès maintenant

[www.humantouch.com/register](http://www.humantouch.com/register)



Grâce à une expérience de plus de quatre décennies, Human Touch s'est établi comme un chef de file de l'industrie en changeant la vie de ses clients grâce à des produits et services qui les aident à se sentir mieux, à performer davantage et à être à leur meilleur. Élaborés en collaboration avec des experts du domaine médical et de l'industrie, nous offrons des produits qui allient une technologie brevetée, le savoir-faire et une ergonomie intelligente avec une conception supérieure : le soulagement thérapeutique pour tous.

Nos fauteuils de massage, nos fauteuils inclinables PerfectChair<sup>MD</sup> et notre gamme de solutions innovantes possèdent tous les mêmes attributs en matière de convivialité, de souci de la performance et de la qualité, en plus d'une conception qui s'adapte à la plupart des modes de vie. Ces qualités sont très appréciées de nos clients et nous méritent de nombreuses reconnaissances et de nombreux prix dans l'industrie. Ainsi, Human Touch permet aux gens de vivre en meilleure santé, avec plus de vitalité, que ce soit au niveau professionnel ou personnel, au quotidien. Alors que de plus en plus de gens prennent conscience des bienfaits du mieux-être, Human Touch élargit son leadership de marque et offre des solutions dont tous peuvent profiter.

[humantouch.com](http://humantouch.com)



Enregistrez votre produit à [www.humantouch.com](http://www.humantouch.com) pour que votre produit figure dans notre système, ce qui simplifiera le processus de la garantie, si jamais vous en aviez besoin.

## Human Touch<sup>®</sup> Certus Fauteuil de massage

Vous ne rêvez pas.

C'est bien vous, à **votre maximum.**

Votre esprit à son plus vif.

Votre corps rajeuni.

Votre âme dynamisée.

Voici la série **Human Touch<sup>MD</sup> Ascent.**

Non seulement l'élégant Certus de Human Touch<sup>®</sup> est-il attrayant, mais il est aussi remarquablement fonctionnel. Le mot latin Certus se traduit par sûr, certain, résolu ou fiable. Un nom adéquat pour un fauteuil de massage qui fera bientôt partie d'une routine de bien-être sur laquelle vous pouvez compter. Certus est un compagnon fiable dans votre parcours de bien-être, vous aidant à créer un chemin vers la bonne santé par l'autogestion de la santé.

Le Certus offre un massage tridimensionnel tout le long de la colonne et jusqu'à vos cuisses. Profitez des programmes automatiques qui visent à vous aider à atteindre un nouvel état d'être détendu. Laissez la tension dans vos pieds et vos jambes se dissoudre alors que le massage orbital externe unique apaise les mollets fatigués et les pieds épuisés. Permettez à l'étirement dynamique de positionner votre corps pour une élongation de votre dos et de vos muscles vous procurant une énergie et une vivacité renouvelées. Prenez un moment et accordez-vous la permission d'être complètement subjugué dans la mélodie enveloppante de votre musique favorite grâce au système sonore intégré de qualité supérieure Lansing..

Conférez une puissance supérieure à votre rituel quotidien avec un fauteuil de massage Human Touch de série Ascent et obtenez votre avantage de haute performance. Prenez place et détendez-vous, car le Certus deviendra à coup sûr votre siège favori dans la maison.



**MATIN ET SOIR, SALUEZ LA JOURNÉE AVEC UN FAUTEUIL DE MASSAGE DE LA SÉRIE HUMAN TOUCH<sup>MD</sup> ASCENT ET DONNEZ LIBRE COURS À VOTRE PLEIN POTENTIEL.**



# consignes de sécurité

## CONSIGNES DE SÉCURITÉ IMPORTANTES

Lorsque vous utilisez un appareil électrique, vous devez toujours suivre les précautions de base suivantes :

Lisez toutes les instructions avant d'utiliser cet appareil.



**DANGER: Afin de réduire les risques d'électrocution :**

Débranchez toujours cet appareil de l'alimentation électrique dès que vous avez fini de l'employer et avant de le nettoyer.



**MISE EN GARDE : Afin de réduire les risques de brûlure, d'incendie, d'électrocution ou de blessure :**

- Tenez vos mains et vos doigts éloignés du mécanisme de massage et des rouleaux lorsqu'ils sont en marche. Si vous touchez au mécanisme, les rouleaux risquent de se comprimer et de vous blesser.
- Si le cordon d'alimentation est endommagé, il doit être remplacé par le fabricant, son représentant de service ou un technicien qualifié afin d'éviter tout danger.
- Un appareil ne devrait jamais être laissé sans surveillance lorsqu'il est branché. Débranchez l'appareil de l'alimentation lorsque vous ne l'employez pas et avant d'y insérer ou d'en retirer des pièces.
- Ne faites pas fonctionner cet appareil une couverture ou sous un oreiller. Une surchauffe pourrait survenir et causer un incendie, une électrocution ou des blessures.
- Une surveillance étroite est nécessaire lorsque ce fauteuil est employé près ou par des enfants ou des personnes handicapées. Gardez les enfants à l'abri du repose-pied déployé (ou autres pièces semblables).
- Employez ce fauteuil à ce pour quoi il a été conçu, tel que décrit dans ce guide. Employez uniquement les accessoires recommandés par le fabricant.
- N'employez jamais ce produit si son cordon ou sa fiche d'alimentation sont endommagés, s'il ne fonctionne pas correctement, s'il a été échappé ou endommagé ou s'il a été immergé. Retournez ce fauteuil à un centre de service pour examen et réparation.
- Ne transportez pas cet appareil en tirant sur son cordon d'alimentation. N'utilisez pas le cordon d'alimentation comme une poignée.
- Éloignez toujours le cordon d'alimentation de toute source de chaleur.
- Ne faites jamais fonctionner ce fauteuil si ses trappes d'aération sont obstruées. Maintenez les trappes d'aération exemptes de peluche, de cheveux et de substances semblables.
- N'échappez ni n'insérez jamais aucun objet dans aucune ouverture.
- N'employez pas ce fauteuil à l'extérieur.
- Ne faites pas fonctionner dans un endroit où on utilise des produits à bombe aérosol (vaporisateur) ou dans un endroit où de l'oxygène est administré.
- Pour débrancher, mettez toutes les commandes à la position O (arrêt) et retirez la fiche de la prise.
- Ne massez aucune partie du corps qui soit enflée, enflammée ou présentant des éruptions.
- Ne massez pas vos jambes si vous souffrez de douleurs idiopathiques.
- N'employez pas cet appareil sur une surface humide ou lorsqu'une partie de votre corps est en contact avec une structure de plomberie ou autre structure similaire.
- Ne branchez cet appareil qu'à une prise correctement mise à la terre. Consultez les INSTRUCTIONS DE MISE À LA TERRE.
- N'employez pas ce fauteuil s'il émet un bruit plus élevé que le son normal.
- Ne vous mettez pas debout sur ou dans l'appareil. N'utilisez cet appareil qu'en position assise.
- Utilisez les surfaces chauffantes avec précaution. Risque de brûlures graves. N'utilisez pas cet appareil sur une zone épidermique sensible ou si vous souffrez de mauvaise circulation sanguine. Ce produit peut être dangereux s'il est utilisé par des enfants ou des personnes handicapées sans surveillance.

### Consignes de sécurité

- Nous recommandons le port de vêtements confortables pour l'emploi de ce produit.
- Une position détendue est nécessaire afin de bénéficier des avantages de ce fauteuil. Ne mettez jamais de pression sur aucune partie de votre corps reposant sur le dossier lorsque que les rouleaux sont en mouvement.
- Si vous éprouvez un inconfort anormal lorsque vous employez ce produit, éteignez-le immédiatement et cessez son emploi. Consultez votre médecin.
- Ne vous assoyez pas sur le système de commande.
- Ne tirez pas sur le cordon d'alimentation.
- Si vous employez ce produit après une période de rangement prolongée, vérifiez son bon fonctionnement au préalable.
- Assurez-vous toujours qu'aucun obstacle ne se trouve derrière le fauteuil. Assurez-vous de disposer d'un espace suffisant pour incliner le fauteuil.

### CONSERVEZ CE MODE D'EMPLOI

**Ne réparez pas ce fauteuil vous-même.**

Ce fauteuil est conçu pour un usage personnel au foyer. Tout usage à des fins commerciales annulera la garantie.

### Consignes de mise à la terre :

Ce fauteuil doit être branché sur un circuit avec mise à la terre. En cas de mauvais fonctionnement ou de bris, la mise à la terre réduit le risque d'électrocution en permettant au courant électrique d'emprunter le chemin offrant le moins de résistance. Ce fauteuil est pourvu d'un cordon d'alimentation doté d'un conducteur et d'une fiche de mise à la terre. La fiche doit être branchée dans une prise correctement installée et mise à la terre conformément aux ordonnances et aux codes locaux.



**DANGER : Un branchement inadéquat du conducteur de mise à la terre entraîne un risque d'électrocution. Consultez un électricien ou un technicien qualifié si vous n'êtes pas certain que ce fauteuil soit correctement mis à la terre. Ne modifiez pas la fiche accompagnant le fauteuil – si elle ne s'insère pas dans la prise, faites installer une prise appropriée par un électricien qualifié.**

Ce fauteuil convient à un circuit de courant nominal de 120 volts. Il est doté d'une fiche de mise à la terre semblable à celle illustrée sur la figure A. Au cas où une prise correctement mise à la terre ne serait pas disponible, un adaptateur temporaire, semblable à celui illustré sur les figures B et C, peut être employé pour brancher cette fiche à une prise de courant à deux trous, tel qu'illustré sur la figure B. L'adaptateur temporaire ne doit être employé que le temps qu'il faudra à faire installer une prise correctement mise à la terre (figure A) par un électricien qualifié. L'onglet rigide de couleur verte sortant de l'adaptateur doit être branché à une prise permanente, telle un couvercle de boîte de sortie correctement mise à la terre. L'adaptateur doit être retenu par une vis de métal.

### Pour tous les produits dotés d'un cordon d'alimentation mis à la terre :

#### Méthodes de mise à la terre :

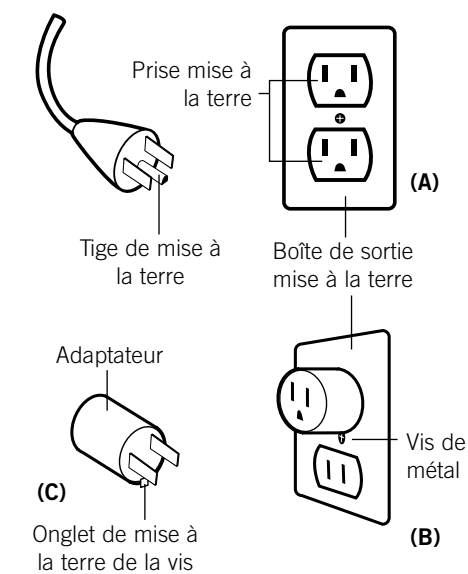

L'utilisation d'un adaptateur temporaire est interdite au Canada.



Cet appareil est conforme à la Partie 15 du règlement de la FCC. L'utilisation de l'appareil est assujettie aux deux conditions suivantes : (1) Cet appareil peut causer des interférences nuisibles, et (2) il doit accepter toute interférence reçue, y compris les interférences qui pourraient causer un fonctionnement indésirable.



**MISE EN GARDE :** Ce fauteuil est doté d'un dispositif de réinitialisation thermique de protection. Il s'agit d'une caractéristique de sécurité supplémentaire installée afin de vous protéger contre la surchauffe du fauteuil. Si le fauteuil s'arrête soudainement et que vous ne pouvez le remettre en marche, mettez le bouton d'alimentation générale, situé à l'arrière du fauteuil, à la position d'arrêt. Attendez au moins 30 minutes avant de le remettre en marche. Si vous n'éteignez pas le fauteuil, il pourrait se remettre en marche inopinément une fois le dispositif refroidi.

# préparez-vous

## OUVERTURE DE LA BOÎTE

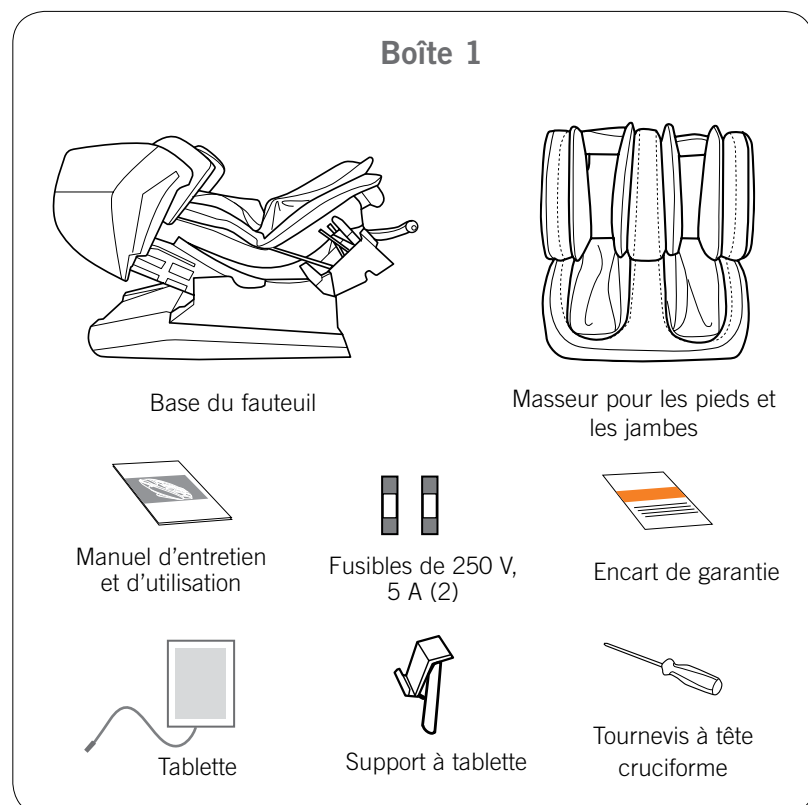

## CHOISISSEZ UN EMPLACEMENT

Lorsque vous décidez de l'endroit où vous mettrez le Certus, envisagez ce qui suit :

- Placez l'appareil sur une surface plane, à l'abri des rayons directs du soleil ou de toute autre source directe de chaleur (pour éviter la décoloration).
- Si vous souhaitez mettre le fauteuil sur une surface dure, il est recommandé de placer un tapis ou un revêtement mou en dessous pour éviter d'endommager le plancher.
- Pour accommoder le repose-pied lorsqu'il est déployé, assurez-vous que la zone à l'avant du fauteuil est dégagée sur au moins cinq pouces.
- Le fauteuil se déplace vers l'avant alors qu'il s'incline, vous pouvez donc le positionner directement à côté du mur.

**Votre fauteuil de massage nécessite un peu d'assemblage :**

1. Installer la tablette.
  2. Fixer les panneaux latéraux.
  3. Installer le masseur pour les pieds et les jambes.
  4. Installer le support à tablette.
  5. Fixer les coussins.
- Il vous suffit ensuite de le brancher et vous voilà fin prêt!

## DÉPLACEZ LE FAUTEUIL À L'ENDROIT DÉSIRÉ

1. Tenez l'avant du cadre du fauteuil des deux côtés (Fig. 1).
2. Soulevez le fauteuil pour le faire rouler sur ses roues.
3. Roulez le fauteuil sur ses roues de déplacement jusqu'à l'endroit souhaité.
4. Abaissez doucement le fauteuil, jusqu'au plancher.

**MISE EN GARDE :** Le fauteuil ou le plancher risquent d'être endommagés si vous échappez l'avant du fauteuil.

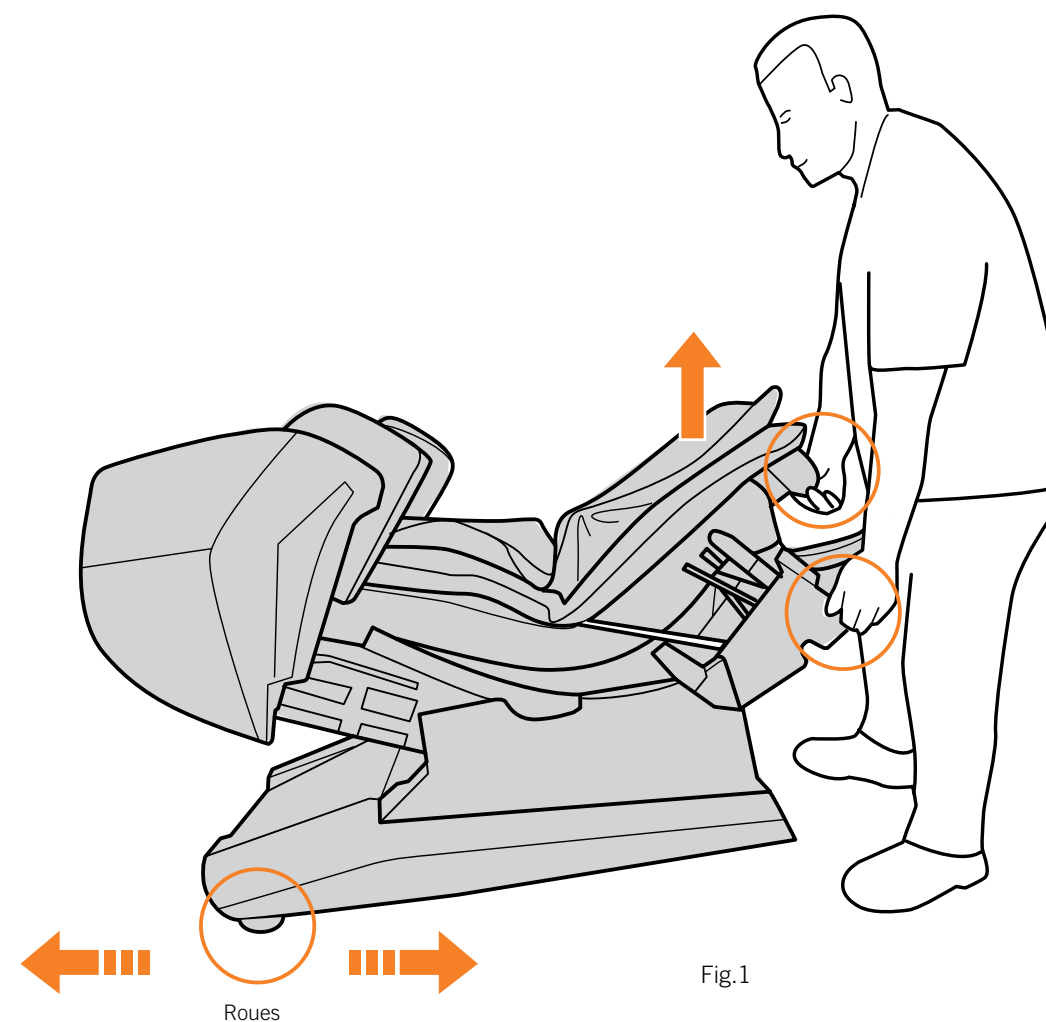

## ASSEMBLEZ LE FAUTEUIL

### Soulever le fauteuil en position relevé

1. Branchez le cordon d'alimentation à l'arrière du fauteuil, puis dans une prise électrique mise à la terre.
2. Tournez le bouton d'alimentation, situé à l'arrière du fauteuil, à la position de marche (On). Le fauteuil s'incline en position relevée.
3. Éteignez le fauteuil et débranchez-le de l'alimentation.

### Installer la tablette

1. Faites correspondre les broches sur le câble de tablette avec les trous correspondants dans la prise sur le cadre gauche du fauteuil, puis insérez le connecteur dans la prise (Fig. 2).
2. Faites tourner le verrou de connecteur dans le sens horaire jusqu'à ce qu'il soit bien serré pour fixer le câble (Fig. 3).

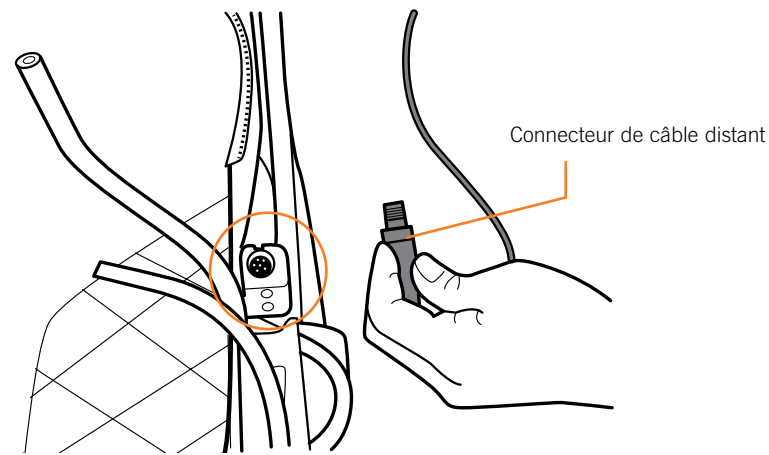

Fig.2

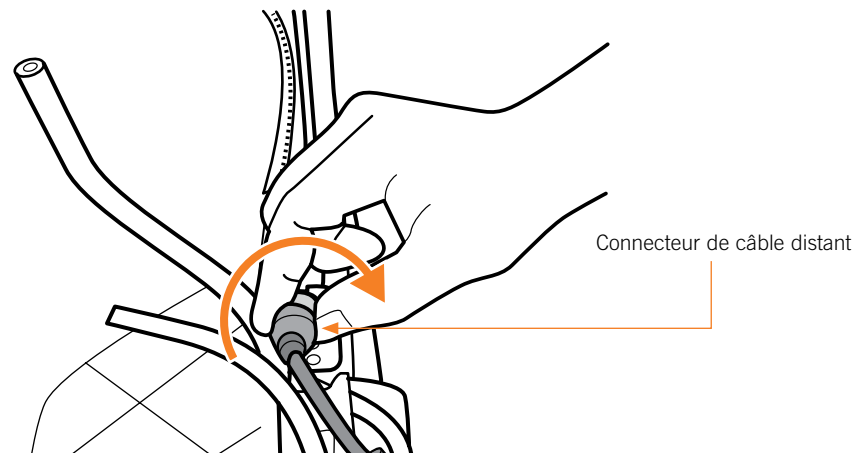

Fig.3

### Installer les panneaux latéraux

1. Retirez la vis à tête cruciforme et la rondelle du devant du cadre de fauteuil gauche.  
**REMARQUE :** Utilisez un tournevis manuel et assurez-vous de le tenir droit pour éviter de foirer les vis (Fig. 4).

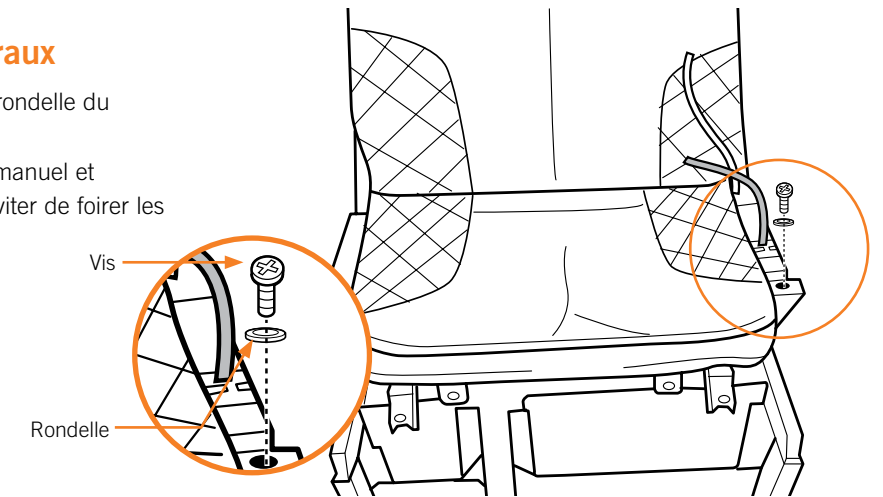
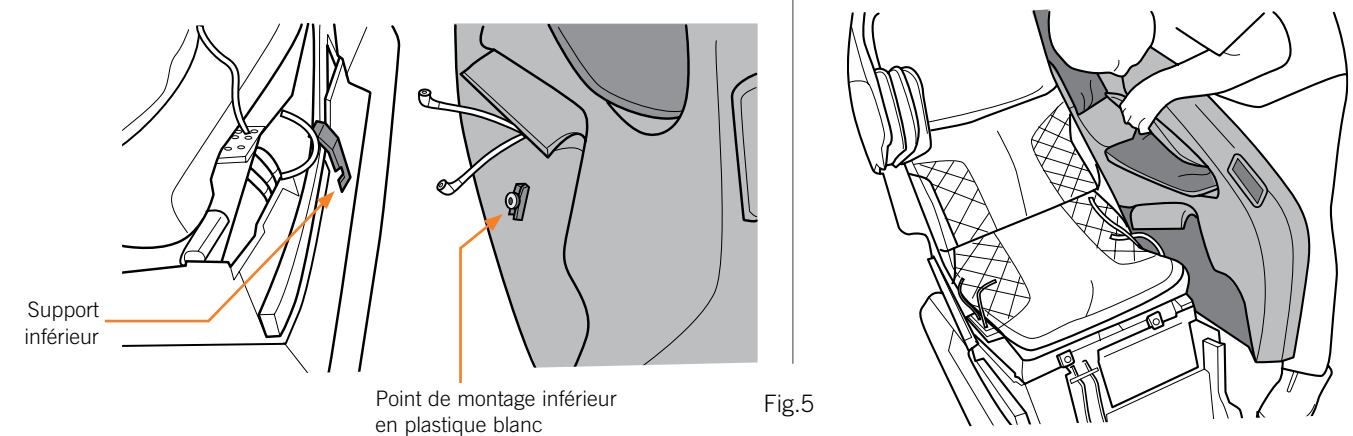
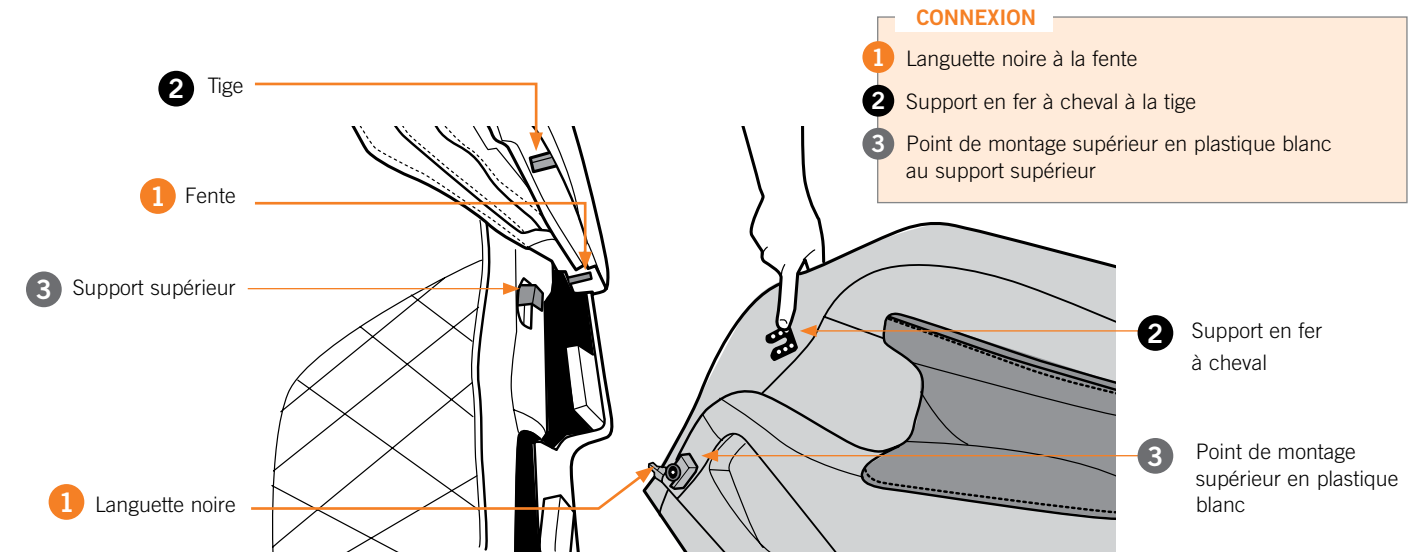
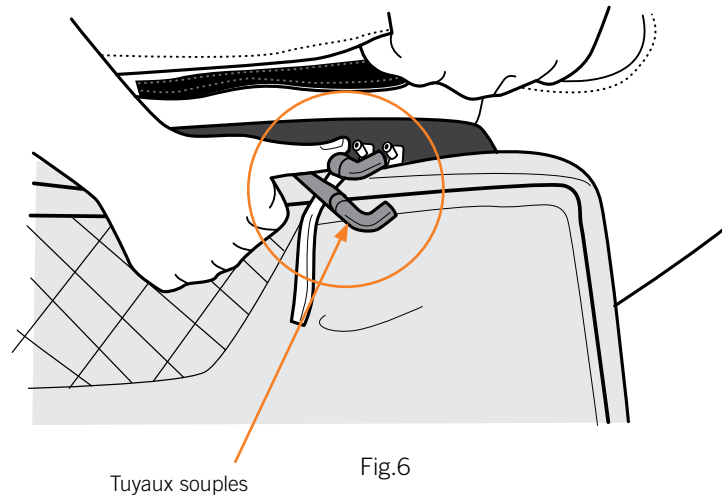

Fig.4

2. Alignez les quatre points de montage de panneau latéral avec les points correspondants sur le fauteuil, puis faites glisser le panneau en position. **IMPORTANT :** Le support en fer à cheval est mince et peut être difficile à engager; appliquer une pression sur la partie arrière du panneau latéral en le faisant glisser vers l'arrière rend l'opération plus facile (Fig. 5).



3. Remettez la vis et la rondelle que vous avez retirées à l'étape 1 pour terminer de fixer le panneau latéral au fauteuil.
4. Branchez les deux tuyaux souples de panneau latéral aux raccords correspondants sur le fauteuil (ils comportent un code de couleur) (Fig. 6).
5. Répétez les étapes 1 à 4 pour installer le panneau latéral droit.



7. Positionnez le câble de tablette de manière à ce qu'il longe le panneau latéral vers l'avant du fauteuil, puis appuyez le rabat de panneau rembourré latéral gauche sur les connexions de câble (le rabat est fixé à l'aide d'attaches autoagrippantes) (Fig. 8).
8. Appuyez le rabat rembourré de panneau latéral droit sur le siège pour le fixer sur les connexions de câble.

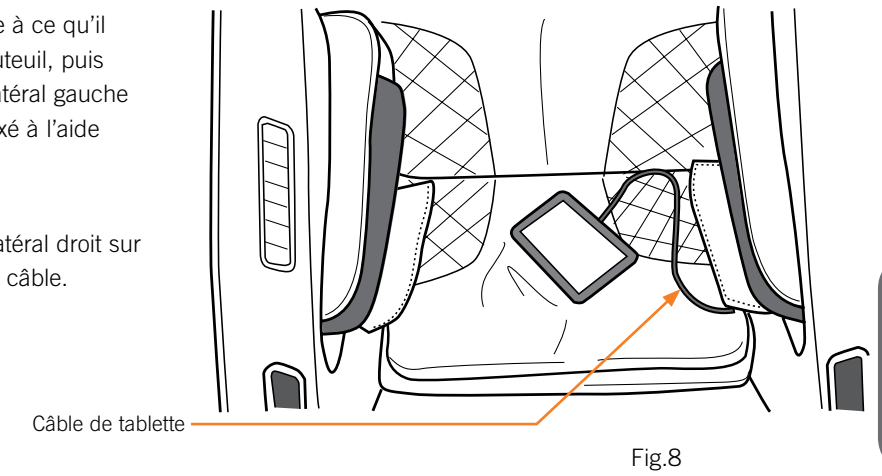

6. Branchez les trois connecteurs latéraux droits sur les connecteurs correspondants sur le fauteuil (Fig. 7).

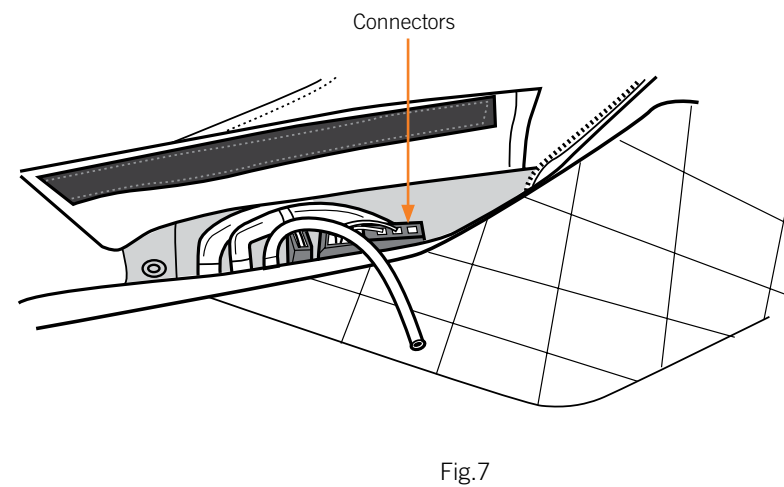

### Poser le masseur pour les pieds et les jambes

1. Retirez les deux vis à tête cruciforme et les rondelles des supports de montage du masseur pour les pieds et les jambes du fauteuil (Fig. 9).

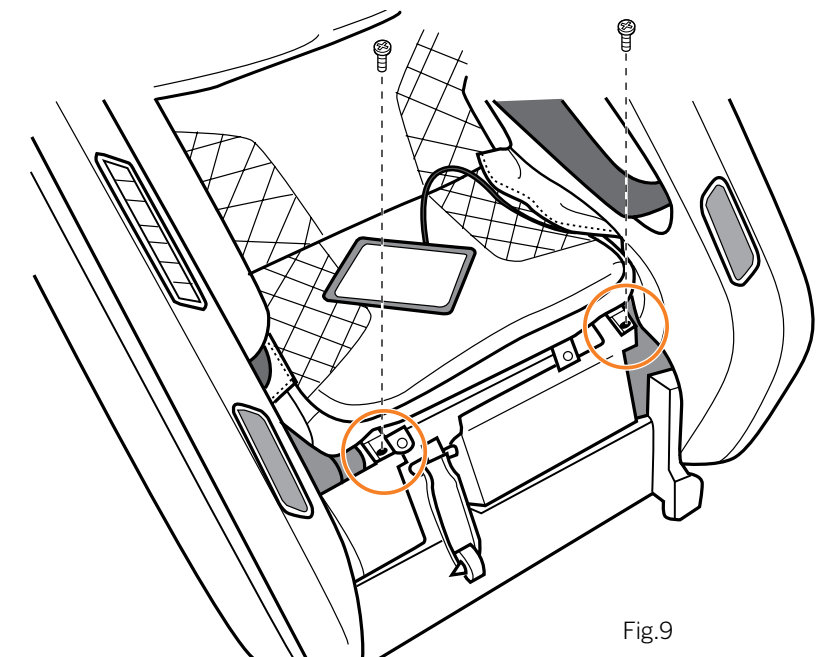

2. Retournez les deux supports de montage vers le haut (Fig. 10).

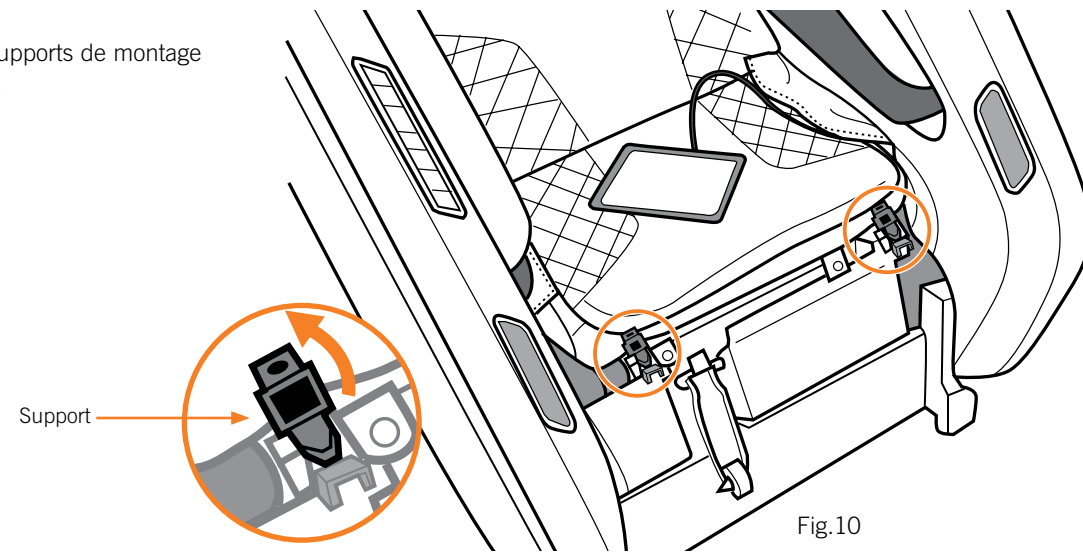

4. Faites glisser les deux tiges de montage de masseur dans les supports sur le fauteuil; les supports sur le fauteuil pivotent vers l'avant pour fixer les tiges (Fig. 12).

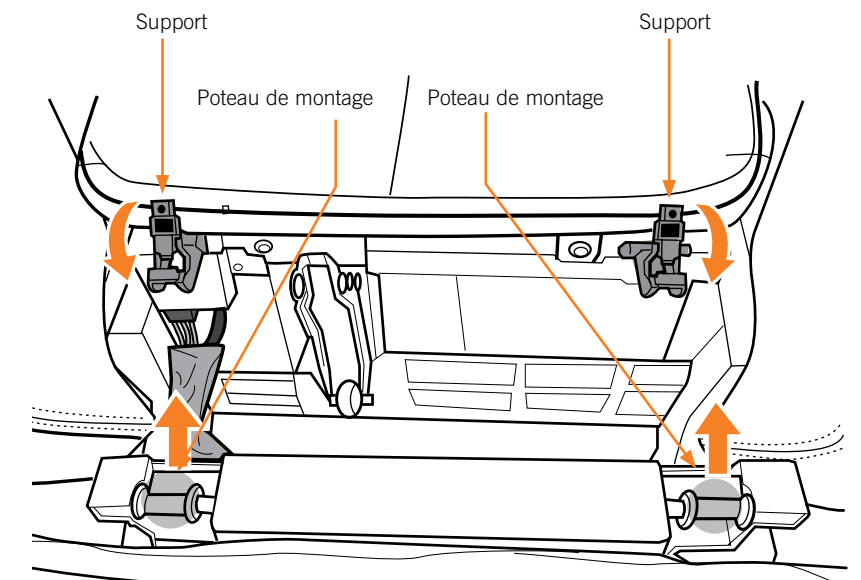

3. Placez le masseur en place, branchez le connecteur sur le fauteuil (avec la languette orientée vers vous), puis branchez le tuyau souple d'air sur le fauteuil (Fig. 11).

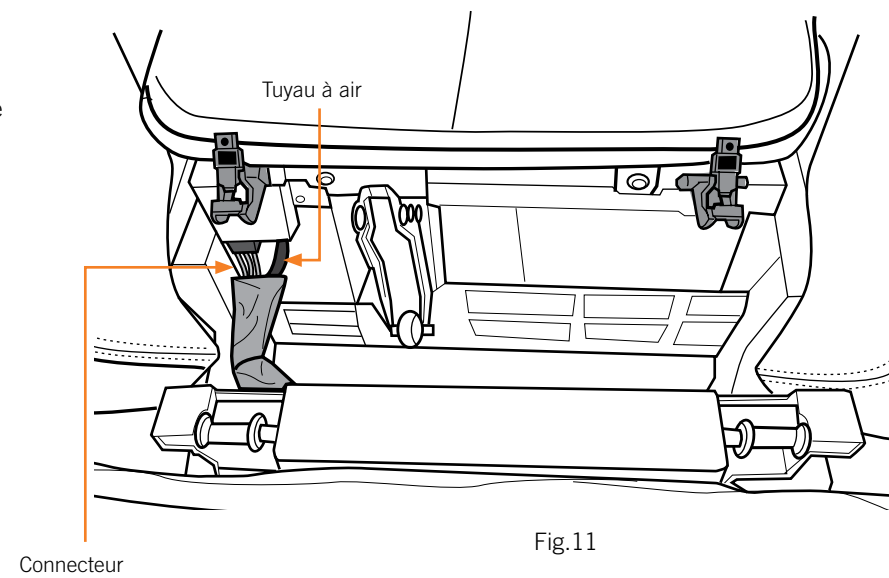

5. Remettez les deux vis à empreinte cruciforme et les rondelles que vous avez retirées à l'étape 1 (Fig. 13.).

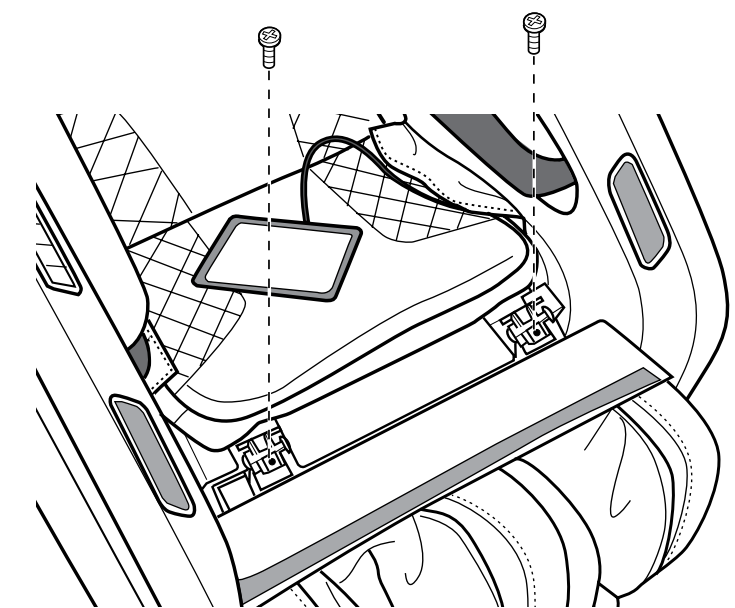



## Installer le support à tablette

1. Placez le support à tablette en position avec le côté plat orienté vers l'avant, puis abaissez-le dans le support (Fig. 14).

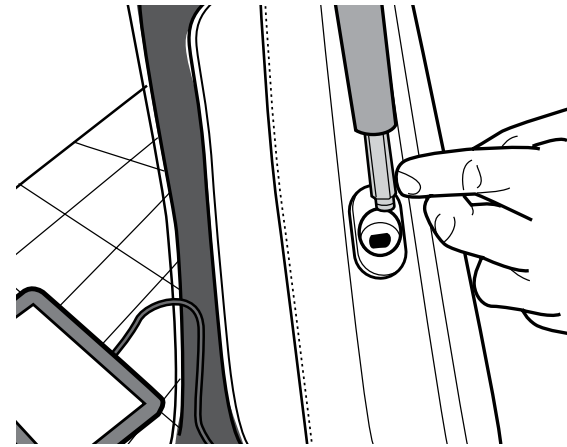

Fig.14

2. Placez la tablette dans son support avec le cordon centré dans le support (Fig. 15).

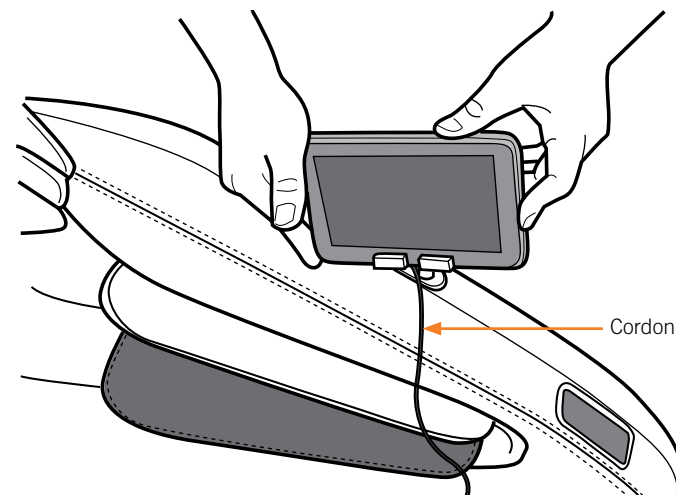

Fig.15

## Installer le coussin corporel

1. Retournez la couche supérieure du coussin corporel (coussin amortisseur) vers le haut et par-dessus le dossier (Fig. 16).

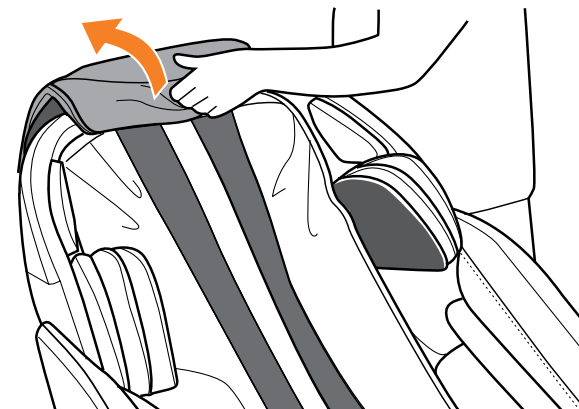

Fig.16

2. Sur le côté gauche du cadre du fauteuil, branchez le tuyau souple sur le raccord supérieur de coussin et le tuyau souple noir sur le raccord inférieur de coussin (Fig. 17).

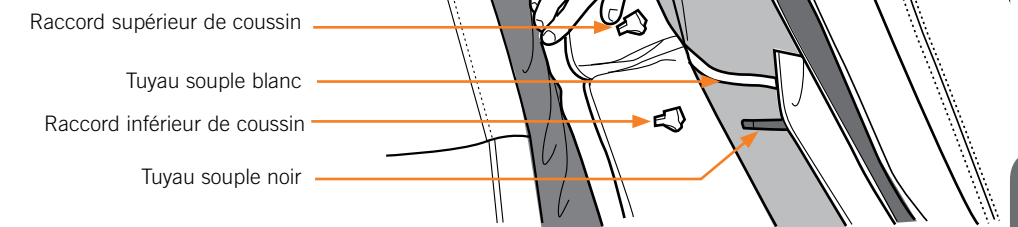

Fig.17

3. Branchez le câble chauffant du côté gauche du cadre de fauteuil sur le câble correspondant sur le côté inférieur gauche du coussin corporel (vous entendrez un clic lors du raccord), puis tirez le boîtier protecteur sur la connexion pour le fixer (Fig. 18).

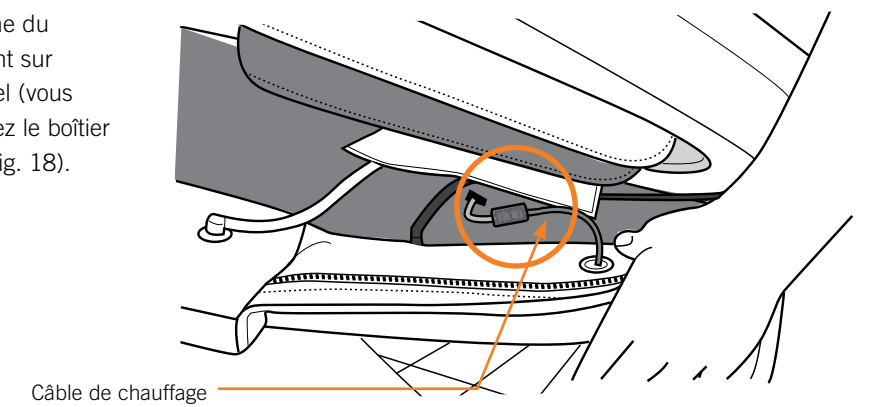

Fig.18

4. Sur le côté droit du fauteuil, branchez le tuyau souple blanc au raccord supérieur de coussin et le tuyau souple noir sur le raccord inférieur de coussin.
5. Fermez les deux fermetures à glissière du coussin corporel du fauteuil; les fermetures à glissière partent du haut du dossier (Fig. 19).

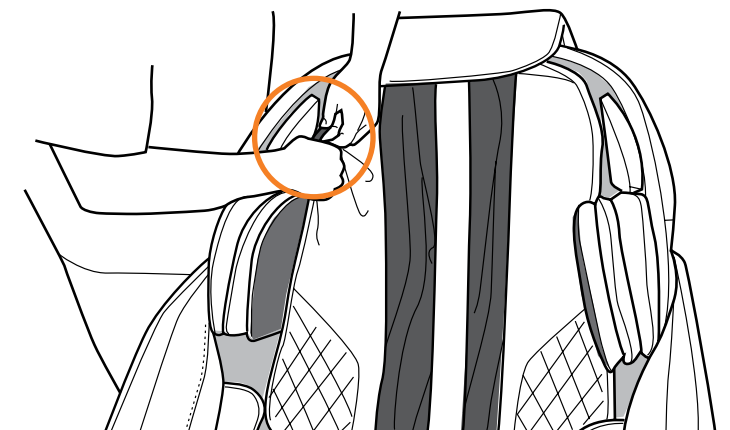

Fig.19

6. Fermez la fermeture à glissière avant du coussin corporel sur le fauteuil (Fig. 20).

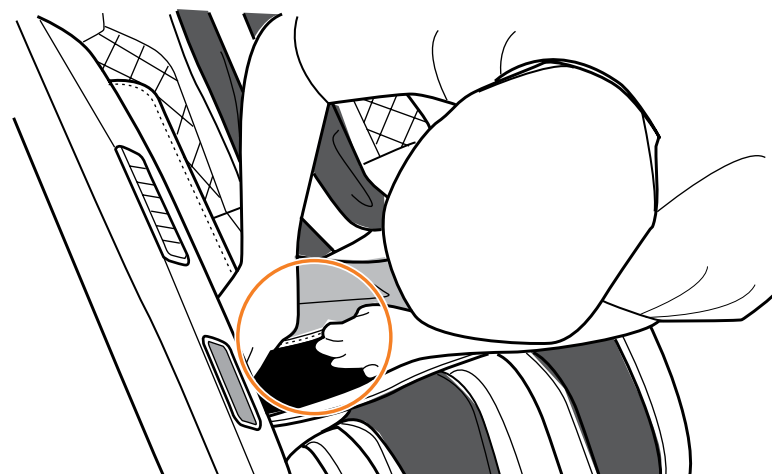

Fig.20

8. Fermez la fermeture à glissière du rembourrage de masseur pour les pieds et les jambes sur le coussin corporel (Fig. 22).



Fig.22

7. Appuyez le rabat rembourré de masseur pour les pieds et les jambes vers le bas pour le fixer au coussin corporel (il est fixé avec des fermetures autoagrippantes) (Fig. 21).

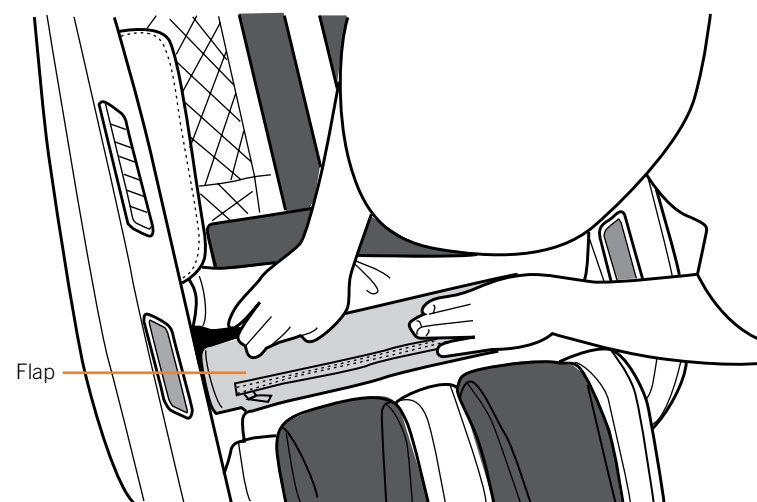

Fig.21

9. Remettez la couche supérieure du coussin corporel (coussin amortisseur) sur l'avant du fauteuil (Fig. 23).
10. Branchez le cordon à l'arrière du fauteuil, puis dans la prise électrique mise à la terre. Tournez le bouton d'alimentation, situé à l'arrière du fauteuil, à la position de marche (On).

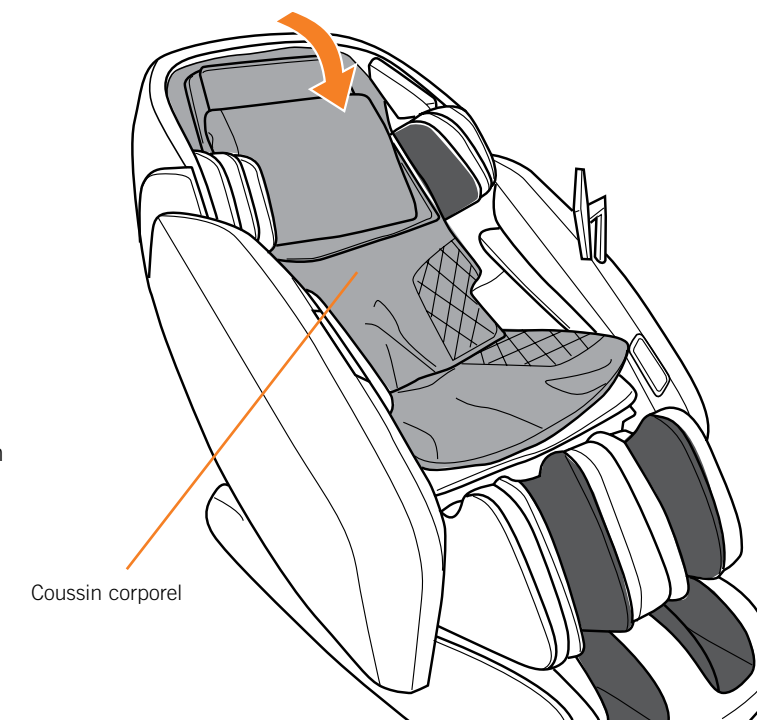
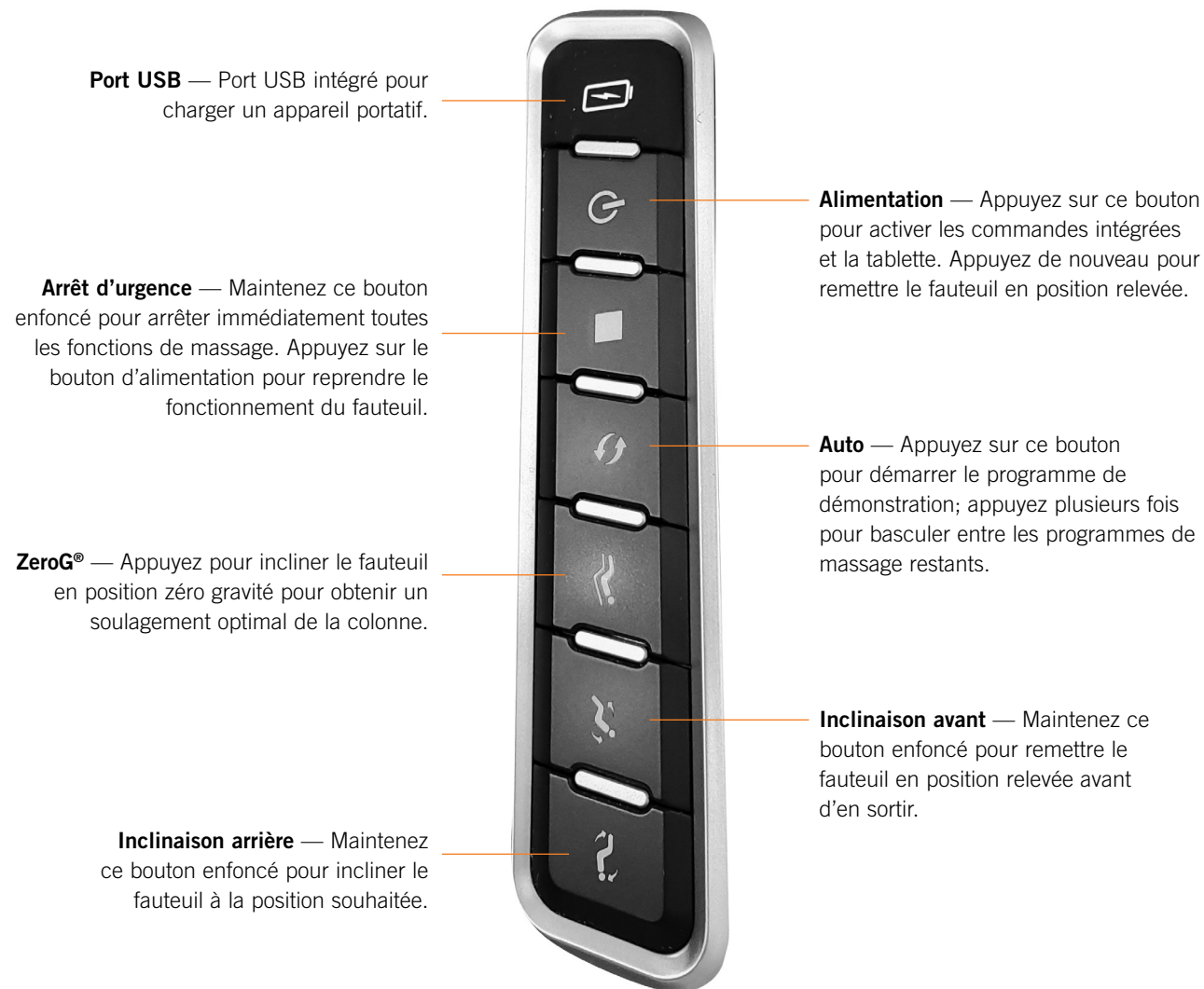

Fig.23

# Se familiariser

## UTILISATION DES COMMANDES INTÉGRÉES



## UTILISATION DE LA TABLETTE

1. Appuyez sur le bouton d'alimentation à l'écran de la tablette ou sur le panneau de commande de l'accoudoir droit pour activer les commandes. Le voyant DEL d'alimentation de la tablette s'allume en rouge.

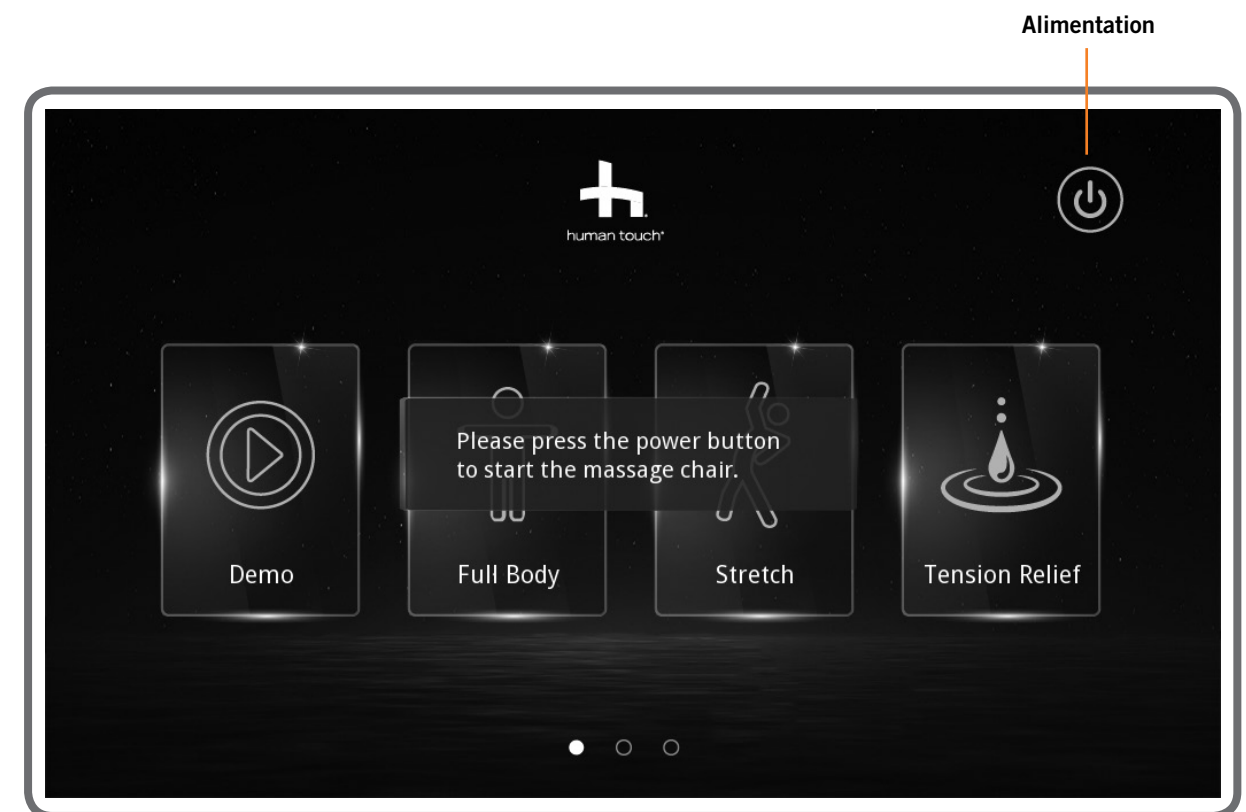

**REMARQUE :** Après 30 secondes d'inactivité, la luminosité de l'écran s'atténue. Appuyez simplement sur l'écran pour reprendre la luminosité normale.

## NAVIGATION DU MENU PRINCIPAL



	<p><b>PROGRAMMES DE MASSAGE AUTOMATIQUES</b> — Dans le menu principal, balayez vers la gauche ou la droite pour sélectionner l'un des cinq programmes de massage automatique ou sélectionnez <b>More Programs</b> (Plus de programmes) pour accéder à six programmes supplémentaires.</p>
	<p><b>MASSAGE MANUEL</b> — Personnalisez votre massage, y compris la technique de massage, l'emplacement sur lequel se concentrer, la vitesse, la largeur, l'intensité et la chaleur.</p>
	<p><b>RÉGLAGES</b> — Changez la langue d'affichage à chinois, coréen ou vietnamien, désactivez/activez le son de l'écran tactile ou obtenez rapidement des renseignements sur qui appeler si vous éprouvez des difficultés avec votre fauteuil.</p>

**RÉGLAGE DE LA POSITION** — Ajustez rapidement la hauteur et l'extension du repose-pied ainsi que l'angle d'inclinaison du fauteuil et la durée du massage.

Appuyez sur ce symbole pour afficher l'écran de réglage de la position; appuyez de nouveau pour retourner au menu principal.

Arrête immédiatement le massage et met le fauteuil en mode d'alimentation en attente.

S'allume pour indiquer que la tablette est actuellement active. S'il n'est pas allumé, appuyez dessus pour activer la tablette.

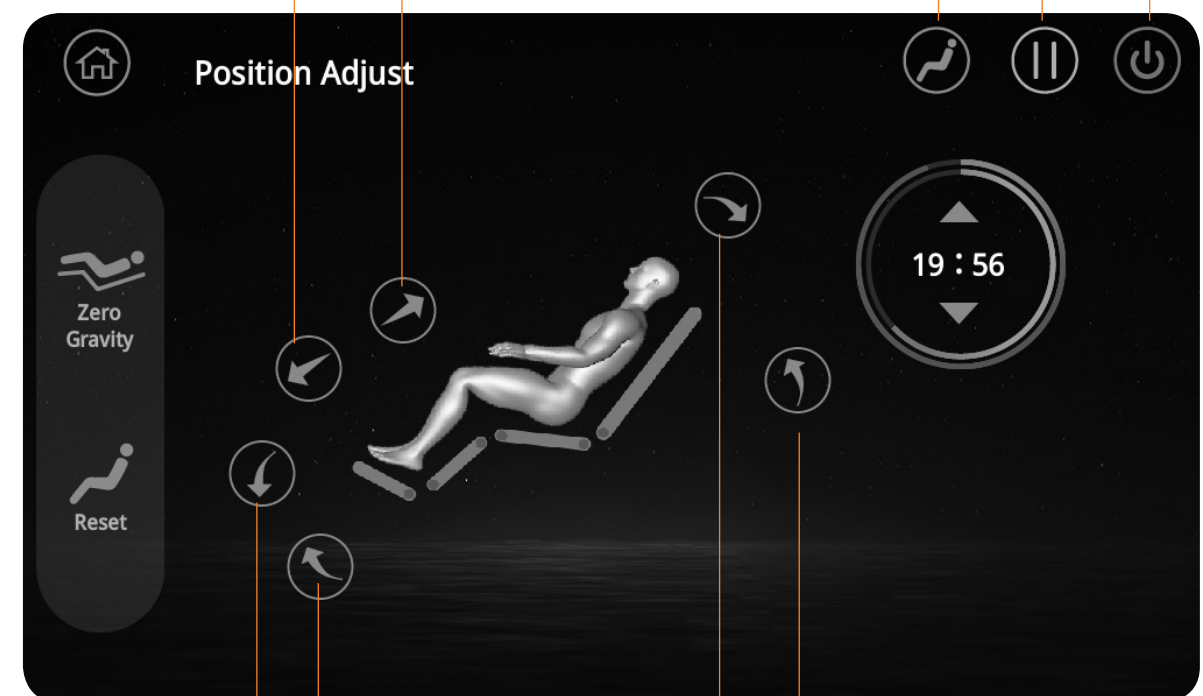

Le masser pour les pieds et les jambes se déploie/rétracte.

Le masser pour les pieds et les jambes se soulève/s'abaisse.

Le fauteuil se relève/s'incline.



# coulez-vous-la douce

## UTILISATION DES PROGRAMMES AUTOMATIQUES

FAITES VOTRE CHOIX PARMİ LES PROGRAMMES DE MASSAGE AUTOMATIQUES SUIVANTS.

PROGRAMME DE MASSAGE	FOCUS (CIBLE)	INTENSITÉ
	<b>DEMO (DÉMO)</b> — Une brève démonstration de toutes les fonctionnalités de massage pour le corps en entier.	Moyenne
	<b>CORPOREL INTÉGRAL</b> — Profitez d'un massage robotique et à l'air équilibré de la tête au pied.	Faible/moyenne
	<b>STRETCH (ÉTIREMENT)</b> — Étirez tout votre corps en utilisant un massage à l'air apaisant pendant que le massage robotique met l'accent sur votre région lombaire et le fessier.	Moyenne
	<b>TENSION RELIEF (SOULAGEMENT DE LA TENSION)</b> — Détendez votre cou fatigué et les muscles de vos épaules tout en profitant d'un massage corporel complet.	Moyenne
	<b>ENERGIZE (ÉNERGIE)</b> — Récupérez votre énergie avec ce massage corporel complet.	Bas
	<b>RECOVERY (RÉCUPÉRATION)</b> — Soulagez la tension du haut de votre corps grâce à ce massage par pétrissage.	Moyenne
	<b>SHIATSU</b> — Apaisez le bas de votre dos fatigué et de vos hanches avec ce massage par pétrissage.	Moyenne
	<b>PERFORMANCE</b> — Continuez à fonctionner à votre plein potentiel grâce à ce massage corporel complet.	Moyenne/élevée
	<b>RHYTHMIC (RYTHMIQUE)</b> — Un massage équilibré qui suit un rythme régulier.	Moyenne
	<b>RELAX (RELAXATION)</b> — Décompressez avec ce massage corporel complet.	Faible/moyenne
	<b>COMPRESSION</b> — Travaillez à défaire ces nœuds dans le bas de votre dos grâce à ce massage basé principalement sur le pétrissage.	Moyenne

**DÉTECTION ACUPOINT®** — Après avoir sélectionné un programme de massage automatique, le mécanisme balaye votre dos et cartographie les programmes de massage pour un maximum d'efficacité.

Please sit all the way back in the chair with your head on the pillow while the massage mechanism scans your back and automatically adjusts for the perfect massage!  
Scanning, please wait...

**RÉGLAGE MANUEL DE LA HAUTEUR** — Si vous souhaitez régler la plage de massage verticale différemment, vous pouvez le faire en maintenant les flèches enfoncées.

Shoulder height adjustment

**ÉCRAN DE STATUT** — Après avoir sélectionné un programme de massage automatique, l'écran d'état s'affiche pour indiquer la technique de massage en cours d'utilisation et si la chaleur est activée. À partir de cet écran, vous pouvez régler l'intensité du massage ainsi que sa durée.

Appuyez pour afficher le menu principal.

Indique quelle technique de massage est en cours d'utilisation.

Touchez pour afficher l'écran Position Adjust (Réglage de la position).

Touchez pour mettre le massage en pause ou le reprendre.

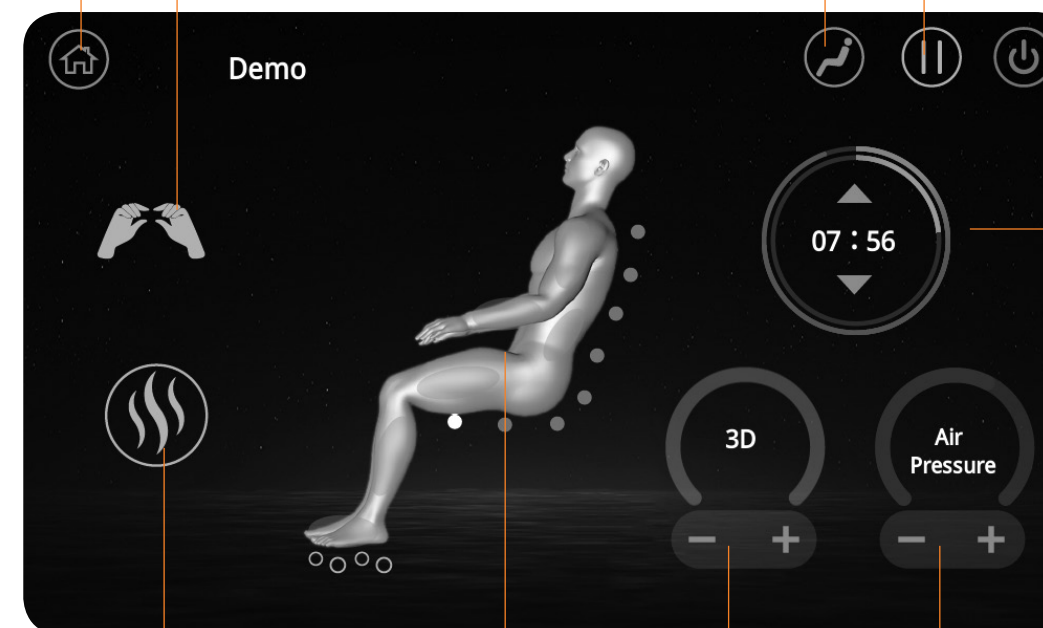

Touchez pour basculer entre l'activation/désactivation de la chaleur; s'allume pour indiquer que la chaleur est activée.

Touchez pour augmenter ou diminuer l'intensité du massage robotique.

Touchez pour augmenter ou diminuer l'intensité du massage à l'air.

Indique quelles zones du corps sont massées.

Affiche le temps restant à une séance de massage. Touchez les flèches pour augmenter/diminuer la durée du massage par incréments de dix minutes (jusqu'à 30 minutes).



# prenez les commandes

## PERSONNALISER VOTRE MASSAGE

Vous pouvez utiliser l'écran **Manual Massage (Massage manuel)** pour personnaliser complètement votre massage. Pour accéder à l'écran Manual Massage :

1. À partir du menu principal, balayez l'écran de droite à gauche pour accéder à la page du deuxième menu.
2. Sélectionnez **Manual Massage** (Massage manuel).
3. Sélectionnez un mode de massage.

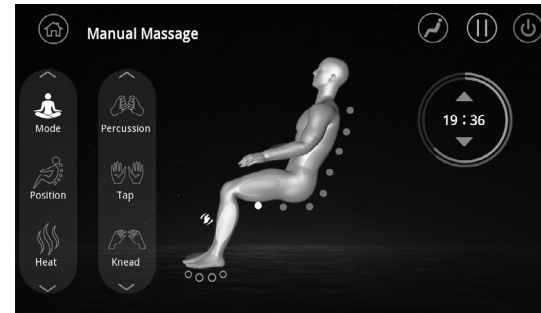

MODE	DESCRIPTION
<b>PERCUSSION</b>	Des tapotements rapides alternés le long de la colonne vertébrale stimulent les muscles et les articulations de la région lombaire. Ce massage reproduit la technique de massage à percussion employée en médecine sportive dans le cadre de thérapie musculaire en profondeur.
<b>TAP (TAPOTTEMENT)</b>	Un massage avec tapotements et roulements.
<b>KNEAD (PÉTRISSAGE)</b>	Votre dos est pétri par de petits mouvements circulaires appliqués de chaque côté de votre colonne vertébrale.
<b>ROULEMENT</b>	Un roulement doux masse le long de votre dos, près de votre colonne vertébrale.
<b>KNEAD &amp; PERCUSS</b>	Combine un mouvement de pétrissage circulaire à de rapides tapotements en mode percussion.

## Définir la position du massage robotique

Vous pouvez choisir de masser votre corps en entier (par défaut), une zone de six pouces ou un seul endroit.

1. Dans l'écran **Manual Massage** (massage manuel), sélectionnez **Position**.
2. Sélectionnez la zone de concentration souhaitée :
  - **Whole (Complet)** - masses le corps au complet.
  - **Partial (Partiel)** - masse une zone de six pouces.
  - **Point** - masse un seul endroit. Une fois cette option sélectionnée, maintenez les flèches enfoncées à la base de l'onglet Position pour régler la position souhaitée.

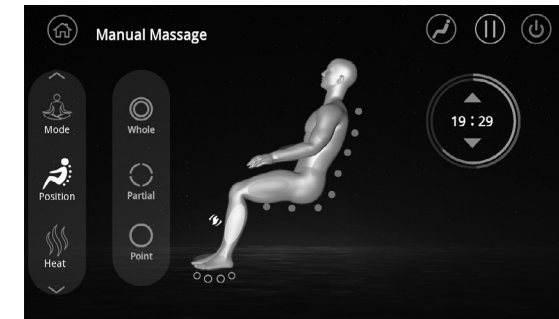

**IMPORTANT:** Attendez jusqu'à ce que le mécanisme de massage soit à la zone cible avant de sélectionner Partial; vous ne pouvez régler la position une fois qu'elle a été définie.

## Activer/désactiver la chaleur

Il est possible d'activer/désactiver la chaleur du dossier et celle du masseur pour les pieds et les jambes séparément.

1. Dans l'écran **Manual Massage**, sélectionnez **Heat** (Chaleur).
2. Touchez l'icône de la chaleur souhaitée pour activer/désactiver cette zone.

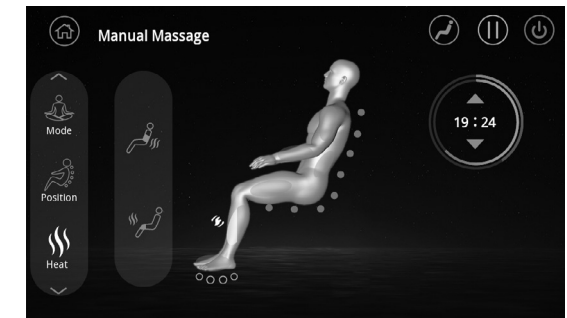

## Choisir la zone de digitopuncture Cloud Touch

Vous pouvez choisir de profiter d'un massage à l'air sur votre corps en entier, sur le haut du corps, au niveau de la taille et des hanches ou des pieds et des jambes.

1. Dans l'écran **Manual Massage**, faites défiler, puis sélectionnez **Cloud Touch**.
2. Dans l'onglet **Cloud Touch**, sélectionnez la zone de massage à l'air souhaitée.
3. Sélectionnez une zone active pour la désactiver.

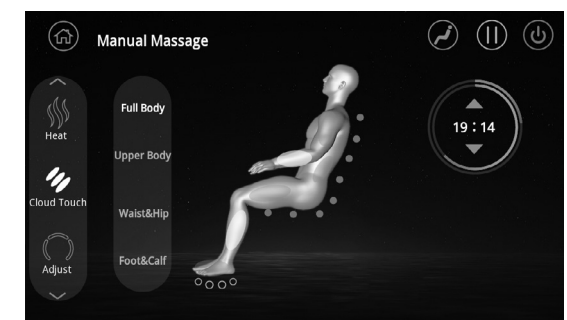

# prenez les commandes

## Peaufiner votre massage

Après avoir démarré votre massage, vous pouvez le peaufiner en réglant la durée, la vitesse du massage robotique, la largeur et l'intensité, ainsi que l'intensité Cloud Touch et la vitesse du rouleau pour les pieds.

1. Dans l'écran **Manual Massage** faites défiler, puis sélectionnez **Adjust** (Régler).
2. Utilisez la **minuterie** ⬆️ pour augmenter ou diminuer la durée du massage.
3. Touchez les boutons **Back Speed (Vitesse dans le dos)** – et + pour augmenter ou diminuer la vitesse de massage robotique.  
**REMARQUE** : Ce réglage est désactivé pendant le mode de massage Rolling (par roulement).
4. Touchez les boutons **3D Width (Largeur 3D)** – et + pour augmenter ou diminuer la largeur de massage robotique. **REMARQUE** : Ce réglage est désactivé pendant les modes de massage par pétrissage.
5. Touchez les boutons **3D** – and + buttons to increase or decrease the robotic massage intensity.
6. Tap the **Air Pressure (Pression d'air)** – et + pour augmenter ou diminuer l'intensité du massage robotique.
7. Touchez les boutons **Foot Speed (Vitesses au niveau des pieds)** – et + pour sélectionner une vitesse rapide ou lente au niveau des pieds.

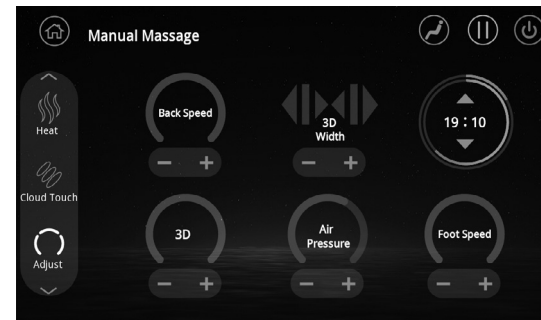

## Modifier la langue d'affichage

Vous pouvez changer la langue d'affichage de Anglais (par défaut) à Chinois, Coréen ou Vietnamien.

1. Dans le menu principal, balayez de droite à gauche pour afficher la deuxième page de menu, puis sélectionnez **Settings** (Réglages).
2. Dans l'onglet **Language** (langue), sélectionnez la langue souhaitez.

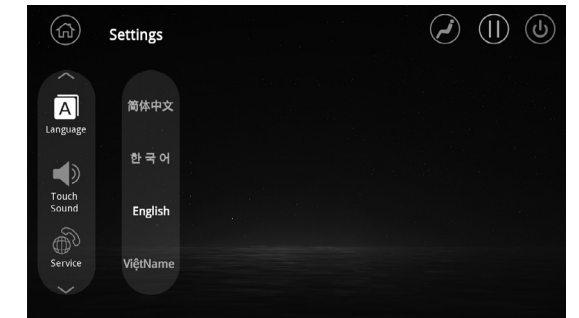

## Activer/désactiver le son de l'écran tactile

1. Dans le menu principal, balayez de droite à gauche pour afficher la deuxième page de menu, puis sélectionnez **Settings** (Réglages).
2. Sélectionnez **Touch Sound**.
3. Sélectionnez le réglage souhaité.

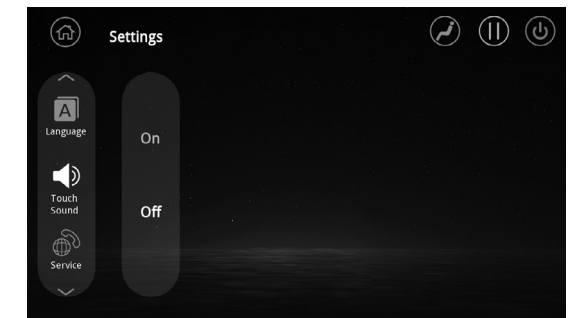

## Vous éprouvez des difficultés?

1. Dans le menu principal, balayez de droite à gauche pour afficher la deuxième page de menu, puis sélectionnez **Settings** (Réglages).
2. Sélectionnez **Service** pour afficher quelques étapes de dépannage de base et les renseignements de contact de l'expérience client Human Touch.

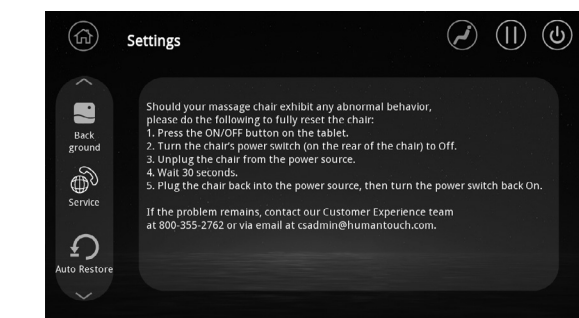

# vous souhaitez un massage plus robuste?

- Faites basculer l'oreiller par-dessus le dossier ou ouvrez la fermeture à glissière et retirez-le (Fig. 24).

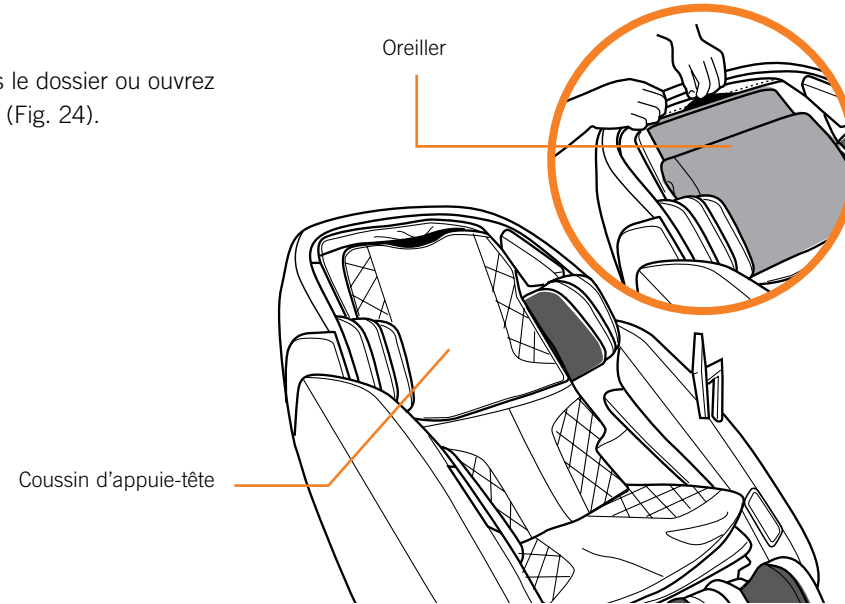

Fig.24

- Faites basculer le coussin d'appuie-tête et l'oreiller par-dessus le dossier ou ouvrez la fermeture à glissière du coussin d'appuie-tête et retirez-le (Fig. 25).

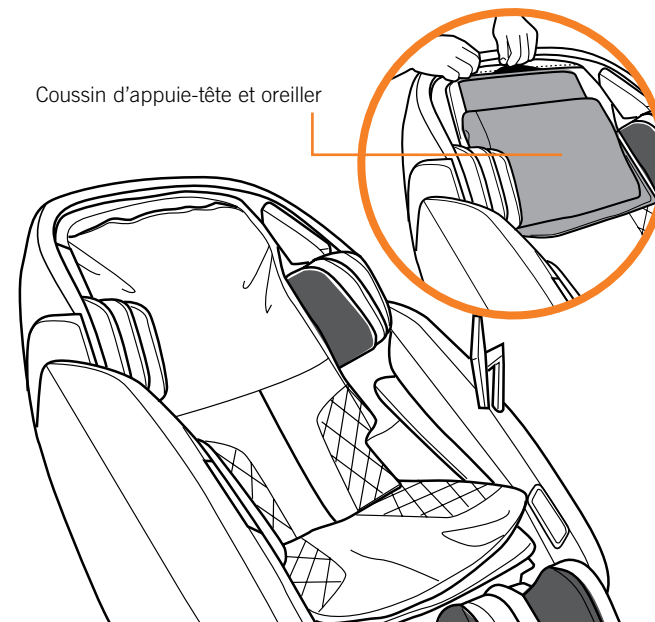

Fig.25

- Faites basculer tout l'ensemble de coussin amortisseur de massage/coussin d'appuie-tête/oreiller par-dessus le dossier (Fig. 26).

Ensemble de coussin amortisseur de massage/coussin d'appuie-tête/oreiller

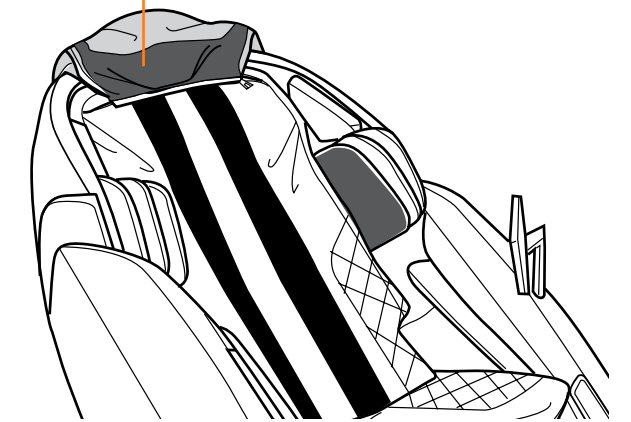

Fig.26

## Le massage des pieds est trop doux?

Retirez les semelles amortissantes pour un massage plus robuste des pieds (Fig. 27).

**⚠ MISE EN GARDE :** N'insérez pas les pieds dans la pochette des semelles amortissantes.

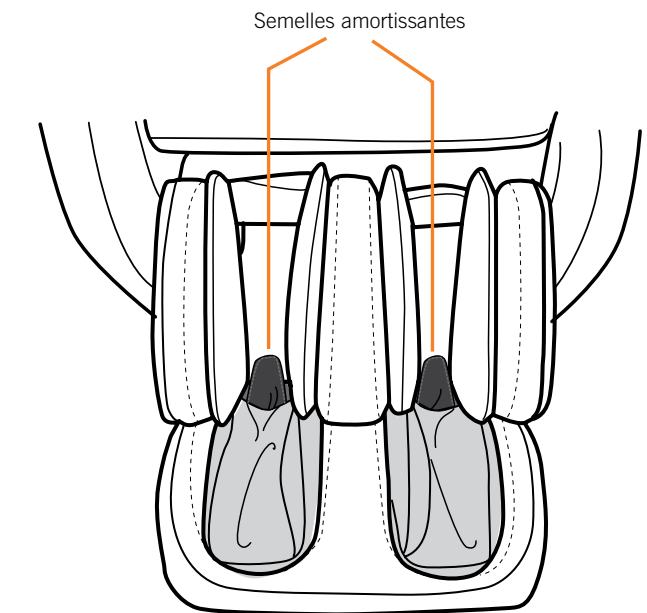

Fig.27

# soin et entretien

Afin de vous assurer que votre produit fonctionne bien et qu'il conserve une belle apparence, veuillez suivre ces consignes faciles d'entretien.

## MISE EN GARDE :

1. Assurez-vous de déconnecter le cordon d'alimentation de la prise électrique avant de procéder au nettoyage. (Également indiqué sur la page sur la sécurité.)
2. Nettoyer le boîtier de commande et l'interrupteur à l'aide d'un linge sec seulement. Ne nettoyez jamais le système de commande ou le bouton d'alimentation à l'aide d'un linge humide.
3. Avant de procéder au nettoyage de toute la surface du produit à l'aide d'une solution nettoyante, veillez à en faire l'essai sur une petite portion camouflée du produit afin de vous assurer qu'elle n'entraîne pas de décoloration.
4. N'utilisez pas de benzène, de diluant ou de solvant pour nettoyer le produit.

### Norme de nettoyage pour faux cuir ou chiffon : W

Pour maintenir votre produit Human Touch en état optimal, époussetez-le fréquemment ou passez-y l'aspirateur à l'aide d'une brosse douce. Seuls les nettoyants à l'eau pour meubles conviennent au nettoyage de ce produit. Pour traiter les taches, appliquez localement un shampoing pour meubles ou un détergent moussieux doux. Pour nettoyer les supports d'espace de massage pour les pieds/mollets, retirer les supports du fauteuil, laver à la main avec du détergent doux, puis faire sécher sur la corde.

### Entretien et réparation :

1. La mécanique de cet appareil a été conçue et construite afin de ne nécessiter aucun entretien. Aucune lubrification ni entretien périodique ne sont nécessaires. (texte spécifique non dicté par une réglementation)
2. Votre fauteuil doit être réparé par un représentant du service autorisé uniquement.

### Environnement d'utilisation et de rangement :

1. Ne placez pas le fauteuil sous le rayonnement direct ou réfléchi du soleil, car les rayons ultraviolets terniront rapidement la couleur de la garniture et entraîneront la détérioration rapide de la garniture SoftHyde.
2. Pour éviter des dommages, utilisez votre fauteuil dans une température ambiante située entre 5 et 40 degrés Celsius (41 et 104 degrés Fahrenheit) avec une humidité relative de 10 à 70 % (sans condensation).
3. Pour éviter d'endommager la garniture, assurez-vous qu'il n'y a ni objet pointu dans vos poches ni boutons ou fermetures à glissière qui pourraient entrer en contact avec le fauteuil.
4. Ne placez pas le fauteuil là où une quantité excessive de poussière et de poils d'animaux pourraient migrer dans les composants électriques et mécaniques du fauteuil; ceci pourrait causer un dysfonctionnement avec le temps.
5. Lorsqu'il n'est pas utilisé pendant une période prolongée, nous recommandons de couvrir le fauteuil, d'enrouler le cordon d'alimentation et de placer l'unité dans un environnement exempt de poussière et d'humidité.
6. Pour éviter les dommages, entreposez votre fauteuil à une température ambiante entre -15 et 50 degrés Celsius (5 et 122 degrés Fahrenheit) avec des niveaux d'humidité de 10 à 70 % (sans condensation); un produit entreposé dans des températures froides pourrait avoir besoin de 48 heures à température ambiante pour fonctionner correctement.
7. N'entreposez pas le produit près d'un chauffage actif ou d'une flamme.

# vous éprouvez des difficultés?

Votre fauteuil de massage Certus est une combinaison sophistiquée d'éléments mécaniques, électroniques et logiciels fonctionnant conjointement pour vous procurer l'ultime massage. Une telle complexité peut donner lieu à ce que nous appelons la « confusion » du fauteuil de massage. Par conséquent, si votre fauteuil de massage devait présenter tout comportement anormal, veuillez procéder comme suit pour le réinitialiser :

1. Appuyez sur le bouton **ON/OFF (MARCHE / ARRÊT)** de la tablette ou du panneau de commande du bras droit.
2. Mettez l'interrupteur d'alimentation se trouvant à l'arrière du fauteuil en position d'arrêt (OFF).
3. Débranchez le fauteuil de la source d'alimentation.
4. Attendez 30 secondes.
5. Rebranchez le fauteuil dans la source d'alimentation, puis remettez l'interrupteur d'alimentation en position de marche (ON).

Si votre chaise n'a pas de pouvoir:

1. **Vérifiez le cordon d'alimentation** - Assurez-vous que le cordon d'alimentation du fauteuil est bien branché et qu'il n'est pas endommagé.
2. **Vérifiez la prise murale** - Branchez un appareil qui fonctionne dans la prise pour vous assurer que celle-ci fonctionne.
3. **Remplacer le fusible** - Débranchez le cordon d'alimentation de l'arrière du fauteuil. Utilisez un tournevis à tête plate pour forcer au levier le couvercle de fusible (situé entre la connexion de cordon d'alimentation et l'interrupteur) hors de la fente de fusible. Remplacez le fusible par l'un des fusibles de rechange qui est fourni avec votre fauteuil ou n'importe quel fusible de 250 V, 5 A. Réinsérez le couvercle de fusible dans la fente.

Si le problème persiste, veuillez réaliser ce qui suit avant de contacter notre équipe de l'expérience client (ceci nous aidera à vous aider beaucoup plus rapidement) :

1. Repérez le numéro de série sur l'étiquette à l'arrière du fauteuil et prenez-le en note.
2. Trouvez votre preuve d'achat, car vous en aurez besoin pour traiter toute réclamation sous garantie.
3. Vous êtes maintenant prêt à nous contacter!

---

Vous éprouvez des difficultés? Contactez notre équipe du service à la clientèle au **800-355-2762**, du lundi au jeudi de 7h à 16h30, le vendredi de 7h à 15h30 HNP ou à l'adresse courriel **csadmin@humantouch.com**

---

### Fiche technique\*

Tension de fonctionnement :	110 à 120 volts CA, 60 Hz
Consommation d'énergie :	260 watts
Port USB :	5 V, 500 MA
Dimensions du fauteuil (relevé) :	160 cm Lon. x 81 cm Lar. x 119 cm Hau.
Taille du fauteuil (incliné) :	191 cm Lon. x 81 cm Lar. x 84 cm Hau.
Dégagement d'inclinaison requis :	s/o
Poids du produit :	114,3 kg
Poids de charge maximal :	129,27 kg

\*La fiche technique est sujette à modifications sans préavis.

Human Touch®  
**CERTUS**  
Silla de masaje



[humantouch.com](http://humantouch.com)  
855.794.5660

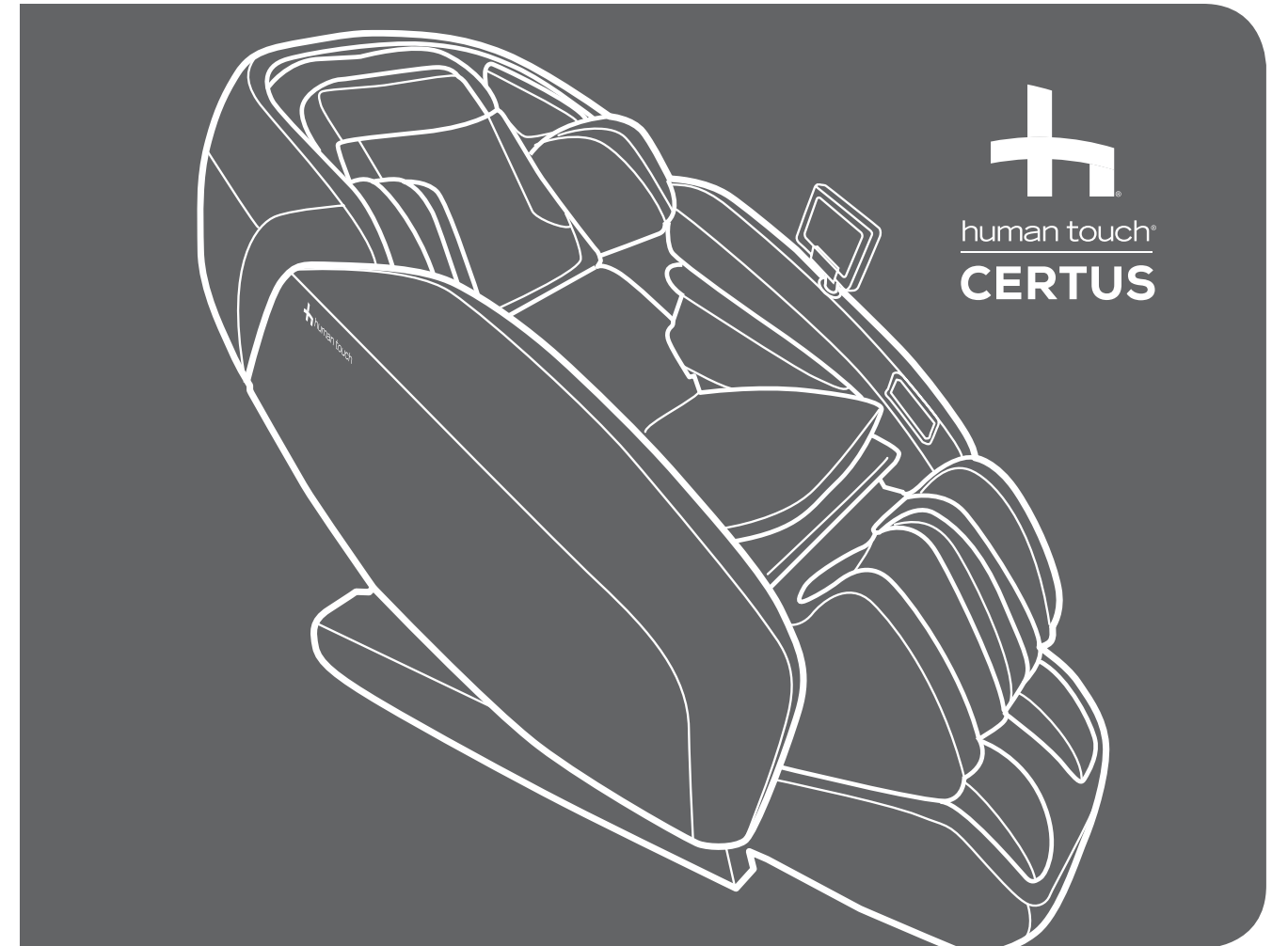

manual de uso y cuidado

ESPAÑOL

Registre su producto **EN LÍNEA** hoy

[www.humantouch.com/register](http://www.humantouch.com/register)

Registre su producto **EN LÍNEA** hoy

[www.humantouch.com/register](http://www.humantouch.com/register)





Por más de cuatro décadas, Human Touch se ha establecido como líder de la industria que cambia las vidas de sus clientes con productos y servicios que los ayudan a sentirse, desempeñarse y vivir en la mejor manera posible. Ofrecemos productos desarrollados en colaboración con la comunidad médica y expertos de la industria, productos que combinan tecnología patentada, artesanía y ergonomía inteligente con un diseño superior para ofrecer alivio terapéutico para todos.

Nuestras sillas de masaje, sillas reclinables Perfect Chair® y un conjunto de soluciones innovadoras en evolución, líderes de la industria, comparten los atributos de facilidad de uso, atención al rendimiento y calidad, y diseño para adaptarse a casi cualquier estilo de vida. Estos atributos son muy apreciados por nuestros clientes y obtienen premios y el reconocimiento de toda la industria. Como resultado, Human Touch permite a la gente a disfrutar de una mayor salud y vitalidad en sus profesiones, actividades y vida cotidiana. Y con una población cada vez más consciente de los beneficios del bienestar, Human Touch extiende su liderazgo de marca y soluciones disponibles para el beneficio de todos.

[humantouch.com](http://humantouch.com)

*Orgullosamente avaladas por:*



Registre su producto en [www.humantouch.com](http://www.humantouch.com) para garantizar que su producto esté en nuestro sistema y simplificar el proceso de garantía, en caso de que la necesite.

## Human Touch® Certus Silla de masaje

No es un sueño.  
Es usted alcanzando la cima.  
Su mente en su punto más ingenioso.  
Su cuerpo rejuvenecido.  
Su alma energizada.  
Es la **Serie Ascent de Human Touch.**

La silla Certus de Human Touch®, con diseño aerodinámico, no solo es atractiva a la vista, sino notablemente funcional. En latín, la palabra Certus significa seguro, cierto, resuelto o confiable. Un nombre adecuado para una silla de masaje que pronto se convertirá en una pieza bienvenida de su rutina de bienestar en la que puede confiar. Certus es una compañera confiable en su travesía de bienestar, ayudándole a crear una ruta segura a la buena salud a través del autocuidado.

Certus cautiva ofrece un masaje tridimensional a todo lo largo de su columna vertebral, continuando hasta sus muslos. Disfrute de programas automáticos enfocados en ayudarlo a lograr un nuevo estado de relajación del ser. Deje que la tensión de sus pies y piernas se disipe a medida que el exclusivo masaje orbital exterior alivie las pantorrillas cansadas y los pies agobiados. Permita que el estiramiento dinámico posicione su cuerpo para extender su espalda y sus músculos, ofreciéndole energía renovada y vida. Tómese un momento y permítase sumergirse totalmente en la melodía envolvente de su música favorita a través del Sistema de sonido Premium Altec Lansing incorporado.

Recargue su ritual diario con una silla de masaje Human Touch de la Serie Ascent y obtenga su ventaja de alto rendimiento. Recuéstese y relájese ya que Certus con seguridad se convertirá en el nuevo asiento favorito de su hogar.



**MAÑANA Y NOCHE. PROGRAME SU DÍA CON LA SILLA DE MASAJES HUMAN TOUCH® DE LA SERIE ASCENT Y LIBERE TODO SU POTENCIAL.**

# manténgala en forma segura

## INSTRUCCIONES DE SEGURIDAD IMPORTANTES

Quando utilice un artefacto eléctrico, debe tener siempre precauciones especiales, incluidas las siguientes:

Lea todas las instrucciones antes de usar este artefacto.



**PELIGRO:** Para reducir el riesgo de sacudida eléctrica:

Desconecte siempre este producto del tomacorriente inmediatamente después de usarlo y antes de limpiarlo.



**ADVERTENCIA:** Para reducir el riesgo de quemaduras, incendio, sacudida eléctrica o lesiones personales:

- No coloque las manos ni los dedos cerca del mecanismo de masaje, ni de los rodillos mientras este producto esté en funcionamiento. Tocar el mecanismo puede producir lesiones causadas por los rodillos que producen un efecto de compresión.
- Si el cable de alimentación está deteriorado, el fabricante, su agente de servicio o una persona calificada similar debe reemplazarlo para evitar peligros.
- Un artefacto nunca debe dejarse desatendido mientras esté conectado. Cuando no esté en uso, desconéctelo del tomacorriente antes de colocarlo o retirarle piezas.
- No lo ponga en funcionamiento bajo una sábana o cojín. Puede ocurrir el calentamiento excesivo y producir un incendio, sacudida eléctrica o lesiones personales.
- Se requiere su supervisión muy de cerca cuando este artefacto es utilizado por, con o cerca de niños, personas inválidas o discapacitadas. Mantenga a los niños retirados del apoyapiés cuando esté extendido (o de otras piezas similares).
- Utilice este producto solamente para el uso que se describe en este manual. No utilice conexiones no recomendadas por el fabricante.
- Nunca haga funcionar este artefacto si tiene un cable o enchufe dañado, si no funciona correctamente, si se ha caído o deteriorado, o si ha caído en el agua. Devuelva este producto a un centro de servicio para su revisión y reparación.
- No hale este artefacto por el cable de alimentación, ni utilice el cable como mango.
- Mantenga siempre el cable de alimentación alejado de superficies calientes.
- Nunca haga funcionar este artefacto con los orificios de ventilación obstruidos. Mantenga los orificios de ventilación libres de pelusa, cabellos y cosas por el estilo.
- Nunca deje caer ni introduzca objetos en ningún orificio o abertura.
- No se utilice en exteriores.
- No se utilice en lugares donde se empleen productos en aerosol (spray) o donde se administre oxígeno.
- Para desconectarlo, apague todos los controles colocándolos en posición OFF y luego retire el enchufe del tomacorriente.
- No masajee ninguna zona del cuerpo que esté hinchada, inflamada o cubierta con erupciones.
- No se utilice si presenta dolor en las pantorrillas de causa desconocida.
- No utilice este producto sobre el piso húmedo o mientras alguna parte del cuerpo esté en contacto con tuberías o tomas de tierra similares.
- Conecte siempre este artefacto a un tomacorriente debidamente conectado a tierra. Consulte las INSTRUCCIONES DE PUESTA A TIERRA.
- No use este producto si escucha ruido más fuerte del sonido normal.
- No se ponga de pie sobre el artefacto. Úselo solamente sentado.
- Tenga cuidado al usar las superficies calientes. Pueden causar quemaduras serias. No lo use en zonas de la piel muy sensibles o con problemas de circulación. El uso de calor por niños o personas discapacitadas puede ser peligroso sin la atención de otras personas.

### Precauciones de seguridad

- Se recomienda usar ropa cómoda mientras se utiliza este producto.
- Este producto ha sido diseñado para usarlo en posición relajada. Nunca fuerce ninguna parte del cuerpo hacia el área del respaldo mientras los rodillos estén en movimiento.
- Si siente alguna molestia anormal durante el funcionamiento de este producto, apague la alimentación eléctrica de inmediato y no utilice este producto. Consulte a su médico.
- No se siente sobre el control.
- No hale el cable de CA.
- Cuando utilice este producto después de haberse mantenido almacenado, compruebe que funciona debidamente antes usarlo.
- Compruebe siempre que no haya obstáculos detrás del producto y que haya espacio suficiente para reclinarlo.

### CONSERVE ESTAS INSTRUCCIONES

No intente reparar este producto usted mismo.

Este producto está diseñado para uso personal en casa. Su uso comercial anula la garantía.

### Instrucciones de puesta a tierra:

Este producto debe estar conectado a tierra. En caso de mal funcionamiento o avería, la puesta a masa ofrece una vía de menor resistencia para la corriente eléctrica para reducir el riesgo de sacudida eléctrica. Este producto está equipado con un cable que tiene un conductor de puesta a tierra del equipo y un enchufe de puesta a tierra. El enchufe se debe conectar a un tomacorriente adecuado que esté correctamente instalado y puesto a tierra, en conformidad con todos los códigos y ordenanzas locales.



**ADVERTENCIA:** La conexión inadecuada del conductor de puesta a tierra del equipo puede resultar en riesgo de sacudida eléctrica. Si no está seguro de que este producto esté correctamente puesto a tierra, consulte con un electricista calificado o con un técnico de servicio. No modifique el enchufe suministrado con el producto. Si no corresponde con el tomacorriente, haga que un electricista calificado le instale un tomacorriente adecuado.

Este producto se usa en circuitos normales de 120 voltios y tiene un enchufe de puesta a tierra similar al enchufe que se muestra en la ilustración (A). Se puede utilizar un adaptador temporal similar al que se muestra en las ilustraciones (B) y (C) para conectar este enchufe a un receptáculo de 2 polos como el que se muestra en la ilustración B, en caso de no tener disponible un enchufe debidamente puesto a tierra. El adaptador temporal se debe utilizar solo hasta que un electricista calificado instale un tomacorriente debidamente conectado a tierra (ilustración A). La pestaña rígida en forma de oreja, de color verde, o similar, que sale del adaptador se debe conectar a una toma de tierra permanente, como por ejemplo, una tapa de cajetín de tomacorriente debidamente puesta a tierra. Cuando se use el adaptador, se debe asegurar con un tornillo de metal.

### Para todos los productos conectados con un cable con puesta a tierra:

#### Métodos de puesta a tierra:

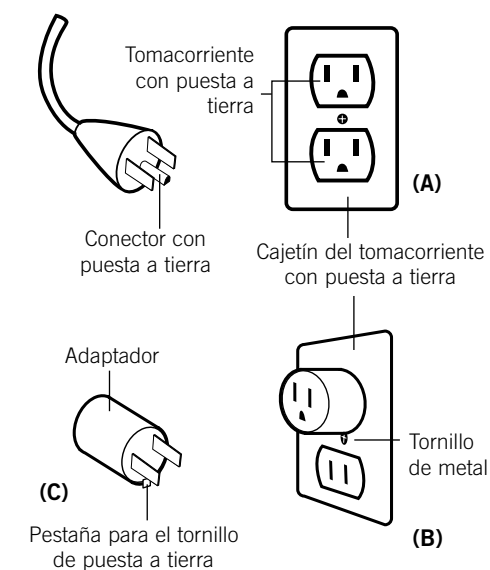

En Canadá no se permite el uso de adaptadores temporales.



Este dispositivo cumple con la Parte 15 de las Reglas de la Comisión Federal de Comunicaciones (Federal Communications Commission, FCC). El funcionamiento está sujeto a las dos condiciones siguientes: (1) Este dispositivo no puede causar interferencias perjudiciales, y (2) este dispositivo debe aceptar cualquier interferencia recibida, incluidas interferencias que puedan causar un funcionamiento no deseado.



**ADVERTENCIA:** Este producto está equipado con un protector térmico de restablecimiento. Es una característica de seguridad adicional para protegerle a usted y al producto contra el recalentamiento. Si el producto se detiene repentinamente y no arranca, coloque el interruptor principal ubicado en la parte posterior del producto en posición de apagado (Off) y no ponga el producto en funcionamiento al menos durante 30 minutos. Si no apaga el producto, el producto puede reiniciar el funcionamiento de repente mientras se enfría.

# prepárese

## DESENVUELVA EL PRODUCTO

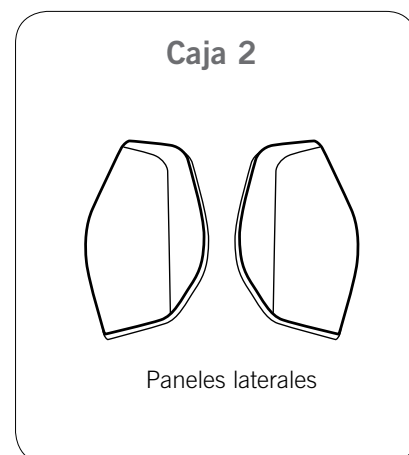
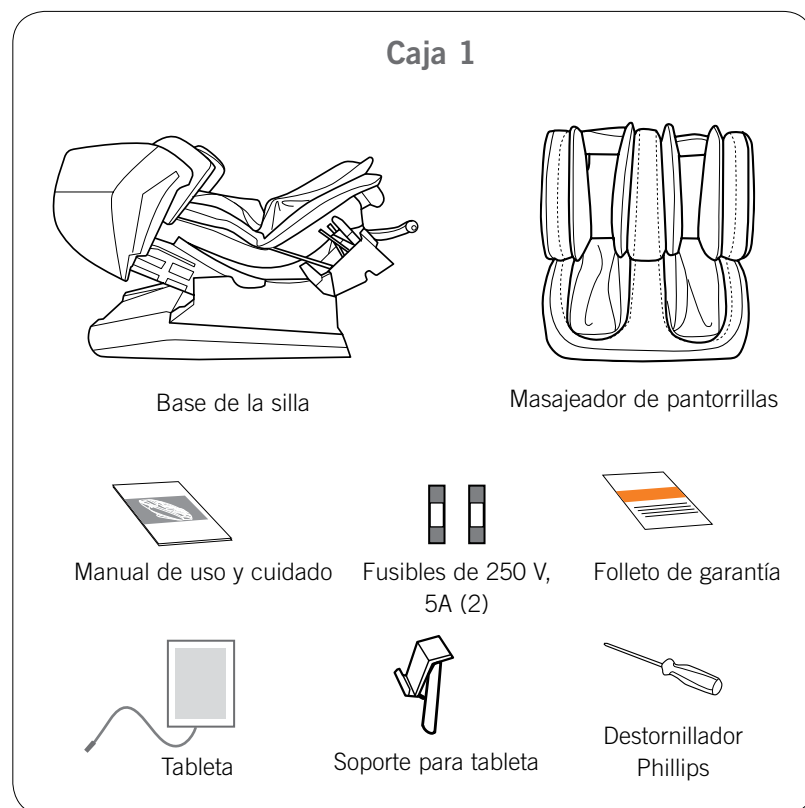

## SELECCIONE UNA UBICACIÓN

A la hora de elegir dónde colocar su Certus, considere lo siguiente:

- Ubique la unidad en una superficie plana, lejos de la luz directa del sol o de cualquier otra fuente directa de calor (para evitar la decoloración).
- Si desea colocar la unidad sobre una superficie dura, se recomienda que coloque debajo un trozo de alfombra o un tapete suave para evitar que se deteriore el piso.
- Para dar espacio para extender el apoyapiés, asegúrese de que el área frente a la silla esté despejada en un área de al menos 12,7 cm (5 pulgadas).
- La silla se mueve hacia delante a medida que se reclina, así que puede colocarla cerca de la pared.

Su silla de masaje requiere que instale algunos elementos:

1. Instale la tableta.
  2. Coloque los paneles laterales.
  3. Instale el masajeador de pies y pantorrillas.
  4. Instale el soporte para tableta.
  5. Coloque las almohadillas.
- Luego, simplemente conéctela, enciéndala y está lista.

## MUEVA LA SILLA A LA UBICACIÓN DESEADA

1. Tome la parte frontal de la estructura de la silla por ambos lados (Fig. 1).
2. Levántela para rotar la silla sobre las ruedas de desplazamiento.
3. Ruede la silla sobre sus ruedas hacia la ubicación deseada.
4. Baje la silla hasta el piso con cuidado.

**ADVERTENCIA:** Dejar caer la parte delantera de la silla al piso puede dañar la silla y/o el piso.

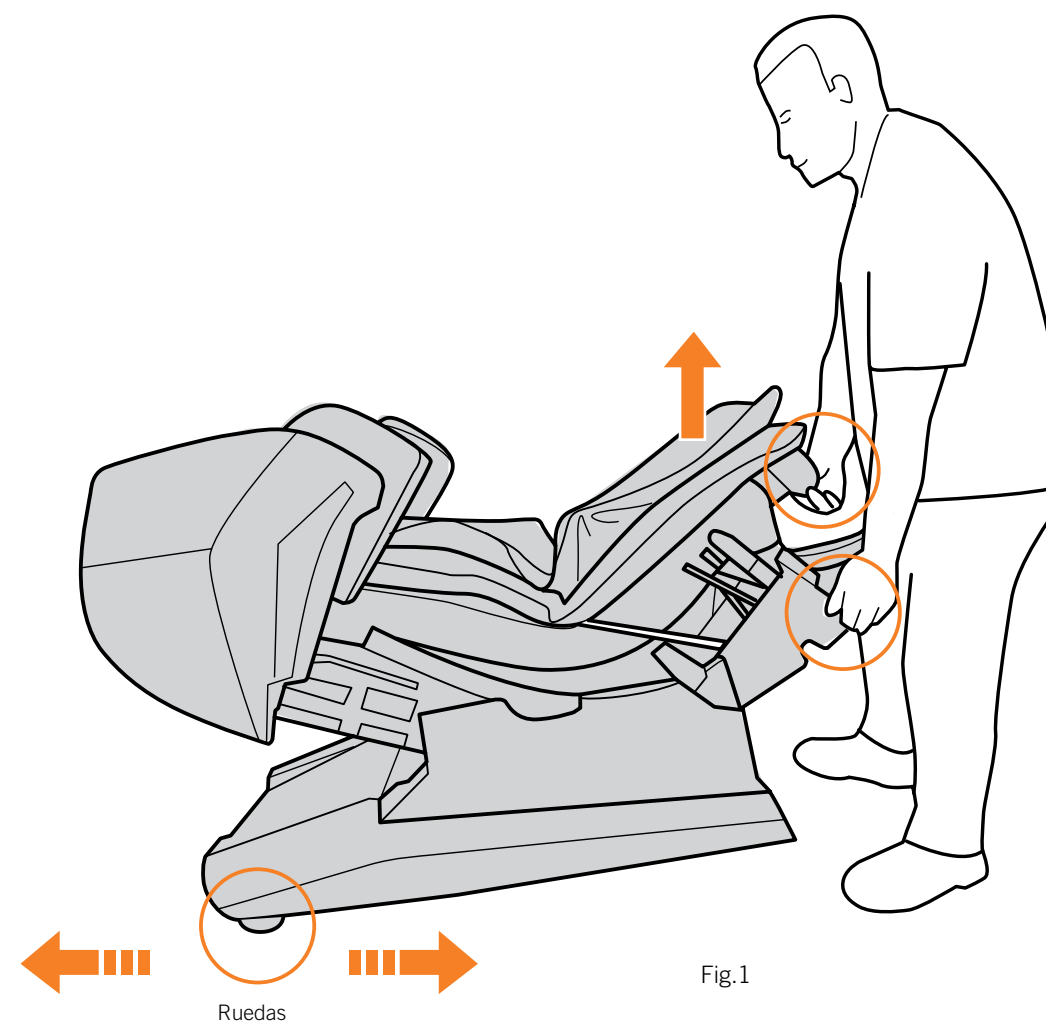

## INSTALE LA SILLA

### Lleve la silla a la posición vertical

1. Conecte el cable de alimentación a la parte posterior de la silla y luego a un tomacorriente de pared conectado a tierra.
2. Encienda el interruptor en la parte posterior de la silla, colocándolo en posición On. La silla se inclina a la posición vertical.
3. Apague la silla y desconéctela.

### Instale la tableta

1. Coloque las clavijas del cable de la tableta sobre los orificios correspondientes del receptáculo ubicado en la parte izquierda de la estructura de la silla, de manera que coincida con los orificios, y luego introduzca el conector en el receptáculo (Fig.2).
2. Gire el seguro del conector en el sentido de las agujas del reloj hasta que esté firme para asegurar el cable (Fig.3).

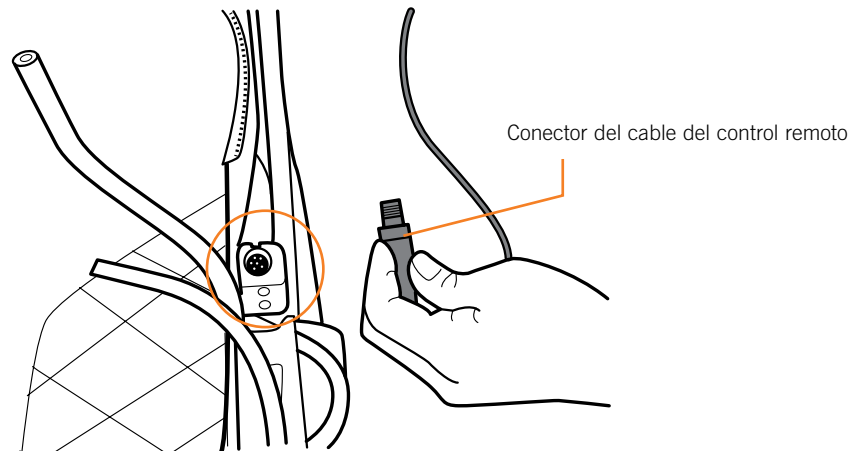

Fig.2

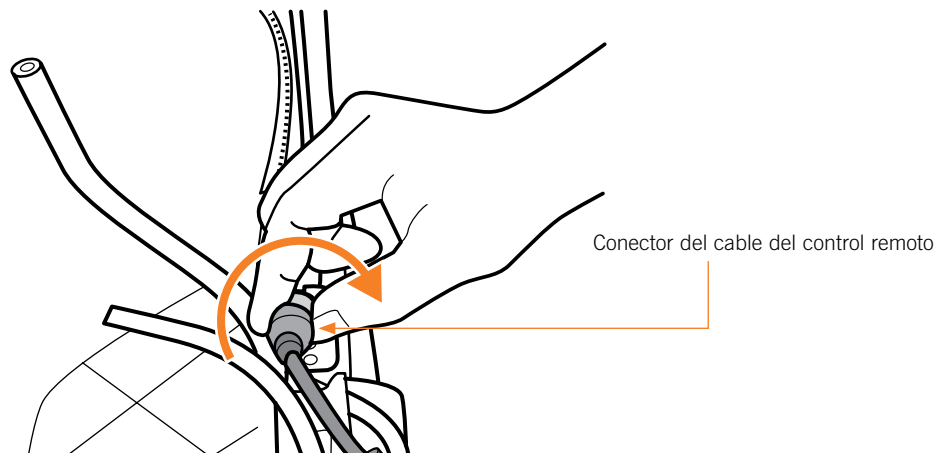

Fig.3

### Instale los paneles laterales

1. Retire el tornillo de cabeza Phillips y la arandela de la parte frontal de la parte izquierda de la estructura de la silla. **NOTA:** Utilice un destornillador manual y asegúrese de sostenerlo recto para evitar mellar los tornillos (Fig.4).

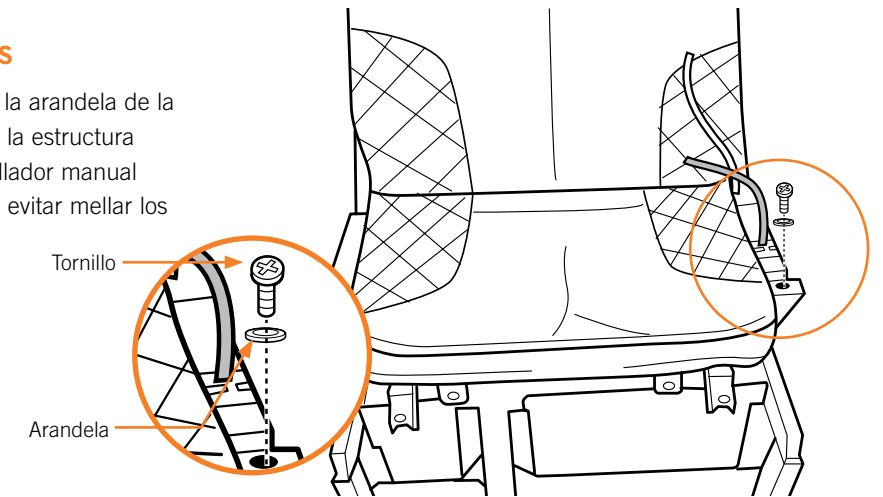
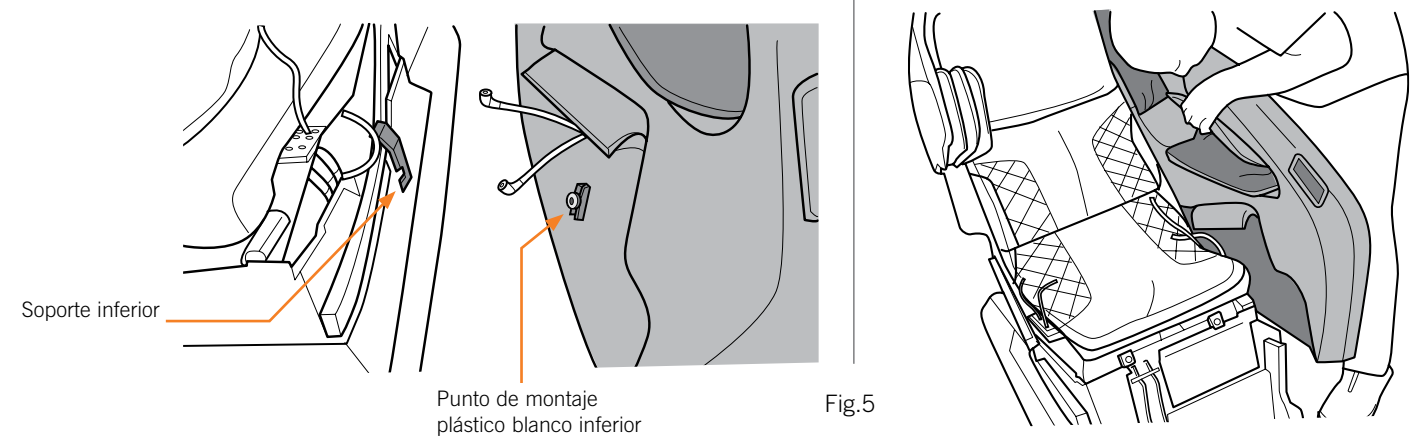
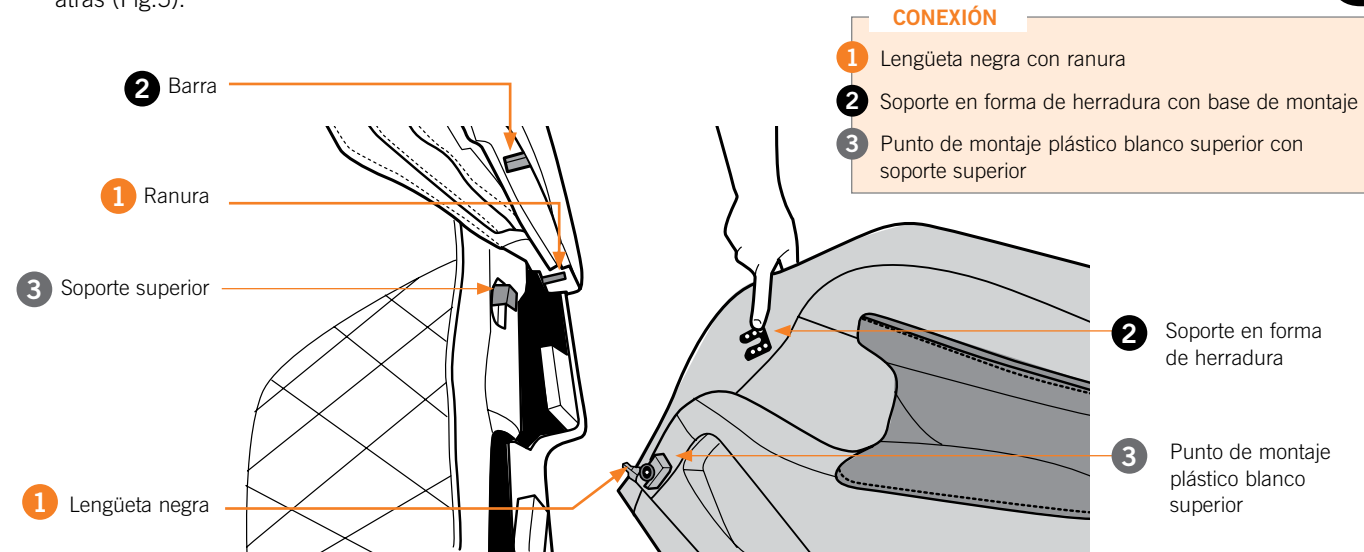
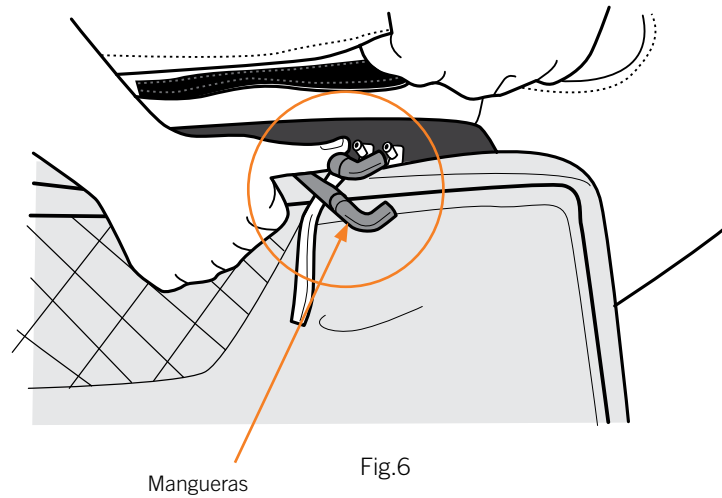

Fig.4

2. Alinee los puntos de montaje del panel de cuatro lados con los puntos correspondientes sobre la silla; luego, deslice el panel lateral a la posición. **IMPORTANTE:** El soporte en forma de herradura es delgado y puede ser difícil de enganchar; puede resultar más fácil si hace presión en la parte trasera del panel lateral mientras lo desliza hacia atrás (Fig.5).



- Reemplace el tornillo y la arandela que retiró en el paso 1 para terminar de asegurar el panel lateral a la silla.
- Conecte las mangueras de los dos paneles laterales a sus accesorios correspondientes en la silla (están codificados por color) (Fig. 6).
- Repita los pasos 1 a 4 para instalar el panel derecho.



- Coloque el cable de la tableta de manera que se tienda junto al panel lateral hacia la parte frontal de la silla, luego tire de la aleta tapizada izquierda sobre la silla para asegurarla sobre las conexiones de cable (la aleta se asegura con los cierres de velcro) (Fig. 8).
- Tire de la aleta tapizada del panel derecho sobre el asiento para asegurarla sobre las conexiones de cable.

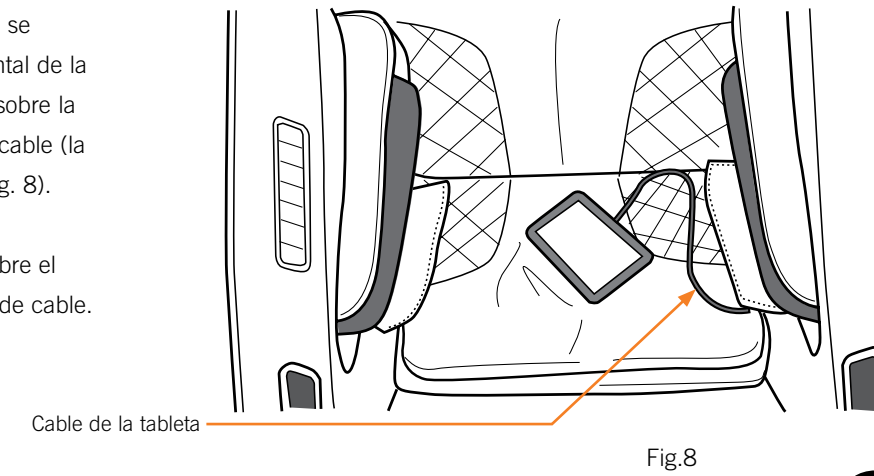

- Conecte los tres conectores del panel lateral derecho a sus conectores correspondientes en la silla (Fig. 7).

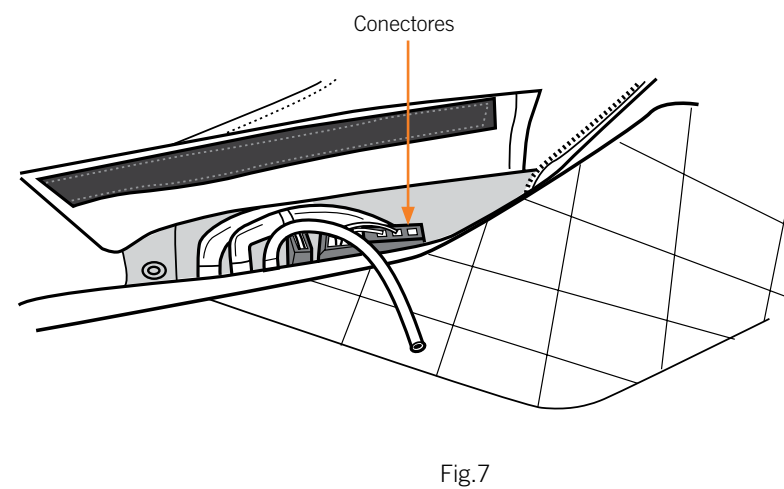

### Instale el masajeador de pies y pantorrillas

- Retire los dos tornillos de cabeza Phillips y sus arandelas de los soportes de montaje del masajeador de pies y pantorrillas en la silla (Fig. 9).

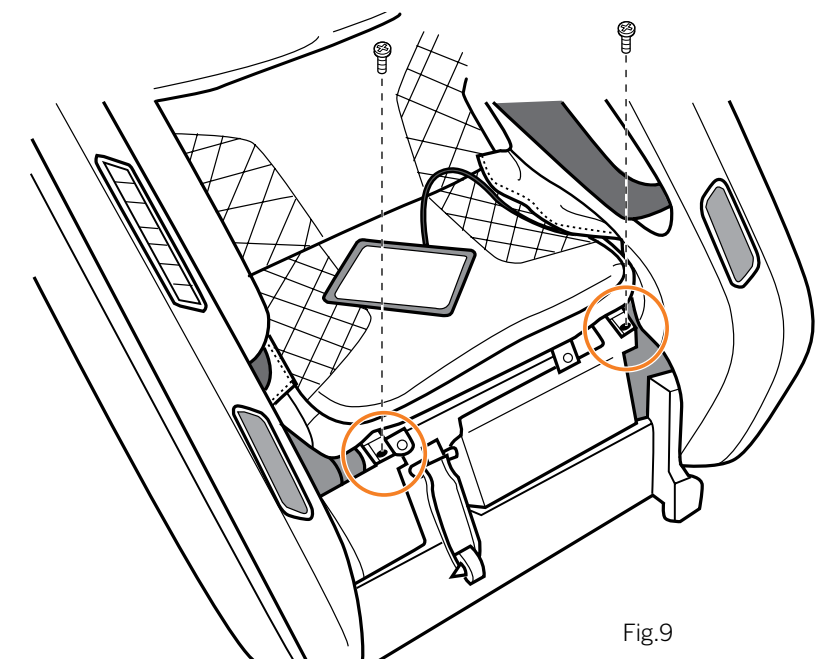



- Deslice los dos soportes de montaje hacia arriba (Fig. 10).

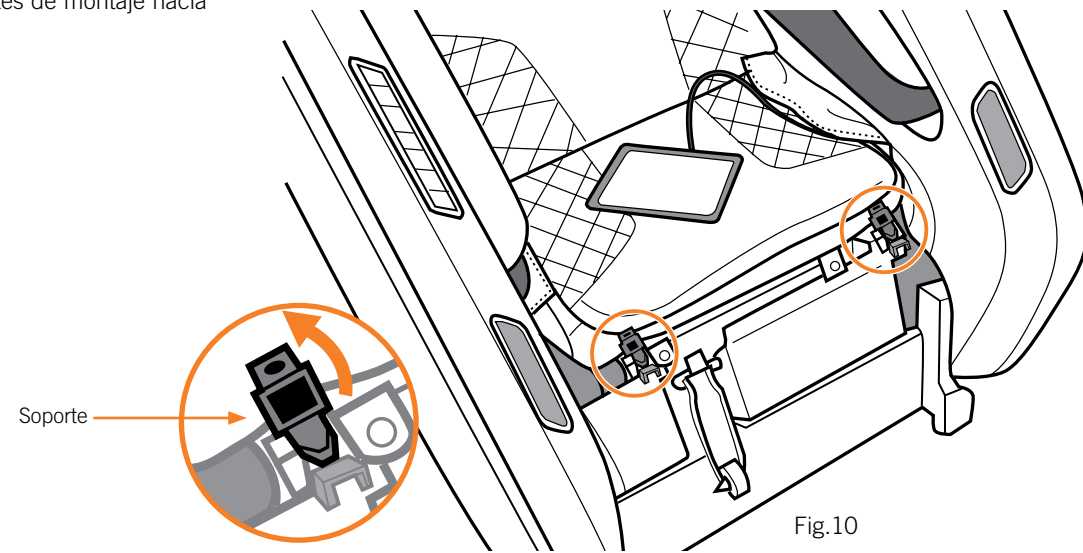

- Deslice las dos bases de montaje hacia el interior de los soportes sobre la silla. Los soportes sobre la silla se deslizan hacia delante para asegurar las bases (Fig. 12).

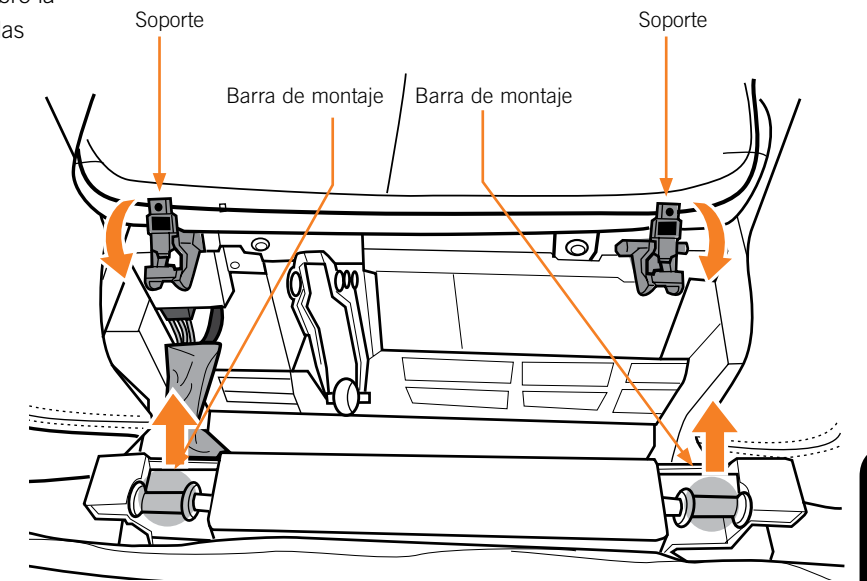

- Coloque el masajeador en posición, conecte el conector a la silla (con la lengüeta viendo hacia usted); luego conecte la manguera de aire a la silla (Fig. 11).

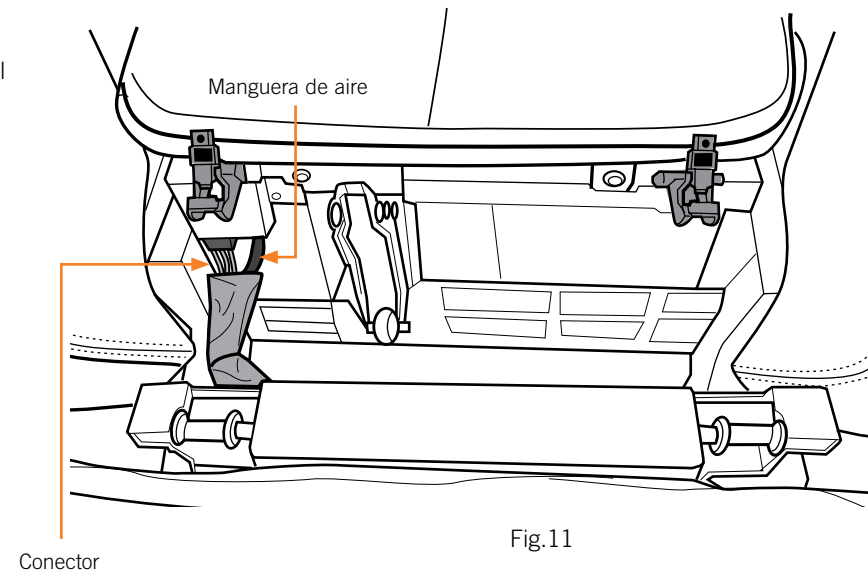

- Reemplace los dos tornillos de cabeza Phillips y sus arandelas que retiró en el paso 1 (Fig. 13).

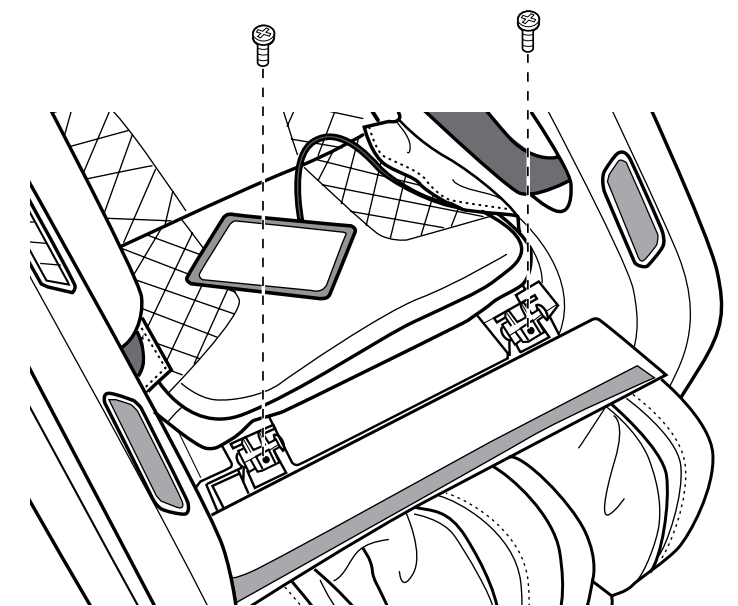

## Instale el soporte para tableta

1. Coloque el soporte para tableta en posición con el lado liso viendo hacia arriba; luego, baje el soporte de la tableta y fíjelo a su soporte de enganche (Fig. 14).

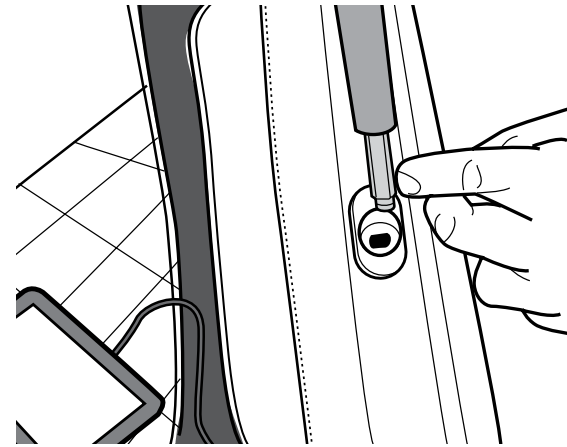

Fig.14

2. Coloque la tableta en el soporte de la tableta, con el cable centrado en el soporte de enganche (Fig. 15).

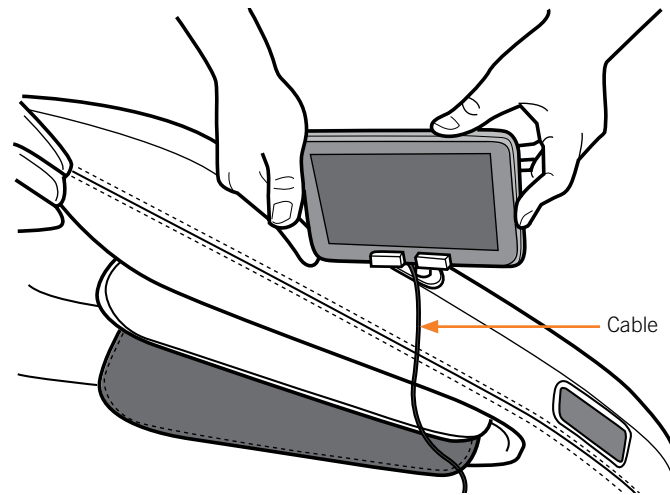

Fig.15

## Instale la almohadilla del cuerpo

1. Deslice la capa superior de la almohadilla del cuerpo (almohadilla de suavizado) hacia arriba y sobre el respaldo (Fig. 16).

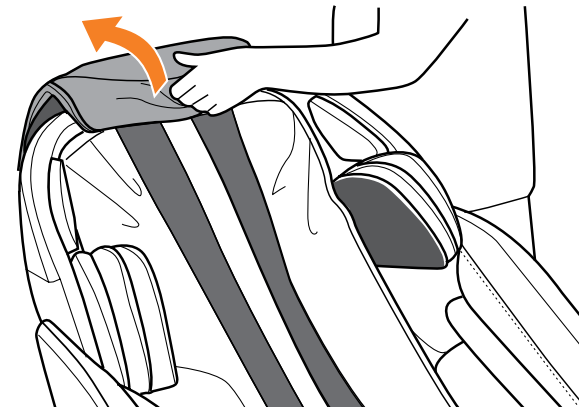

Fig.16

2. A la izquierda de la estructura de la silla, conecte la manguera blanca al accesorio superior de la almohadilla y la manguera negra al accesorio inferior de la almohadilla (Fig. 17).

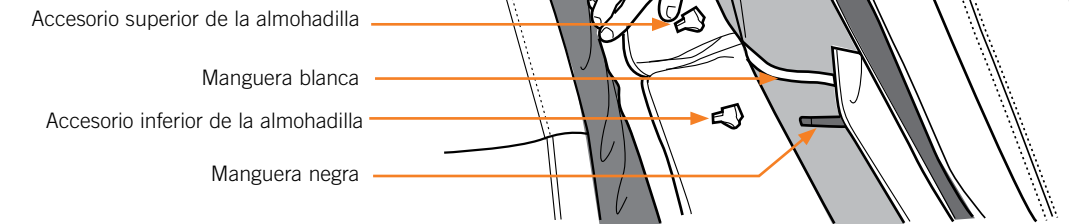

Fig.17

3. Conecte el cable calefactor a la izquierda de la estructura de la silla al cable correspondiente en la parte inferior izquierda de la almohadilla del cuerpo (escuchará que emite un chasquido cuando se conecte); luego, tire de la cubierta de protección sobre la conexión para asegurarla (Fig. 18).

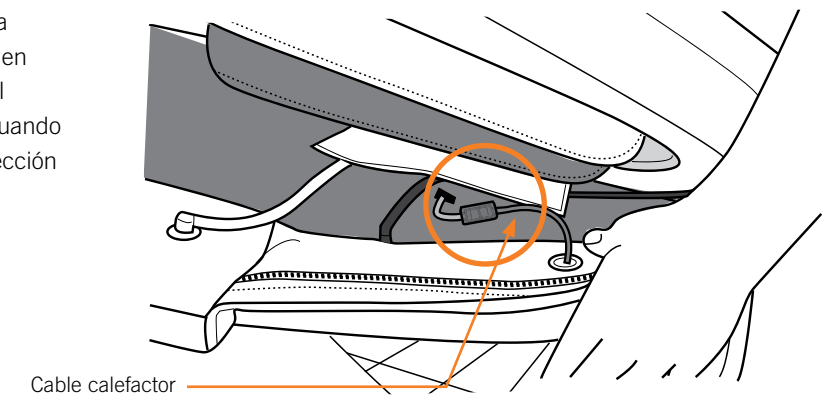

Fig.18

4. A la derecha de la silla, conecte la manguera blanca al accesorio superior de la almohadilla y la manguera negra al accesorio inferior de la almohadilla.
5. Asegure ambos lados de la almohadilla del cuerpo a la silla; los cierres de velcro comienzan en la parte superior del respaldo (Fig. 19).

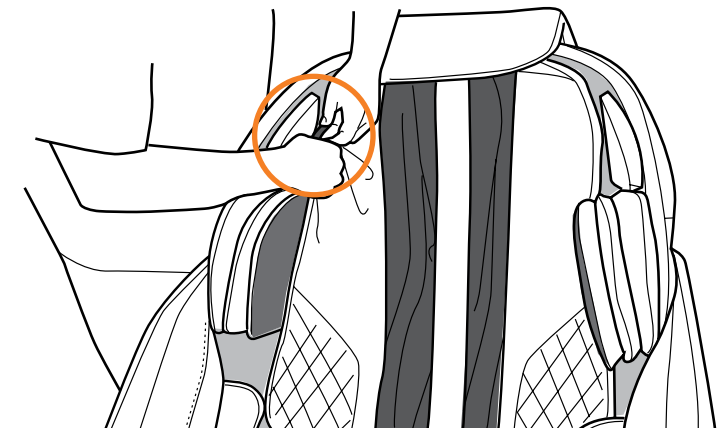

Fig.19

6. Asegure la parte frontal de la almohadilla del cuerpo a la silla con el cierre de velcro (Fig. 20).

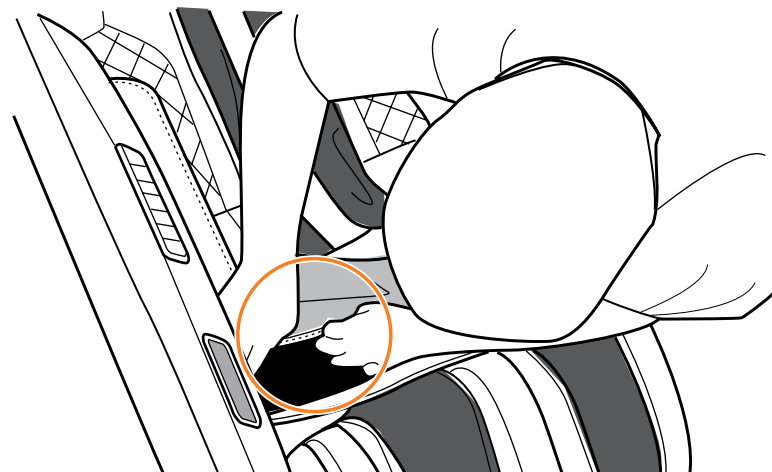

Fig.20

8. Asegure la tapicería del masajeador de pies y pantorrillas a la almohadilla del cuerpo (Fig. 22).



Fig.22

7. Presione la aleta tapizada del masajeador de pies y pantorrillas hacia abajo para asegurarlo a la almohadilla del cuerpo (se fija con el cierre de velcro) (Fig. 21).

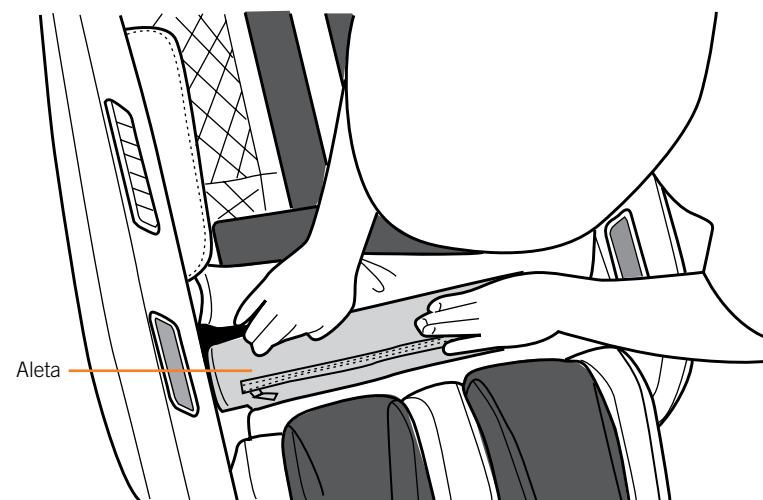

Fig.21

9. Deslice la capa superior de la almohadilla del cuerpo (almohadilla de suavizado) hacia el frente de la silla (Fig. 23).

10. Conecte el cable de alimentación a la parte posterior de la silla y luego a un tomacorriente de pared conectado a tierra. Encienda el interruptor en la parte posterior de la silla, colocándolo en posición On.

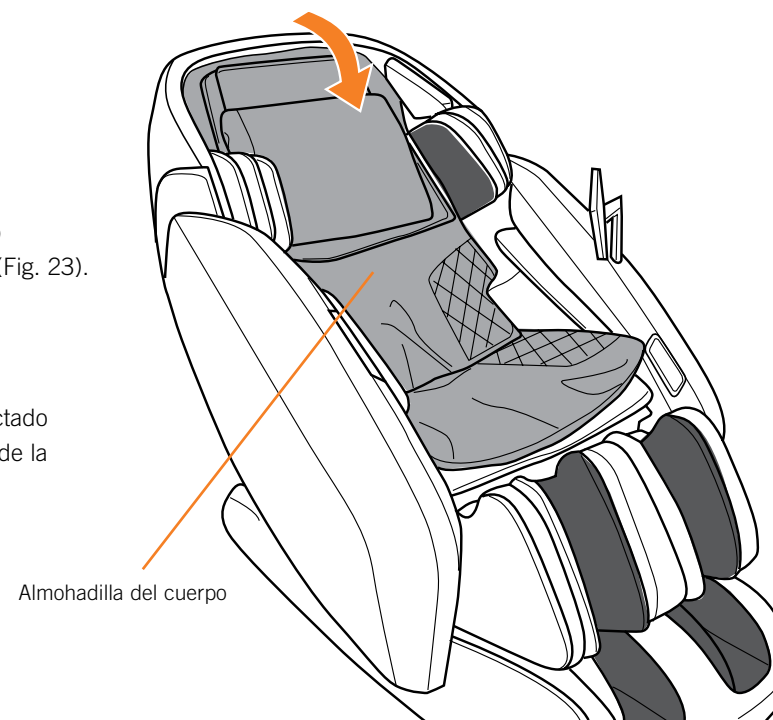

Fig.23

# familiarícese

## USO DE LOS CONTROLES DE LA SILLA



## USO DE LA TABLETA

1. Presione el botón de encendido en la pantalla de la tableta o el panel de control del brazo derecho para activar los controles. La luz indicadora de encendido LED de la tableta se enciende en color rojo.

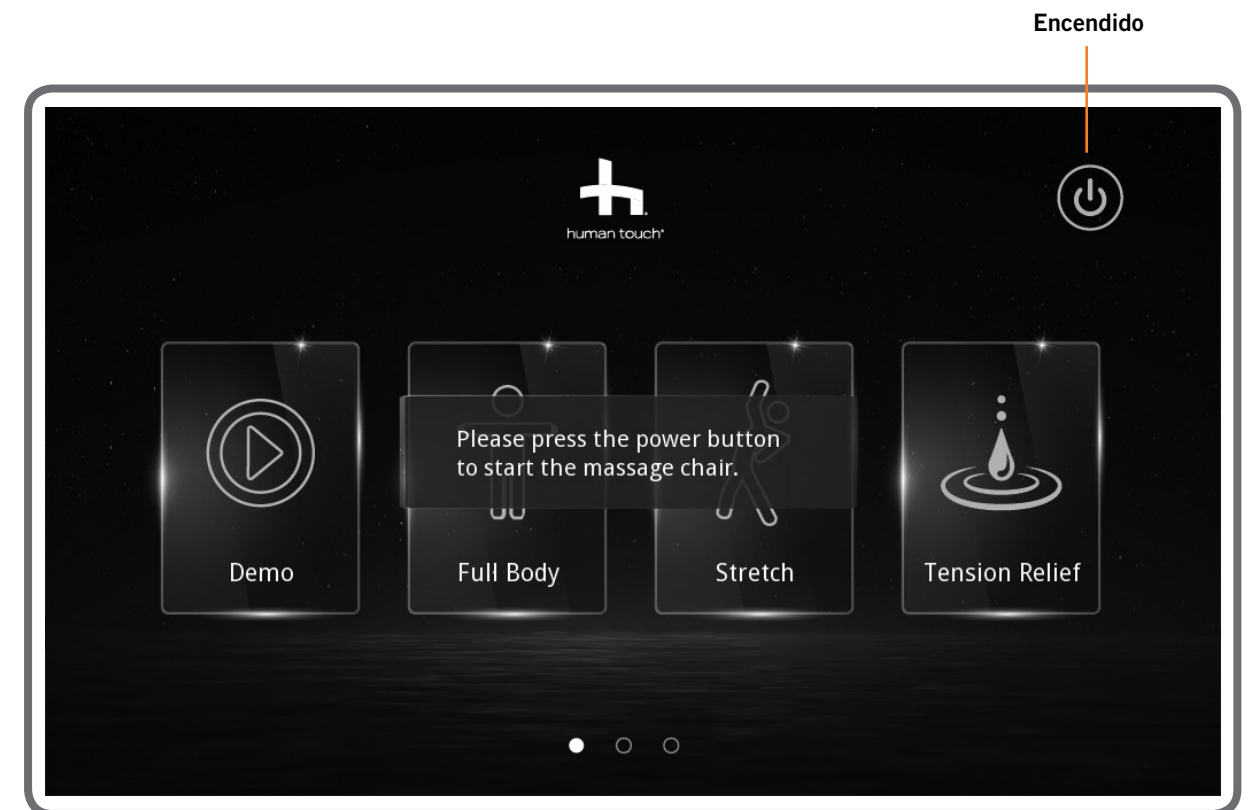

**NOTA:** Luego de 30 segundos de inactividad, la pantalla se atenúa. Simplemente toque la pantalla para restablecer el brillo normal.



## NAVEGACIÓN EN EL MENÚ PRINCIPAL



	<p><b>PROGRAMAS DE MASAJE AUTOMÁTICO</b> — Desde el menú principal, deslice el dedo hacia la izquierda o la derecha para seleccionar entre los cinco programas de masaje automático, o bien seleccione <b>More Programs</b> (Más programas) para acceder a seis programas adicionales.</p>
	<p><b>MASAJE MANUAL</b> — Personalice su masaje, incluidos la técnica de masaje, enfoque, velocidad, amplitud, intensidad y calor.</p>
	<p><b>AJUSTES</b> — Cambie el idioma de la pantalla a chino, coreano o vietnamita, active o desactive el sonido de la pantalla táctil o consulte rápidamente a quién puede llamar para obtener asistencia con la silla.</p>

**AJUSTE DE POSICIÓN** — Ajuste rápidamente la altura y la extensión del apoyapiés, así como el ángulo de reclinación de la silla y la duración del masaje.

Presione para mostrar la pantalla Position Adjust (Ajuste de posición); presione de nuevo para volver al menú principal.

Detiene el masaje de inmediato y coloca la silla en modo de alimentación de espera.

Extensión/retracción del masajeador de pies + pantorrillas.

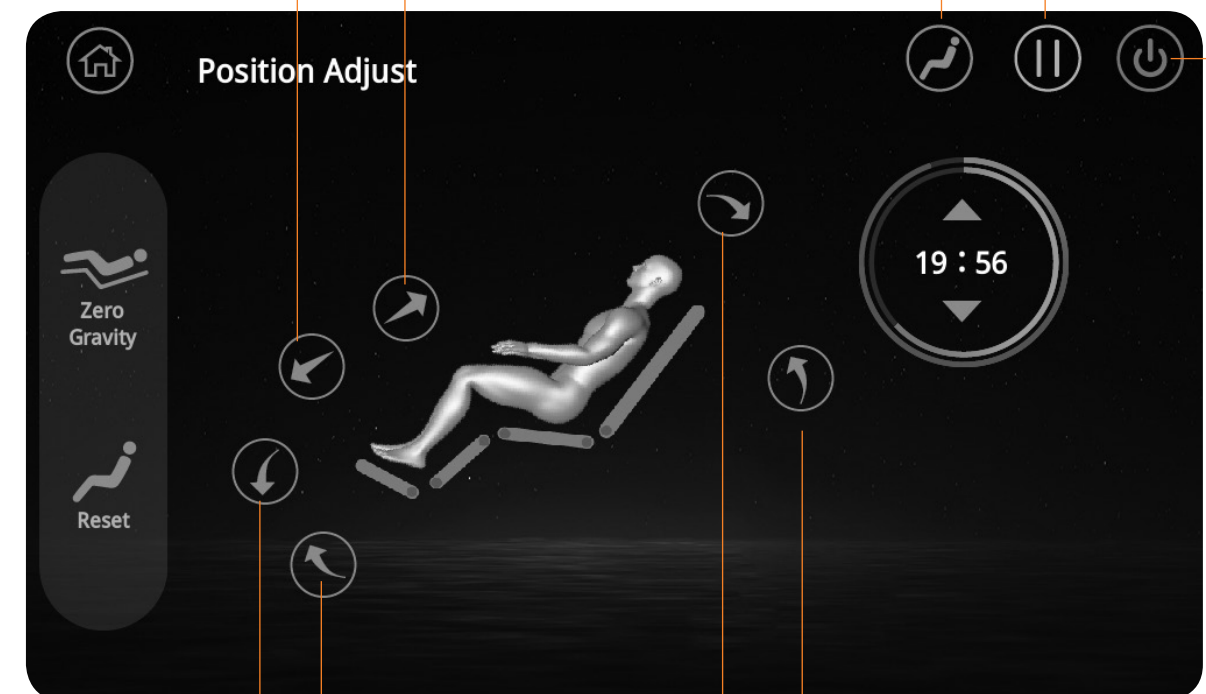

Ascenso/descenso del masajeador de pies + pantorrillas.

Reclinación/inclinación de la silla.

Se enciende para indicar que la tableta está activa en ese momento. Si no está encendida, presione para activar la tableta.



# tómelo con calma

## USO DE LOS PROGRAMAS AUTOMÁTICOS

### SELECCIONE ENTRE LOS SIGUIENTES PROGRAMAS DE MASAJE AUTOMÁTICO.

PROGRAMA DE MASAJE	FOCUS (ENFOQUE)	INTENSIDAD
	<b>DEMO</b> — Demostración breve de cuerpo entero de todas las funciones de masaje.	Media
	<b>FULL BODY (CUERPO COMPLETO)</b> — Disfrute de un masaje robótico y de aire desde la cabeza a los pies.	Baja/Media
	<b>STRETCH (ESTIRAMIENTO)</b> — Estire su cuerpo utilizando un masaje de aire calmante a la vez que el masaje robótico se centra en su zona lumbar y sus glúteos.	Media
	<b>TENSION RELIEF (ALIVIO DE LA TENSION)</b> — Relaje los músculos cansados del cuello y de los hombros a la vez que disfruta de un masaje de cuerpo entero.	Media
	<b>ENERGIZE (ENERGIZAR)</b> — Recobre su energía con este masaje de cuerpo entero.	Baja
	<b>RECOVERY (RECUPERAR)</b> — Alivie la tensión de la parte superior del cuerpo con este masaje por amasamiento.	Media
	<b>SHIATSU</b> — Relaje su espalda baja y caderas cansadas con este masaje por amasamiento.	Media
	<b>PERFORMANCE (RENDIMIENTO)</b> — Mantenga su nivel de actividad máxima con este masaje de cuerpo entero.	Media/Alta
	<b>RHYTHMIC (RÍTMICO)</b> — Un masaje balanceado que sigue un ritmo constante.	Media
	<b>RELAX (RELAJAR)</b> — Desconéctese con este masaje de cuerpo entero.	Baja/Media
	<b>COMPRESSION (COMPRESIÓN)</b> — Trabaje los nudos de la parte baja de la espalda con este masaje que principalmente es por amasamiento.	Media

**DETECCIÓN DE PUNTOS DE ACUPUNTURA ACUPOINT®** — Después de seleccionar un programa de masaje automático, el mecanismo de masaje escanea su espalda y grafica los programas de masaje para una mayor eficacia.

Please sit all the way back in the chair with your head on the pillow while the massage mechanism scans your back and automatically adjusts for the perfect massage!  
Scanning, please wait...

**AJUSTE MANUAL DE LA ALTURA** — En caso de que desee ajustar el alcance del masaje vertical, presione la flecha correspondiente y manténgala presionada.

Shoulder height adjustment

**PANTALLA DE ESTADO** — Después de seleccionar un programa de masaje automático, la pantalla de estado indica qué técnica de masaje está en uso y si el calor está o no encendido. Desde esta pantalla, puede ajustar la intensidad del masaje y la duración del masaje.

Presione para mostrar el menú principal.

Indica qué técnica de masaje se está utilizando.

Toque para mostrar la pantalla Position Adjust (Ajuste de posición).

Toque para hacer una pausa en el masaje o reanudarlo.

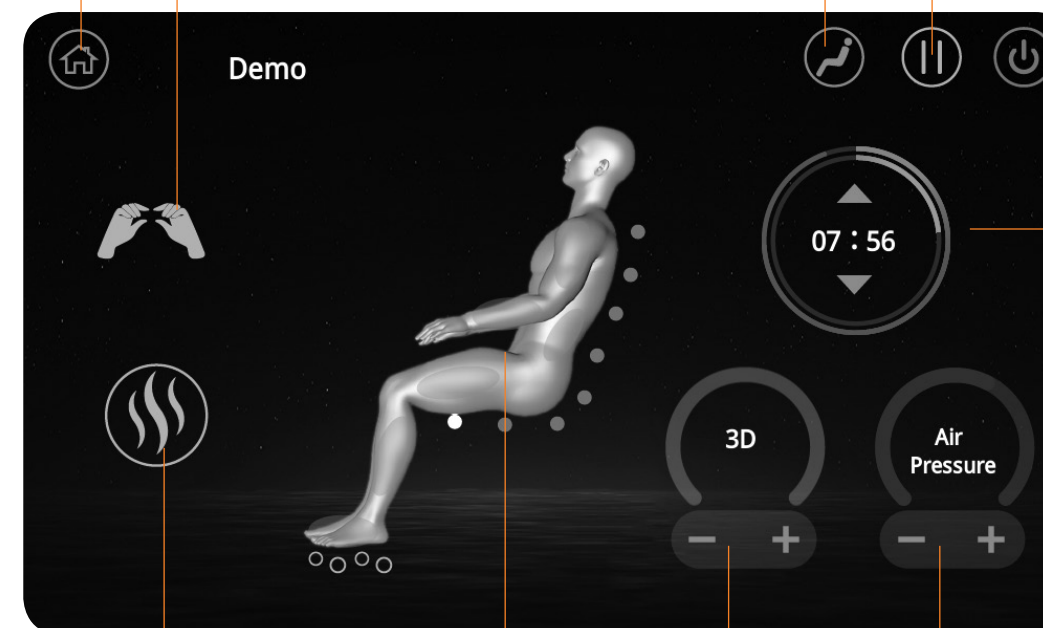

Toque para activar o desactivar el calor; las luces indican que el calor está activado.

Toque para aumentar o reducir la intensidad del masaje robótico.

Toque para aumentar o reducir la intensidad del masaje de aire.

Indica qué áreas del cuerpo se están masajeando.

Muestra el tiempo restante en la sesión de masaje. Toque las flechas para aumentar/reducir el masaje en incrementos de diez minutos (hasta 30 minutos).

# tome el control

## PERSONALICE SU MASAJE

Puede usar la pantalla **Manual Massage** (Masaje manual) para personalizar su masaje totalmente. Para acceder a la pantalla Manual Massage:

1. Desde el menú principal, deslice el dedo de derecha a izquierda para acceder a la página del segundo menú.
2. Seleccione un **masaje Manual**.
3. Seleccione un modode masaje.

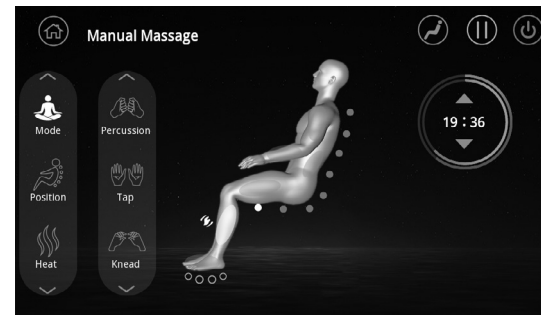

MODO	DESCRIPCIÓN
<b>PERCUSSION (PERCUSIÓN)</b>	Alterna golpes ligeros rápidos a lo largo de la columna vertebral para estimular los músculos y las articulaciones del área espinal mediante la emulación de la técnica masajeadora de percusión que se utiliza en medicina deportiva para la terapia muscular profunda.
<b>TAP (GOLPETEO)</b>	Un masaje pulsante y ondulante.
<b>KNEAD (AMASAMIENTO)</b>	Masajea la espalda con un movimiento circular pequeño a ambos lados de la columna vertebral simultáneamente.
<b>ROLLING ONDULACIÓN</b>	Ondula suavemente la espalda hacia arriba y hacia abajo cerca de la columna vertebral.
<b>KNEAD &amp; PERCUSS (AMASAMIENTO + PERCUSIÓN)</b>	Combina un movimiento circular con golpes ligeros rápidos.

## Configure la posición del masaje robótico

Puede elegir entre masajear todo su cuerpo (predeterminado), un área de seis pulgadas, o un solo punto.

1. Desde la pantalla **Manual Massage** (Masaje manual), seleccione **Position** (Posición).
2. Seleccione el enfoque deseado.
  - **Whole (Completo)** - masajea todo su cuerpo.
  - **Partial (Parcial)** - dedica el masaje a una zona de seis pulgadas (unos 15 cm).
  - **Point (Punto)** - masajea un solo punto. Después de seleccionar esta opción, presione las flechas en la parte inferior de la pestaña **Position** (Posición) y manténgala presionada para ajustar la posición según desee.

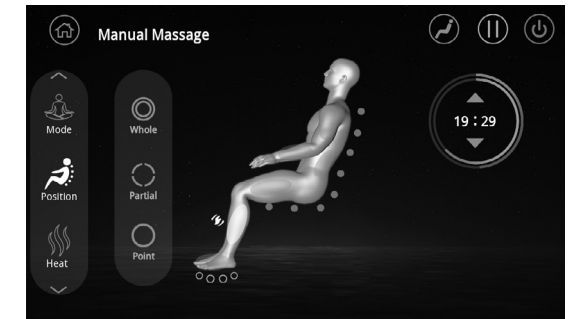

**IMPORTANTE:** Espere a que el mecanismo del masaje esté en el área deseada antes de seleccionar Partial; no se puede ajustar la posición una vez que lo ha presionado.

## Active o desactive el calor

Puede activar o desactivar el calor del respaldo y de la parte interna de las pantorrillas por separado.

1. Desde la pantalla **Manual Massage** (Masaje manual), seleccione **Heat** (Calor).
2. Toque el ícono de calor deseado para activar o desactivar el calor en esa área.

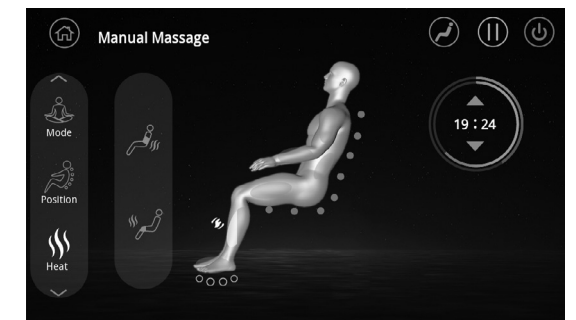

## Enfoque la acupresión Cloud Touch

Puede elegir si desea disfrutar de un masaje de aire en todo su cuerpo, en la parte superior del cuerpo, en el área de la cintura y las caderas, o en los pies y pantorrillas.

1. Desde la pantalla **Manual Massage** (Masaje manual), desplácese y seleccione **Cloud Touch**.
2. Desde la pestaña **Cloud Touch**, seleccione la zona de masaje de aire deseada.
3. Seleccione una zona activa para desactivarla.

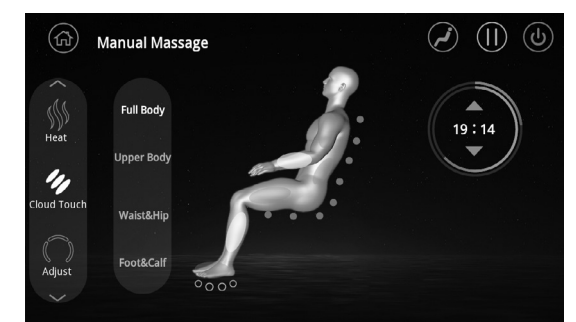

# tome el control

## Precise el ajuste del masaje

Después de iniciar el masaje, puede ajustarlo al especificar la duración, la velocidad del masaje robótico, la amplitud y la intensidad, así como la intensidad de Cloud Touch y la velocidad del rodillo de los pies.

1. Desde la pantalla Manual Massage (Masaje manual), desplácese y seleccione Adjust (Ajuste).
2. Use el **temporizador**  para aumentar o reducir la duración del masaje.
3. Pulse los botones **Back Speed** (Velocidad del masaje de la espalda) – y + para aumentar o reducir la velocidad del masaje robótico.

**NOTA:** Este ajuste se desactiva durante el modo de masaje Rolling (Amasamiento).

4. Pulse los botones **Width** (Amplitud) – y + para aumentar o reducir la amplitud del masaje robótico. **NOTA:** Este ajuste se desactiva durante el modo de masaje Rolling (Amasamiento).
5. Pulse los botones **3D** – y + para aumentar o reducir la intensidad del masaje robótico.
6. Pulse los botones **Air Pressure** (Presión de aire) – y + para aumentar o reducir la presión del masaje robótico Cloud Touch.
7. Pulse los botones **Foot Speed** (Velocidad del masaje de los pies) – y + para acelerar o ralentizar la velocidad del rodillo de los pies.

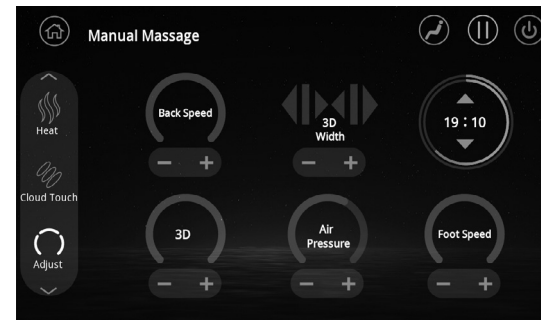

## Cambio del idioma de la pantalla

Puede cambiar la pantalla de inglés (predeterminado) a chino, coreano o vietnamita.

1. Desde el menú principal, deslice el dedo de derecha a izquierda para mostrar la página del segundo menú, luego seleccione **Settings** (Ajustes).
2. En la pestaña **Language** (Idioma), seleccione el idioma que desea.

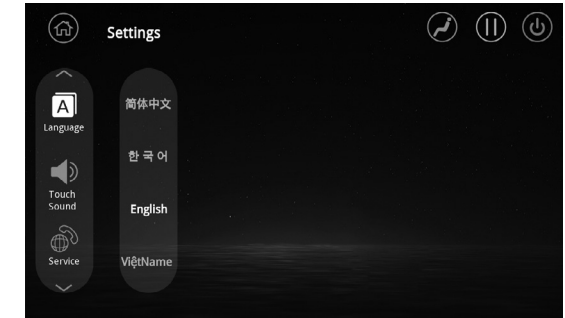

## Activación y desactivación del sonido de la pantalla táctil

1. Desde el menú principal, deslice el dedo de derecha a izquierda para mostrar la página del segundo menú, luego seleccione **Settings** (Ajustes).
2. Seleccione **Touch Sound** (Sonido pantalla táctil).
3. Seleccione el ajuste deseado.

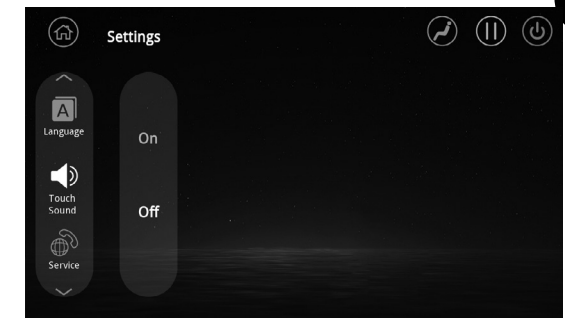

## ¿Tiene problemas?

1. Desde el menú principal, deslice el dedo de derecha a izquierda para mostrar la página del segundo menú, luego seleccione **Settings** (Ajustes).
2. Seleccione **Service** (Servicio) para mostrar algunos pasos básicos de localización y solución de averías y la información de contacto de Servicio al Cliente de Human Touch.

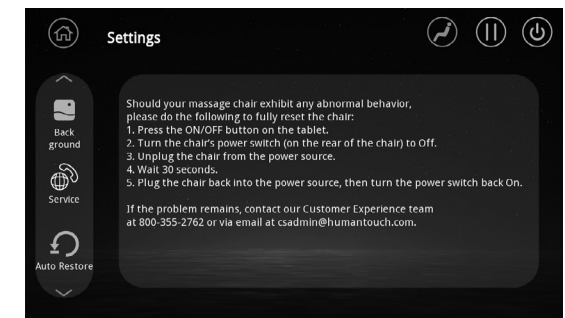

# ¿Desea un masaje más fuerte?

- Deslice el cojín de la cabeza sobre la parte superior del respaldo, o despréndalo del cierre de velcro y sáquelo (Fig.24).

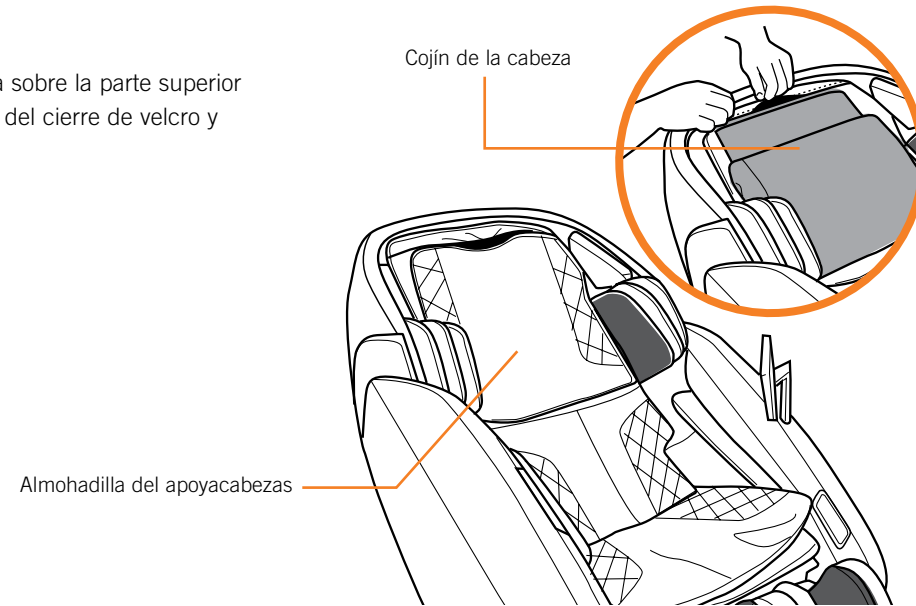

- Deslice la almohadilla del apoyacabezas y el cojín de la cabeza sobre la parte superior del respaldo, o despréndalos del cierre de velcro y sáquelos (Fig. 25).

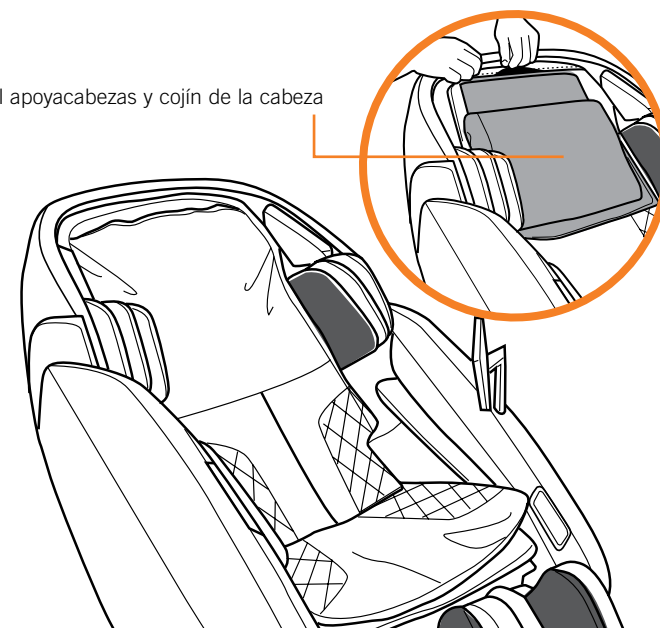

Conjunto de almohadilla de suavizado del masaje, almohadilla del apoyacabezas y cojín de la cabeza

- Deslice todo el conjunto de almohadilla de suavizado del masaje, almohadilla del apoyacabezas y cojín de la cabeza sobre la parte superior del respaldo (Fig. 26).

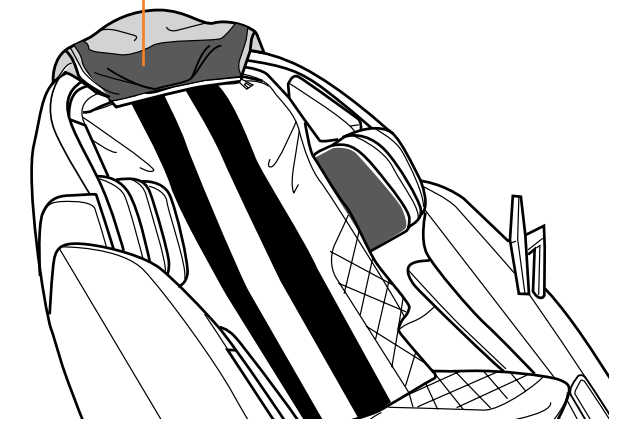

## ¿El masaje de los pies es demasiado suave?

Retire las plantillas de suavizado para un masaje de pies más fuerte (Fig. 27).

**⚠ ADVERTENCIA:** No introduzca los pies en el bolsillo de las plantillas de suavizado.

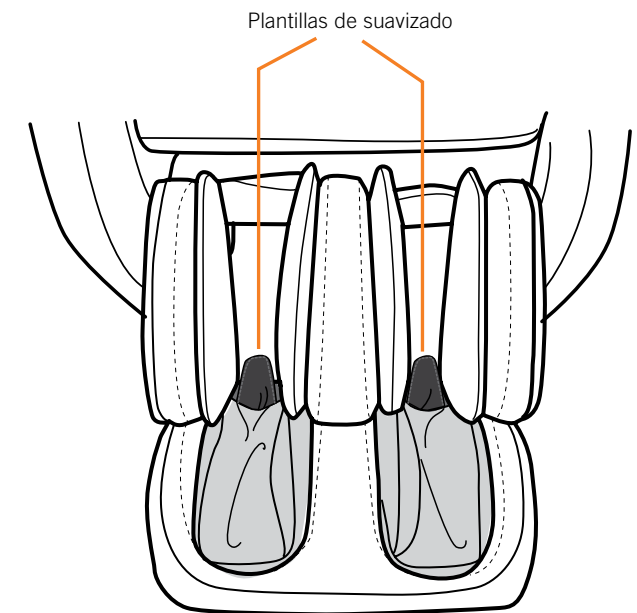



# cuidado y mantenimiento

Para mantener su producto en funcionamiento y luciendo bien, siga estos pasos simples para su cuidado.

## ADVERTENCIA:

1. Asegúrese de desconectar el cable de alimentación del tomacorriente antes de limpiar la silla.
2. Cuando limpie el control o el interruptor de alimentación, utilice solamente un paño seco. Nunca utilice un paño húmedo para limpiar el control ni el interruptor de alimentación.

## PRECAUCIÓN

1. Asegúrese de probar las soluciones limpiadoras en una superficie pequeña no visible del producto para garantizar que el color no se desvanezca antes de usar la solución en toda la superficie del producto.
2. No utilice benceno ni disolventes en su producto.

### Estándar de código de limpieza: W

Para mantener su producto Human Touch en óptimas condiciones, limpie el polvo de la silla frecuentemente y/o con una aspiradora de cepillo suave. Si su producto se ensucia, use solo un limpiador de tapicería a base de agua. Para tratar las manchas, limpie el área manchada con un champú para tapicería o una espuma detergente suave. Para limpiar la cavidad de masaje de pies/pantorrillas, retire los insertos de la silla, lave a mano con un detergente suave y luego deje secar.

### Mantenimiento y reparación:

1. La mecánica de este producto está especialmente diseñada y construida para no requerir mantenimiento. No se requiere servicio ni lubricación periódicamente.
2. La silla solo debe recibir servicio por parte de un representante de servicio autorizado.

### Entorno de uso y almacenamiento:

1. No coloque la silla bajo los rayos solares directos o bajo reflejos de la luz solar, ya que los rayos ultravioleta desvanecerán rápidamente el color de la tapicería y causarán el deterioro rápido de la tapicería SofHyde.
2. Para evitar daños, ponga la silla en funcionamiento a temperatura ambiente entre 41 y 104 grados Fahrenheit (entre 5 y 40 grados Celsius), con niveles de humedad de 10 a 70 % (sin condensación).
3. Para evitar daños a la tapicería, antes de sentarse en la silla, asegúrese de no tener objetos afilados o puntiagudos en sus bolsillos o cremalleras que puedan entrar en contacto con la silla.
4. No coloque la silla en lugares en los que el polvo excesivo y el pelo de las mascotas puedan migrar hacia los componentes mecánicos; esto puede causar el funcionamiento indebido con el tiempo.
5. Cuando no se utilice por un largo período, recomendamos cubrir la silla, enrollar el cable de alimentación y colocar la unidad en un lugar libre de polvo y humedad.
6. Para evitar daños, guarde la silla a temperatura ambiente entre 5 y 122 grados Fahrenheit (entre -15 y 50 grados Celsius), con niveles de humedad de 10 a 70 % (sin condensación). Si el producto se almacena a bajas temperaturas, puede ser necesario que el producto esté a temperatura ambiente por 48 horas para que funcione correctamente.
7. No lo conserve cerca del calor, ni de las llamas.

# ¿tiene dificultades?

La silla de masaje Certus es una combinación sofisticada de piezas mecánicas, electrónicas y software que trabajan en conjunto para ofrecerle la máxima experiencia de masaje. Tal complejidad trae consigo la oportunidad de lo que llamamos la “confusión” de la silla de masaje. Así que, si su silla de masaje mostrara algún comportamiento anormal, haga lo siguiente para restablecer la silla por completo:

1. Presione el botón **ON / OFF** en la tableta o en el panel de control del brazo derecho.
2. Coloque el interruptor de alimentación de la silla (ubicado en la parte posterior de la silla) en posición de apagado (OFF).
3. Desconecte la silla de la fuente de alimentación.
4. Espere 30 segundos.
5. Conecte la silla a la fuente de alimentación y luego coloque de nuevo el interruptor de alimentación en posición de encendido (ON).

Si su silla no tiene energía:

1. **Verifique el cable de alimentación** - Asegúrese de que la conexión del cable de alimentación a la silla sea segura y que el cable de alimentación no esté dañado.
2. **Verifique el tomacorriente** - Enchufe un dispositivo de trabajo conocido en el tomacorriente para asegurarse de que este funcione.
3. **Reemplace el fusible** - Desconecte el cable de alimentación de la parte posterior de la silla. Utilice un destornillador de cabeza plana para hacer palanca a la tapa del fusible (ubicada entre la conexión del cable de alimentación y el interruptor de alimentación) de la ranura del fusible. Reemplace el fusible con uno de los fusibles de repuesto que vienen con la silla, o con un fusible de 250 V, 5A. Vuelva a colocar la tapa del fusible en la ranura.

Si el problema persiste, haga lo siguiente antes de comunicarse con nuestro equipo de experiencia del cliente (esto nos servirá para ayudarlo más rápidamente):

1. Ubique el Número de serie indicado en la parte posterior de la silla y anótelos.
2. Ubique su comprobante de compra, ya que lo necesitaremos para procesar cualquier reclamo de garantía.
3. ¡Luego de seguir estos pasos, estará listo para contactarnos!

¿Tiene problemas? Comuníquese con nuestro Equipo de experiencias del cliente a través del número **800-355-2762** de lunes a jueves de 7 a.m. a 4:30 p.m. PST, viernes de 7 a.m. a 3:30 p.m. o escriba a [csadmin@humantouch.com](mailto:csadmin@humantouch.com)

### Especificaciones\*

Voltaje de operación:	CA 110-120 V, 60 Hz
Consumo de energía:	260 vatios
Puerto USB:	5V, 500MA
Tamaño de la silla (vertical):	160 cm La x 81 cm An x 119 cm Al
Tamaño de la silla (reclinada):	191 cm La x 81 cm An x 84 cm Al
Espacio necesario para reclinarla:	N/A
Peso del producto:	114,3 kg
Peso máximo de carga:	129 kg

\*Las especificaciones quedan sujetas a cambio sin previo aviso.